

# **NILS<sup>®</sup>**

## **EXTREME**

# **HS002**

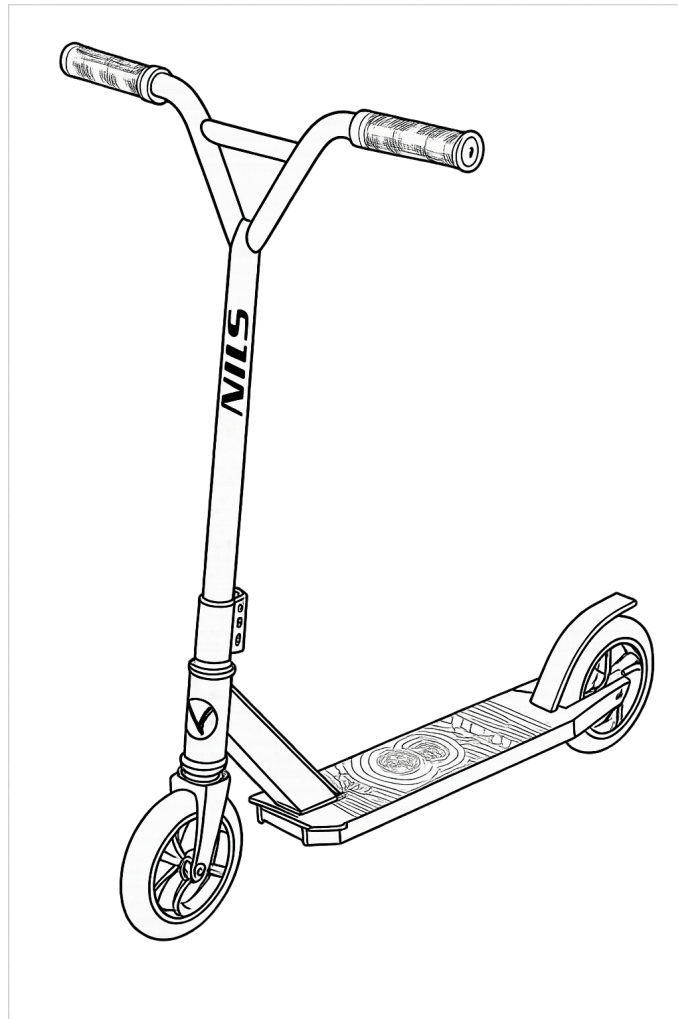

5. Manual instruction **EN**
6. Instrukcja obsługi **PL**
7. Návod k obsluze **CZ**
8. Manuel instruktion **DA**
9. Gebrauchsanweisung **DE**
10. Manual de instrucciones **ES**
11. Käsijuhend **ET**
12. Manuel d'instruction **FR**
13. Kézi utasítás **HU**
14. Manuale di istruzioni **IT**
15. Naudojimo instrukcijos **LT**
16. Rokasgrāmatas instrukcija **LV**
17. Handmatige instructie **NL**
18. Manual de instruções **PT**
19. Instrucțiuni manuale **RO**
20. Návod na obsluhu **SK**
21. Navodila za uporabo **SL**
22. Instruktionsbok **SV**
23. Інструкція з експлуатації **UK**

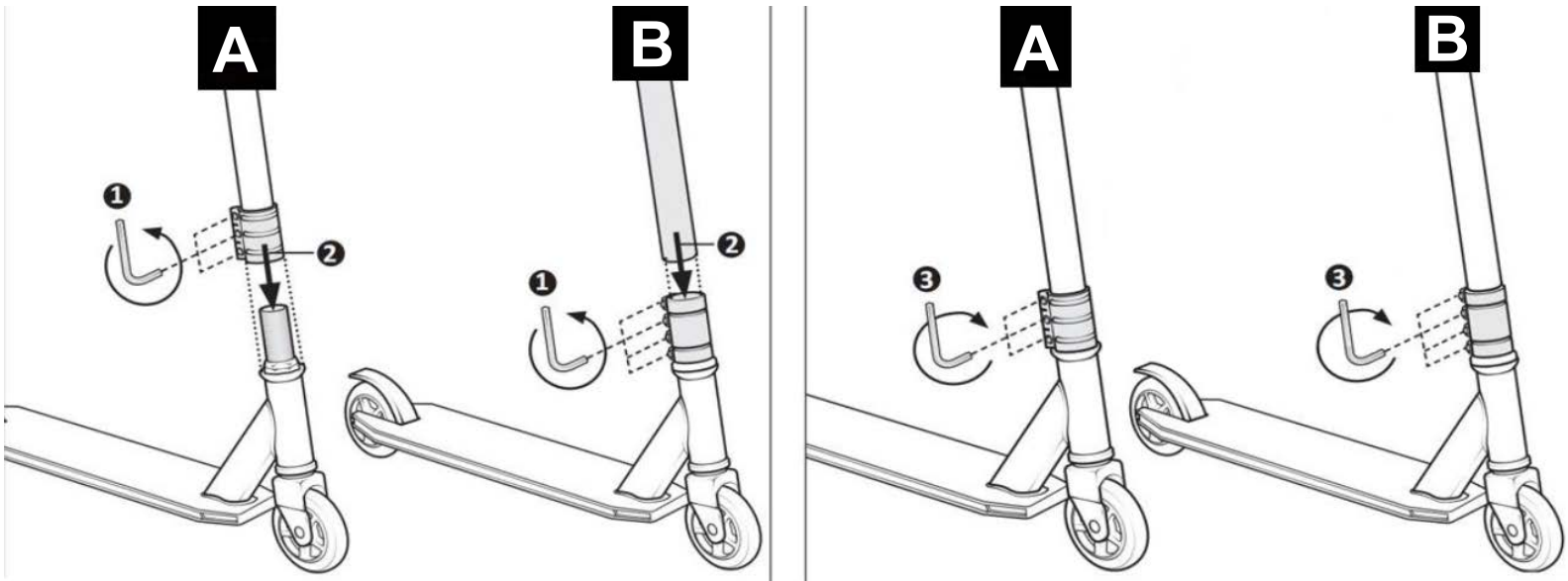
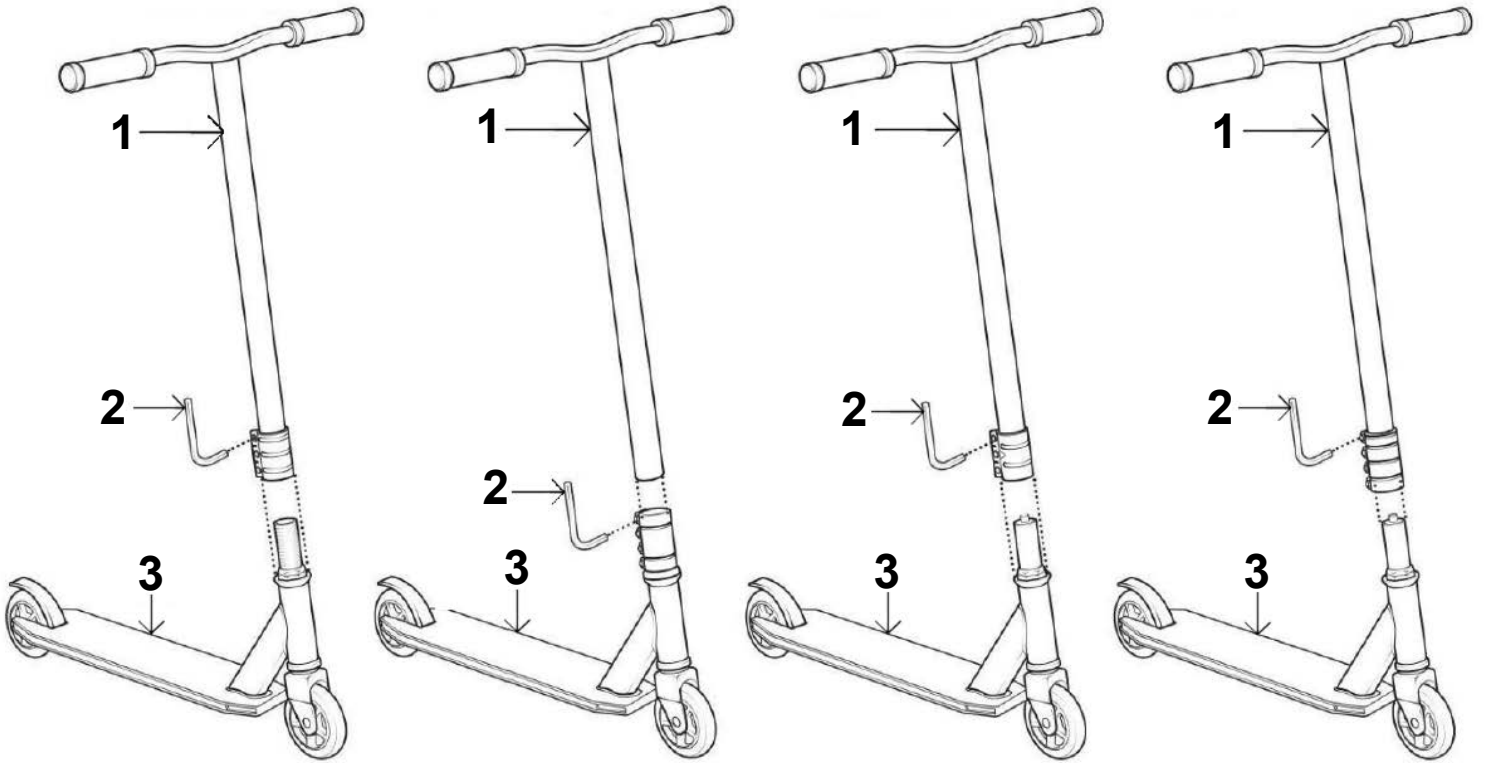
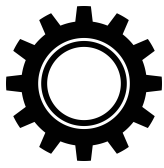

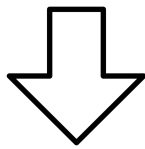
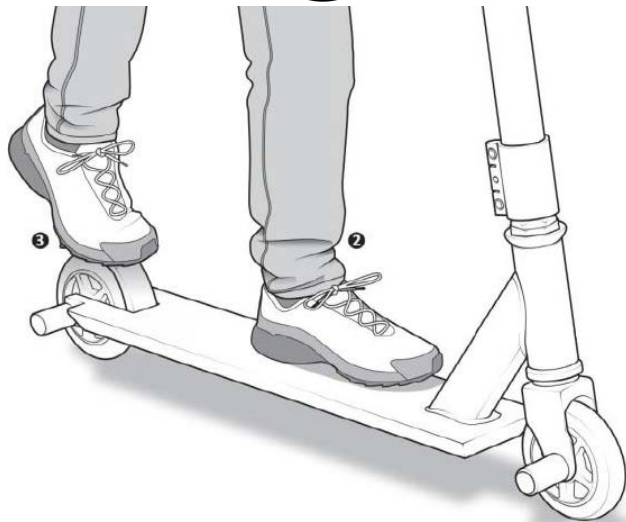
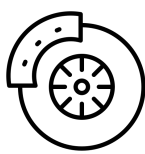

1.

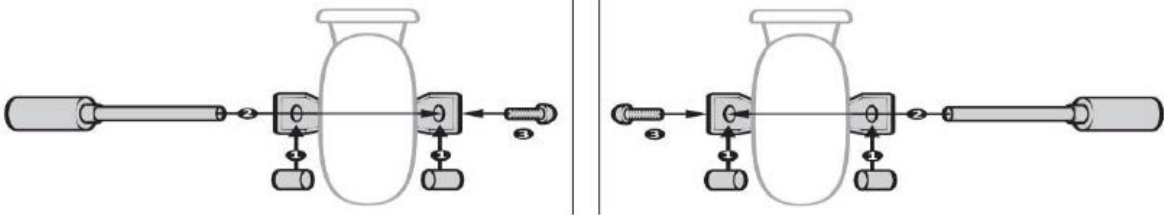

2.

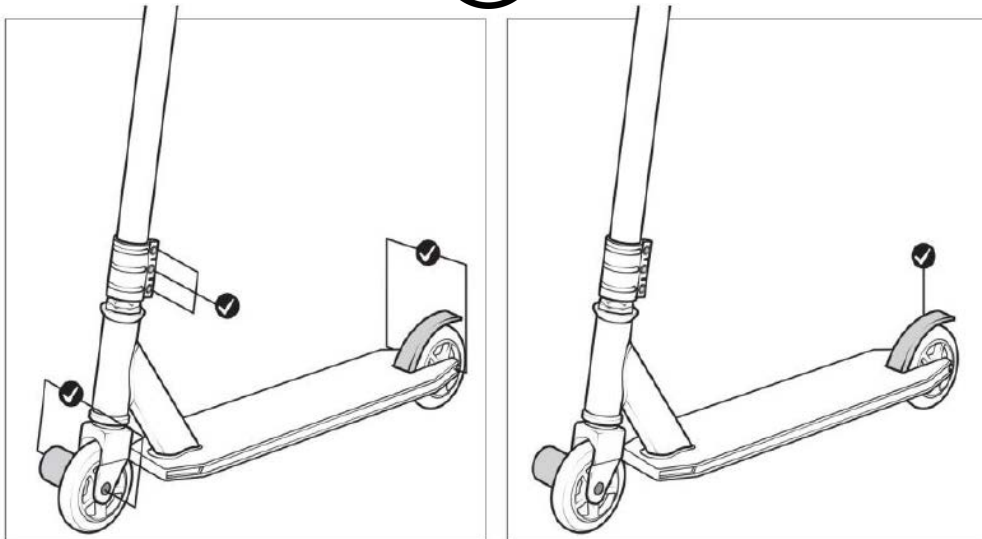
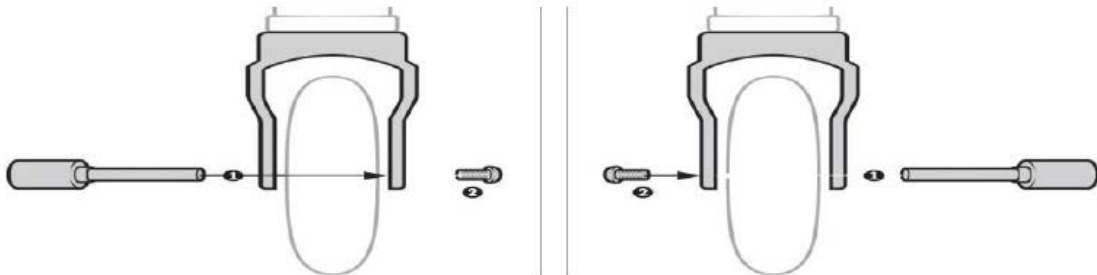

Thank you for purchasing a NILS Extreme product.  
Your child's safety and comfort are our top priorities.  
After assembly, make sure that all parts (fasteners, nuts, screws) are securely fastened and working properly.  
Failure to follow these instructions may result in serious injury.

**IMPORTANT:**

- This product is intended for assembly by an adult only.
- Keep the instructions for future reference.
- Immediately remove all packaging components (e.g. cardboard, plastic film) as they may pose a hazard to children.

**WARNINGS:**

1. This product is intended for children over 8 years of age and weighs up to 100 kg. It should only be used under adult supervision on flat, non-public surfaces.
2. Always wear a helmet and protective gear (knees, elbows, hands) and appropriate footwear. This applies to both children and adults.
3. Do not use the scooter on public roads, in traffic, in difficult weather conditions or after dark.
4. Before each use, check that all parts are secure, the locking mechanisms are engaged, and the scooter is not damaged. If you notice any faults, stop using the scooter immediately.
5. The scooter is designed for use by one person only. Riding with two people or with additional items that may affect safety is prohibited.
6. Do not modify the scooter or use non-original parts. Repairs should only be carried out by an authorised service centre.
7. Children must not be near the product when it is being assembled or disassembled.
8. Children must have the necessary skills and knowledge, such as knowing how to brake and turn, and understanding the general rules of safe riding.
9. As a parent/guardian, you are fully responsible for your child's safety. Read the instructions before first use.
10. Do not use the scooter on wet, slippery, sandy or gravel surfaces or near obstacles (e.g. stairs, kerbs, drains).
11. Regularly check the technical condition of the scooter, including fastenings, screws, nuts, and other components.
12. Do not leave the scooter in the rain, snow or high temperatures. Clean it with a soft, damp cloth.
13. Do not use the product in any way other than that specified in the instructions.



**Before installation, check that all parts are present – some fittings may already be attached.**

1. Handlebar, 2. Hex wrench (included), 3. Base



**ASSEMBLY**

- 1) Loosen the screws on the flange clamp using a hex wrench.
- 2) Insert the handlebar onto the base shaft.

With a threaded system, the handlebar must be screwed onto the base shaft.

- 3) With the front wheel facing forward and the handlebar aligned, alternately tighten the screws on the flange clamp using a hex wrench.

**A. Triple clamp with threaded head**

**B. Quadruple clamp**



**Basic instructions:**

- 1) Hold the handlebars firmly with both hands.
- 2) Place one foot on the scooter deck and push off with the other foot to move forward.
- 3) To slow down or stop, gently apply the rear brake.



**1. Rear PEG adjustment**

**NOTE:** The PEG can be placed on the left or right side of the rear wheel depending on the rider's preference.

**2. Front PEG adjustment**

**NOTE:** The PEG can be placed on the left or right side of the rear wheel depending on the rider's preference.



**To ensure your scooter operates safely and reliably, it is important to clean and check it regularly. Neglecting maintenance can lead to malfunctions and accidents, which may result in injury.**

1. Dust painted parts with a dry cloth. If they are dirty, wipe them with a damp cloth and mild detergent. Avoid using aggressive cleaning agents that may damage the paintwork.
2. If the paintwork is scratched or chipped down to the metal, apply touch-up paint to prevent rust. Clear nail polish can also be used as a preventive measure.
3. Regularly clean sand, mud and other debris from the spaces between the wheels and the frame.
4. Riding in coastal areas exposes your scooter to salt, which accelerates rusting. After riding in such conditions, thoroughly wash and dry your scooter.
5. Before riding, ensure that all nuts are tight and that the brake does not come into contact with the wheel.

**Before letting your child ride the scooter, ensure that the handlebars are adjusted to their height and that the handlebar lock is securely fastened, with the latch clearly visible in the opening.  
This product contains small parts that could be swallowed by children.**



Dziękujemy za zakup produktu marki NILS Extreme.

Bezpieczeństwo dziecka i komfort użytkownika są naszym priorytetem.

Po złożeniu upewnij się, że wszystkie elementy (mocowania, nakrętki, śrubki) są dobrze zabezpieczone i działają poprawnie.

Nieprzestrzeganie zaleceń może prowadzić do poważnych obrażeń.

#### WAŻNE:

- Produkt przeznaczony do samodzielnego montażu przez osobę dorosłą.
- Przechowuj instrukcję na przyszłość.
- Natychmiast usuń wszystkie elementy opakowania (karton, folie itp.) – mogą stanowić zagrożenie dla dziecka (np. ryzyko zadławienia).

#### OSTRZEŻENIA:

1. Produkt przeznaczony jest dla dzieci powyżej 8 lat i o maksymalnej wadze 100 kg. Powinien być użytkowany wyłącznie pod nadzorem osoby dorosłej, na płaskich, niepublicznych powierzchniach.
2. Zawsze zakładaj kask oraz ochraniacze (kolana, łokcie, ręce) i odpowiednie obuwie. Dotyczy to zarówno dzieci, jak i dorosłych.
3. Nie używaj hulajnogi na drogach publicznych, przy ruchu ulicznym, w trudnych warunkach pogodowych ani po zmroku.
4. Sprawdź przed każdym użyciem: czy wszystkie elementy są zamocowane, mechanizmy blokujące włączone, a hulajnoga nie ma uszkodzeń. W razie usterki natychmiast przerwij użytkowanie.
5. Hulajnoga jest przeznaczona tylko dla jednej osoby. Zabrania się jazdy we dwie osoby lub z dodatkowymi przedmiotami mogącymi wpływać na bezpieczeństwo.
6. Nie modyfikuj hulajnogi ani nie używaj nieoryginalnych części. Naprawy powinny być wykonywane tylko przez autoryzowany serwis.
7. Podczas składania i rozkładania produktu dzieci nie mogą przebywać w pobliżu.
8. Dziecko powinno posiadać odpowiednie umiejętności – znać zasady hamowania, skręcania oraz ogólne zasady bezpiecznego poruszania się.
9. Jako rodzic/opiekun ponosisz pełną odpowiedzialność za bezpieczeństwo dziecka. Przeczytaj instrukcję przed pierwszym użyciem.
10. Nie używaj hulajnogi na nawierzchniach mokrych, śliskich, piaszczystych, żwirowych ani w pobliżu przeszkód (np. schodów, krawężników, krtek ściekowych).
11. Regularnie kontroluj stan techniczny hulajnogi: mocowania, śruby, nakrętki i inne elementy.
12. Nie pozostawiaj hulajnogi na deszczu, śniegu ani w wysokich temperaturach. Czyść ją miękką, wilgotną szmatką.
13. Nie używaj produktu w jakikolwiek inny sposób niż zakłada tego instrukcja.



**Przed montażem sprawdź kompletność części – niektóre okucia mogą być już przymocowane.**

1. Kierownica, 2. Klucz imbusowy (dołączony), 3. Podest



#### MONTAŻ.

1) Poluzuj śruby na zacisku kołnierzowym za pomocą klucza imbusowego.

2) Włóż kierownicę na trzon podstawy.

Przy systemie gwintowym istnieje konieczność przykręcenia kierownicy do trzonu podstawy.

3) Z przednim kołem skierowanym do przodu i kierownicą ustawioną w linii prostej naprzemiennie dokręcaj śruby na zacisku kołnierzowym za pomocą klucza imbusowego.

**A. Potrójny zacisk z gwintowaną główką.**

**B. Poczwórnny zacisk.**



#### Podstawy używania:

1) Chwyć kierownicę mocno obiema rękami.

2) Mając jedną stopę na podeście hulajnogi, zacznij powoli drugą stopą odpychać się do przodu.

3) Aby zwolnić/zatrzymać się, dociskaj z wycuciem tylni hamulec.



#### 1. Regulacja PEGÓw tylnich

**UWAGA:** PEG może być umieszczony po lewej lub prawej stronie tylnego koła w zależności od preferencji osoby jeżdżącej.

#### 2. Regulacja PEGÓw przednich

**UWAGA:** PEG może być umieszczony po lewej lub prawej stronie tylnego koła w zależności od preferencji osoby jeżdżącej.



#### KONSERWACJA

Aby hulajnoga działała bezpiecznie i niezawodnie, należy regularnie ją czyścić i sprawdzać. Zaniedbanie konserwacji może prowadzić do usterek, wypadków i obrażeń.

1. Lakierowane elementy odkurz suchą szmatką, a razie zabrudzeń przetrzyj wilgotną szmatką z łagodnym detergentem; unikaj agresywnych środków czyszczących, które mogą uszkodzić lakier.
2. Jeśli farba została porysowana lub wyszczerbiona do metalu, użyj farby zaprawkowej (touch up), aby zapobiec rdzy. Przezroczysty lakier do paznokci może być również stosowany jako środek zapobiegawczy.
3. Regularnie czyść przestrzenie między kołami a ramą z piasku, błota i innych zanieczyszczeń.
4. Jazda w okolicach nadmorskich naraża hulajnogę na działanie soli, która przyspiesza rdzewienie. Po takiej jeździe dokładnie umyj i wysusz hulajnogę.
5. Przed rozpoczęciem jazdy sprawdź, czy wszystkie nakrętki zabezpieczające są mocno dokręcone oraz hamulec czy może zetknąć się z kołem.

**Przed przekazaniem hulajnogi dziecku do jazdy, upewnij się, że kierownica jest prawidłowo ustawiona do wzrostu dziecka oraz że system blokady kierownicy jest solidnie skręcony z widocznym zatraskiem w otworze drążka kierownicy. Przedmiot zawiera drobne elementy istnieje ryzyko połknięcia przez dziecko.**



Děkujeme, že jste si zakoupili produkt NILS Extreme.

Bezpečnost a pohodlí vašeho dítěte jsou pro nás nejvyšší prioritou.

Po sestavení se ujistěte, že jsou všechny díly (spojovací materiál, matice, šrouby) bezpečně upevněny a správně fungují.

Nedodržení těchto pokynů může mít za následek vážné zranění.

#### DŮLEŽITÉ:

- Tento výrobek je určen pouze pro montáž dospělou osobou.
- Návod k použití si uschovejte pro budoucí použití.
- Okamžitě odstraňte všechny součásti obalu (např. karton, plastovou fólii), protože mohou představovat nebezpečí pro děti.

#### UPOZORNĚNÍ:

1. Tento výrobek je určen pro děti starší 8 let a váží do 100 kg. Měl by být používán pouze pod dohledem dospělé osoby na rovném povrchu, který není veřejně přístupný.
2. Vždy používejte helmu a ochranné pomůcky (kolena, lokty, ruce) a vhodnou obuv. To platí jak pro děti, tak pro dospělé.
3. Koloběžku nepoužívejte na veřejných komunikacích, v dopravě, za zhoršených povětrnostních podmínek nebo po setmění.
4. Před každým použitím zkontrolujte, zda jsou všechny díly zajištěny, zda jsou uzamykací mechanismy zajištěny a zda není koloběžka poškozena. Pokud zjistíte jakékoli závady, okamžitě koloběžku přestaňte používat.
5. Koloběžka je určena k používání pouze jednou osobou. Jízda se dvěma osobami nebo s dalšími předměty, které mohou ovlivnit bezpečnost, je zakázána.
6. Koloběžku neupravujte a nepoužívejte neoriginální díly. Opravy by mělo provádět pouze autorizované servisní středisko.
7. Při montáži nebo demontáži výrobku se v jeho blízkosti nesmí pohybovat děti.
8. Děti musí mít potřebné dovednosti a znalosti, například musí umět brzdit a zatáčet a rozumět obecným pravidlům bezpečné jízdy.
9. Jako rodič/opatrovník jste plně zodpovědní za bezpečnost svého dítěte. Před prvním použitím si přečtěte návod k použití.
10. Koloběžku nepoužívejte na mokřem, kluzkém, písčitém nebo štěrkovém povrchu nebo v blízkosti překážek (např. schodů, obrubníků, kanalizace).
11. Pravidelně kontrolujte technický stav koloběžky, včetně upevňovacích prvků, šroubů, matic a dalších součástí.
12. Nenechávejte koloběžku na dešti, sněhu nebo při vysokých teplotách. Čistěte ji měkkým, vlhkým hadříkem.
13. Nepoužívejte výrobek jiným způsobem, než je uvedeno v návodu.



**Před instalací zkontrolujte, zda jsou k dispozici všechny díly - některé armatury již mohou být připevněny.**

1. Řídítka, 2. Šestihřanný klíč (je součástí dodávky), 3. Základna



#### MONTÁŽ

- 1) Pomocí šestihřanného klíče povolte šrouby na přírubové svorce.
- 2) Nasadte řídítka na hřídel základny.  
U systému se závitem je třeba řídítka našroubovat na základní hřídel.
- 3) S předním kolem směřujícím dopředu a se srovnanými řídítky střídavě utahujte šrouby přírubové svorky pomocí šestihřanného klíče.

#### A. Trojitá svorka se závitovou hlavou

#### B. Čtyřnásobná svorka



#### Základní pokyny:

- 1) Oběma rukama pevně držte řídítka.
- 2) Jednu nohu položte na palubu koloběžky a druhou nohou se odrazte, abyste se posunuli vpřed.
- 3) Chcete-li zpomalit nebo zastavit, jemně zatáhněte zadní brzdou.



#### 1. Nastavení zadního PEG

**POZNÁMKA:** PEG může být umístěn na levé nebo pravé straně zadního kola v závislosti na preferencích jezdce.

#### 2. Nastavení předního PEG

**POZNÁMKA:** PEG lze umístit na levou nebo pravou stranu zadního kola v závislosti na preferencích jezdce.



**Aby koloběžka fungovala bezpečně a spolehlivě, je důležité ji pravidelně čistit a kontrolovat. Zanedbání údržby může vést k poruchám a nehodám, které mohou mít za následek zranění.**

1. Natřené díly oprašte suchým hadříkem. Pokud jsou špinavé, otřete je vlhkým hadříkem s jemným čistícím prostředkem. Nepoužívejte agresivní čistící prostředky, které by mohly poškodit lak.
2. Pokud je lak poškrábaný nebo oprýskaný až na kov, použijte retušovací barvu, abyste zabránili korozi. Jako preventivní opatření lze použít také bezbarvý lak na nehty.
3. Pravidelně čistěte prostor mezi koly a rámem od písku, bláta a jiných nečistot.
4. Jízda v přímořských oblastech vystavuje skútr působení soli, která urychluje rezavění. Po jízdě v takových podmínkách skútr důkladně umyjte a osušte.
5. Před jízdou se ujistěte, že jsou všechny matice utaženy a že se brzda nedotýká kola.

**Než necháte dítě na koloběžce jezdit, ujistěte se, že jsou řídítka nastavena do správné výšky a že je zámek řídítek bezpečně připevněn, přičemž západka je v otvoru dobře viditelná. Tento výrobek obsahuje malé části, které by děti mohly spolknout.**



Tak, fordi du har købt et NILS Extreme-produkt.

Dit barns sikkerhed og komfort er vores højeste prioritet.

Efter montering skal du sikre dig, at alle dele (fastgørelseselementer, møtrikker, skruer) er forsvarligt fastgjort og fungerer korrekt.

Hvis disse instruktioner ikke følges, kan det resultere i alvorlige skader.

**VIGTIGT:**

- Dette produkt er kun beregnet til at blive samlet af en voksen.
- Opbevar vejledningen til senere brug.
- Fjern straks alle emballagekomponenter (f.eks. pap, plastfilm), da de kan udgøre en fare for børn.

**ADVARSLER:**

1. Dette produkt er beregnet til børn over 8 år og vejer op til 100 kg. Det bør kun bruges under opsyn af en voksen på flade, ikke-offentlige overflader.
2. Bær altid hjelm og beskyttelsesudstyr (knæ, albuer, hænder) samt passende fodtøj. Dette gælder både for børn og voksne.
3. Brug ikke scooteren på offentlig vej, i trafikken, under vanskelige vejrforhold eller efter mørkets frembrud.
4. Før hver brug skal du kontrollere, at alle dele er sikre, at låsemekanismerne er i indgreb, og at scooteren ikke er beskadiget. Hvis du opdager fejl, skal du straks stoppe med at bruge scooteren.
5. Løbehjulet er kun beregnet til brug af én person. Det er forbudt at køre med to personer eller med ekstra genstande, der kan påvirke sikkerheden.
6. Du må ikke ændre på scooteren eller bruge uoriginale dele. Reparationer må kun udføres af et autoriseret servicecenter.
7. Børn må ikke være i nærheden af produktet, når det samles eller skilles ad.
8. Børn skal have de nødvendige færdigheder og viden, f.eks. vide, hvordan man bremser og drejer, og forstå de generelle regler for sikker kørsel.
9. Som forælder/værge har du det fulde ansvar for dit barns sikkerhed. Læs instruktionerne før første brug.
10. Brug ikke scooteren på våde, glatte, sandede eller grusede overflader eller i nærheden af forhindringer (f.eks. trapper, kantsten, afløb).
11. Kontrollér regelmæssigt scooterens tekniske tilstand, herunder fastgørelser, skruer, møtrikker og andre komponenter.
12. Efterlad ikke løbehjulet i regn, sne eller høje temperaturer. Rengør den med en blød, fugtig klud.
13. Brug ikke produktet på nogen anden måde end den, der er angivet i vejledningen.



**Før montering skal du kontrollere, at alle dele er til stede - nogle beslag kan allerede være monteret.**

1. styr, 2. sekskantnøgle (medfølger), 3. base



**SAMLING**

- 1) Løsn skruerne på flangeklemmen med en sekskantnøgle.
- 2) Sæt styret på basisakslen.

Med et system med gevind skal styret skrues fast på basisakslen.

- 3) Med forhjulet vendt fremad og styret justeret, skal du skiftevis stramme skruerne på flangeklemmen med en sekskantnøgle.

**A. Tredobbelt klemme med gevindhoved**

**B. Firdobbelt klemme**



**Grundlæggende instruktioner:**

- 1) Hold godt fast i styret med begge hænder.
- 2) Sæt den ene fod på scooterdækket, og skub fra med den anden fod for at køre fremad.
- 3) Træd forsigtigt på bagbremsen for at sænke farten eller stoppe.



**1. Justering af PEG bagpå**

**BEMÆRK:** PEG'en kan placeres på venstre eller højre side af baghjulet, alt efter hvad rytteren foretrækker.

**2. Justering af PEG foran**

**BEMÆRK:** PEG'en kan placeres på venstre eller højre side af baghjulet, alt efter hvad føreren foretrækker.



**For at sikre, at dit løbehjul fungerer sikkert og pålideligt, er det vigtigt at rengøre og kontrollere det regelmæssigt. Manglende vedligeholdelse kan føre til funktionsfejl og ulykker, som kan resultere i personskade.**

1. Støv malede dele af med en tør klud. Hvis de er snavsede, skal du tørre dem af med en fugtig klud og et mildt rengøringsmiddel. Undgå at bruge aggressive rengøringsmidler, der kan beskadige lakken.
2. Hvis lakken er ridset eller afskallet helt ned til metallet, skal du påføre touch-up-maling for at forhindre rust. Klar neglelak kan også bruges som en forebyggende foranstaltning.
3. Rengør jævnligt mellemrummet mellem hjul og stel for sand, mudder og andet snavs.
4. Kørsel i kystnære områder udsætter din scooter for salt, som fremskynder rustdannelse. Når du har kørt under sådanne forhold, skal du vaske og tørre scooteren grundigt.
5. Før du kører, skal du sikre dig, at alle møtrikker er spændt, og at bremsen ikke kommer i kontakt med hjulet.

**Før du lader dit barn køre på løbehjulet, skal du sikre dig, at styret er justeret til dets højde, og at styrets lås er forsvarligt fastgjort, så låsen er tydeligt synlig i åbningen. Dette produkt indeholder små dele, som børn kan sluge.**



Vielen Dank, dass Sie sich für ein Produkt von NILS Extreme entschieden haben.

Die Sicherheit und der Komfort Ihres Kindes haben für uns oberste Priorität.

Vergewissern Sie sich nach dem Zusammenbau, dass alle Teile (Befestigungselemente, Muttern, Schrauben) fest sitzen und ordnungsgemäß funktionieren.

Die Nichtbeachtung dieser Anweisungen kann zu schweren Verletzungen führen.

**WICHTIG:**

- Dieses Produkt ist ausschließlich für die Montage durch Erwachsene bestimmt.
- Bewahren Sie die Anleitung zum späteren Gebrauch auf.
- Entfernen Sie sofort alle Verpackungskomponenten (z. B. Karton, Kunststoffolie), da diese eine Gefahr für Kinder darstellen können.

**WARNHINWEISE:**

1. Dieses Produkt ist für Kinder über 8 Jahre und mit einem Gewicht bis zu 100 kg bestimmt. Es darf nur unter Aufsicht von Erwachsenen auf ebenen, nicht öffentlichen Flächen verwendet werden.
2. Tragen Sie immer einen Helm und Schutzausrüstung (Knie, Ellbogen, Hände) sowie geeignetes Schuhwerk. Dies gilt sowohl für Kinder als auch für Erwachsene.
3. Verwenden Sie den Roller nicht auf öffentlichen Straßen, im Straßenverkehr, bei schwierigen Wetterbedingungen oder nach Einbruch der Dunkelheit.
4. Überprüfen Sie vor jeder Benutzung, ob alle Teile fest sitzen, die Verriegelungsmechanismen eingerastet sind und der Roller nicht beschädigt ist. Wenn Sie Mängel feststellen, stellen Sie die Benutzung des Rollers sofort ein.
5. Der Roller ist nur für die Benutzung durch eine Person vorgesehen. Das Fahren mit zwei Personen oder mit zusätzlichen Gegenständen, die die Sicherheit beeinträchtigen können, ist verboten.
6. Verändere den Roller nicht und benutze keine Teile, die nicht dazu gehören. Lass Reparaturen nur von einer autorisierten Werkstatt machen.
7. Kinder dürfen sich während der Montage oder Demontage nicht in der Nähe des Produkts aufhalten.
8. Kinder müssen über die erforderlichen Fähigkeiten und Kenntnisse verfügen, z. B. wissen, wie man bremst und wendet, und die allgemeinen Regeln für sicheres Fahren verstehen.
9. Als Elternteil/Erziehungsberechtigter sind Sie für die Sicherheit Ihres Kindes voll verantwortlich. Lesen Sie vor der ersten Benutzung die Gebrauchsanweisung.
10. Verwenden Sie den Roller nicht auf nassen, rutschigen, sandigen oder kiesigen Oberflächen oder in der Nähe von Hindernissen (z. B. Treppen, Bordsteinen, Abflüssen).
11. Überprüfen Sie regelmäßig den technischen Zustand des Scooters, einschließlich Befestigungen, Schrauben, Muttern und anderer Komponenten.
12. Lassen Sie den Roller nicht im Regen, Schnee oder bei hohen Temperaturen stehen. Reinigen Sie ihn mit einem weichen, feuchten Tuch.
13. Verwenden Sie das Produkt ausschließlich gemäß den Anweisungen in der Gebrauchsanweisung.



**Überprüfen Sie vor der Installation, ob alle Teile vorhanden sind – einige Befestigungsteile sind möglicherweise bereits angebracht.**

1. Lenker, 2. Sechskantschlüssel (im Lieferumfang enthalten), 3. Basis



**MONTAGE**

- 1) Lösen Sie die Schrauben an der Flanschklammer mit einem Sechskantschlüssel.
- 2) Stecken Sie den Lenker auf die Basiswelle.  
Bei einem Gewindegewand muss der Lenker auf die Basiswelle geschraubt werden.
- 3) Mit dem Vorderrad nach vorne und dem Lenker gerade ausgerichtet, ziehen Sie die Schrauben an der Flanschschelle mit einem Sechskantschlüssel abwechselnd fest.

**A. Dreifachklammer mit Gewindekopf**

**B. Vierfachklammer**



**Grundlegende Hinweise:**

- 1) Halten Sie den Lenker mit beiden Händen fest.
- 2) Stellen Sie einen Fuß auf das Trittbrett des Scooters und stoßen Sie sich mit dem anderen Fuß ab, um vorwärts zu fahren.
- 3) Um langsamer zu werden oder anzuhalten, betätigen Sie vorsichtig die Hinterradbremse.



**1. Einstellung der hinteren Fußraste**

HINWEIS: Der PEG kann je nach Wunsch des Fahrers auf der linken oder rechten Seite des Hinterrads angebracht werden.

**2. Einstellung der vorderen PEG**

HINWEIS: Der PEG kann je nach Wunsch des Fahrers auf der linken oder rechten Seite des Hinterrads angebracht werden.



**Um einen sicheren und zuverlässigen Betrieb Ihres Rollers zu gewährleisten, ist es wichtig, ihn regelmäßig zu reinigen und zu überprüfen. Eine Vernachlässigung der Wartung kann zu Fehlfunktionen und Unfällen führen, die Verletzungen zur Folge haben können.**

1. Staubige Teile mit einem trockenen Tuch abwischen. Bei Verschmutzungen mit einem feuchten Tuch und einem milden Reinigungsmittel abwischen. Verwenden Sie keine aggressiven Reinigungsmittel, die den Lack beschädigen könnten.
2. Wenn der Lack zerkratzt oder bis auf das Metall abgeplatzt ist, tragen Sie Ausbesserungslack auf, um Rost zu vermeiden. Als vorbeugende Maßnahme kann auch klarer Nagellack verwendet werden.
3. Entfernen Sie regelmäßig Sand, Schlamm und andere Verschmutzungen aus den Zwischenräumen zwischen den Rädern und dem Rahmen.
4. Bei Fahrten in Küstengebieten ist Ihr Roller Salz ausgesetzt, das die Rostbildung beschleunigt. Waschen und trocknen Sie Ihren Roller nach solchen Fahrten gründlich.
5. Vor der Fahrt sicherstellen, dass alle Muttern fest angezogen sind und die Bremse nicht mit dem Rad in Berührung kommt.

**Bevor Sie Ihr Kind mit dem Roller fahren lassen, stellen Sie sicher, dass der Lenker auf die Körpergröße Ihres Kindes eingestellt ist und dass die Lenkerverriegelung fest sitzt und der Riegel in der Öffnung gut sichtbar ist. Dieses Produkt enthält Kleinteile, die von Kindern verschluckt werden können.**



Gracias por adquirir un producto NILS Extreme.

La seguridad y comodidad de su hijo son nuestra máxima prioridad.

Después del montaje, asegúrese de que todas las piezas (sujetadores, tuercas, tornillos) estén bien fijadas y funcionen correctamente.

El incumplimiento de estas instrucciones puede provocar lesiones graves.

**IMPORTANTE:**

- Este producto está destinado a ser montado únicamente por adultos.
- Conserve las instrucciones para futuras consultas.
- Retire inmediatamente todos los componentes del embalaje (por ejemplo, cartón, film plástico), ya que pueden suponer un peligro para los niños.

**ADVERTENCIAS:**

1. Este producto está destinado a niños mayores de 8 años y con un peso máximo de 100 kg. Solo debe utilizarse bajo la supervisión de un adulto en superficies planas y no públicas.
2. Utilice siempre casco y equipo de protección (rodillas, codos, manos) y calzado adecuado. Esto se aplica tanto a niños como a adultos.
3. No utilice el patinete en vías públicas, en el tráfico, en condiciones meteorológicas adversas o después del anochecer.
4. Antes de cada uso, compruebe que todas las piezas estén bien fijadas, que los mecanismos de bloqueo estén activados y que el patinete no presente daños. Si detecta algún fallo, deje de utilizar el patinete inmediatamente.
5. El patinete está diseñado para ser utilizado por una sola persona. Está prohibido circular con dos personas o con objetos adicionales que puedan afectar a la seguridad.
6. No modifique el patinete ni utilice piezas que no sean originales. Las reparaciones solo deben ser realizadas por un centro de servicio autorizado.
7. Los niños no deben estar cerca del producto mientras se monta o desmonta.
8. Los niños deben tener las habilidades y conocimientos necesarios, como saber frenar y girar, y comprender las normas generales de seguridad para circular.
9. Como padre/tutor, usted es totalmente responsable de la seguridad de su hijo. Lea las instrucciones antes de utilizarlo por primera vez.
10. No utilice el patinete en superficies mojadas, resbaladizas, arenosas o con grava, ni cerca de obstáculos (por ejemplo, escaleras, bordillos, desagües).
11. Compruebe regularmente el estado técnico del patinete, incluyendo las fijaciones, tornillos, tuercas y otros componentes.
12. No deje el patinete bajo la lluvia, la nieve o a altas temperaturas. Límpielo con un paño suave y húmedo.
13. No utilice el producto de ninguna otra forma que no sea la especificada en las instrucciones.



**Antes de la instalación, compruebe que todas las piezas estén presentes; es posible que algunos accesorios ya estén montados.**

1. Manillar, 2. Llave hexagonal (incluida), 3. Base



**MONTAJE**

- 1) Afloje los tornillos de la abrazadera con una llave hexagonal.
- 2) Inserte el manillar en el eje de la base.  
Con un sistema roscado, el manillar debe atornillarse al eje de la base.
- 3) Con la rueda delantera mirando hacia delante y el manillar alineado, apriete alternativamente los tornillos de la abrazadera de la brida con una llave hexagonal.

**A. Abrazadera triple con cabeza roscada**

**B. Cuádruple abrazadera**



**Instrucciones básicas:**

- 1) Sujete firmemente el manillar con ambas manos.
- 2) Coloque un pie en la plataforma del patinete y empuje con el otro pie para avanzar.
- 3) Para reducir la velocidad o detenerte, aplica suavemente el freno trasero.



**1. Ajuste de los tacos traseros**

**NOTA:** El PEG se puede colocar en el lado izquierdo o derecho de la rueda trasera, según las preferencias del conductor.

**2. Ajuste del PEG delantero**

**NOTA:** El PEG se puede colocar en el lado izquierdo o derecho de la rueda trasera, según las preferencias del conductor.



**Para garantizar que su scooter funcione de forma segura y fiable, es importante limpiarlo y revisarlo con regularidad. Descuidar el mantenimiento puede provocar averías y accidentes, lo que podría dar lugar a lesiones.**

1. Limpia las piezas pintadas con un paño seco. Si están sucias, límpialas con un paño húmedo y un detergente suave. Evita utilizar productos de limpieza agresivos que puedan dañar la pintura.
2. Si la pintura está rayada o desconchada hasta el metal, aplique pintura de retoque para evitar la oxidación. También se puede utilizar esmalte de uñas transparente como medida preventiva.
3. Limpia regularmente la arena, el barro y otros residuos de los espacios entre las ruedas y el chasis.
4. Conducir en zonas costeras expone la scooter a la sal, lo que acelera la oxidación. Después de conducir en estas condiciones, lave y seque bien la scooter.
5. Antes de montar, asegúrese de que todas las tuercas estén bien apretadas y que el freno no entre en contacto con la rueda.

**Antes de dejar que su hijo utilice el patinete, asegúrese de que el manillar está ajustado a su altura y que el bloqueo del manillar está bien fijado, con el pestillo claramente visible en la abertura.**

**Este producto contiene piezas pequeñas que podrían ser ingeridas por los niños.**



Täname teid NILS Extreme'i toote ostmise eest.

Teie lapse ohutus ja mugavus on meie peamised prioriteetidid.

Pärast kokkupanekut veenduge, et kõik osad (kinnitustetailid, mutrid, kruvid) on kindlalt kinnitatud ja töötavad korralikult.

Nende juhiste eiramine võib põhjustada tõsiseid vigastusi.

#### TÄHELEPANU:

- See toode on mõeldud kokkupanemiseks ainult täiskasvanu poolt.
- Hoidke juhised edaspidiseks kasutamiseks alles.
- Eemaldage viivitamatult kõik pakendikomponendid (nt papp, kile), kuna need võivad kujutada endast ohtu lastele.

#### HOIATUSED:

1. See toode on mõeldud üle 8-aastastele lastele ja kaalub kuni 100 kg. Seda tohib kasutada ainult täiskasvanu järelevalve all tasasel, mitteavalikul pinnal.
2. Kandke alati kiivrit ja kaitsevarustust (põlved, küünarnukid, käed) ning sobivaid jalanõusid. See kehtib nii laste kui ka täiskasvanute kohta.
3. Ärge kasutage rollerit avalikel teedel, liikluses, rasketes ilmastikutingimustes või pärast pimedat.
4. Enne iga kasutamist kontrollige, et kõik osad oleksid kindlalt kinnitatud, lukustusmehhanismid oleksid sisse lülitatud ja roller ei oleks kahjustatud. Kui märkate mingeid vigu, lõpetage kohe rolleri kasutamine.
5. Roller on mõeldud kasutamiseks ainult ühele inimesele. Sõitmine kahe inimesega või täiendavate esemetega, mis võivad ohutust mõjutada, on keelatud.
6. Ärge muutke rollerit ega kasutage mitte-originaalosasid. Remonti võib teostada ainult volitatud hoolduskeskus.
7. Lapsed ei tohi toote läheduses viibida, kui seda monteeritakse või demonteeritakse.
8. Lastel peavad olema vajalikud oskused ja teadmised, näiteks pidurdamise ja pööramise oskus ning arusaamine ohutust sõitmisest.
9. Lapsevanema/hooldajana vastutate täielikult oma lapse ohutuse eest. Enne esimest kasutamist lugege juhised läbi.
10. Ärge kasutage rollerit märjal, libedal, liivasel või kruusasel pinnal ega takistuste (nt trepid, äärekivid, kanalisatsioonitorud) läheduses.
11. Kontrollige regulaarselt rollerite tehnilist seisukorda, sealhulgas kinnitusi, kruvisid, mutreid ja muid komponente.
12. Ärge jätke rollerit vihma, lume või kõrge temperatuuri kätte. Puhastage seda pehme, niiske lapiga.
13. Ärge kasutage toodet muul viisil kui kasutusjuhendis ette nähtud.



**Enne paigaldamist kontrollige, et kõik osad oleksid olemas - mõned liitmikud võivad olla juba kinnitatud.**

1. Käepideme, 2. Kuuskantvõti (kaasas), 3. Alus.



#### KOOSTAMINE

1) Lõdvendage äärikuklambri kruvid kuuskantvõtmega.

2) Asetage juhtraud alusvõllile.

Keermestatud süsteemi puhul tuleb juhtraud kruvida alusvõllile.

3) Kui esiratas on suunatud ettepoole ja juhtraud on joondatud, pingutage kuuskantvõtmega vaheldumisi äärikuklambri kruvisid.

#### A. Keermestatud peaga kolmekordne klamber

#### B. Neljakordne klamber



#### Põhilised juhised:

1) Hoidke juhtrauda mõlema käega kindlalt kinni.

2) Asetage üks jalg rolleri tekile ja lükake teise jalaga edasi liikumiseks.

3) Aeglustamiseks või peatumiseks kasutage ettevaatlikult tagumist pidurit.



#### 1. Tagumise PEG-i reguleerimine

**MÄRKUS:** PEG-i võib paigutada tagaratta vasakule või paremale küljele sõltuvalt sõitja eelistustest.

#### 2. PEG-i esiosa reguleerimine

**MÄRKUS:** PEG-i võib paigutada tagaratta vasakule või paremale küljele, olenevalt sõitja eelistustest.



**Selleks, et teie roller töötaks ohutult ja usaldusväärselt, on oluline seda regulaarselt puhastada ja kontrollida. Hoolduse hooletusse jätmise võib põhjustada talitlushäireid ja õnnetusi, mille tagajärjeks võivad olla vigastused.**

1. Tolmutage värvitud osad kuiva lapiga. Kui need on määrdunud, pühkige neid niiske lapiga ja kerge pesuvahendiga. Vältige agressiivsete puhastusvahendite kasutamist, mis võivad värvi kahjustada.

2. Kui värvkate on kriimustunud või metallini välja löödud, kandke roostetamise vältimiseks pinnavärvi. Ennetava meetmena võib kasutada ka läbipaistvat küünelakki.

3. Puhastage korrapäraselt liiva, muda ja muud prahti rataste ja raami vahelistest ruumidest.

4. Rannikualadel sõites puutub teie roller kokku soolaga, mis kiirendab roostetamist. Pärast sellistes tingimustes sõitmist peske ja kuivatage oma rollerit põhjalikult.

5. Enne sõitmist veenduge, et kõik mutrid on pingul ja et pidur ei puutu rattaga kokku.

**Enne kui lasete lapsel rolleriga sõita, veenduge, et juhtraud on reguleeritud tema kõrgusele ja et juhtraua lukk on kindlalt kinnitatud, nii et lukustus on selgelt nähtav.**

**See toode sisaldab väikeseid osi, mida lapsed võivad alla neelata.**



Merci d'avoir acheté un produit NILS Extreme.

La sécurité et le confort de votre enfant sont notre priorité absolue.

Après l'assemblage, assurez-vous que toutes les pièces (fixations, écrous, vis) sont bien serrées et fonctionnent correctement.

Le non-respect de ces instructions peut entraîner des blessures graves.

#### IMPORTANT

- Ce produit est destiné à être assemblé par un adulte uniquement.

- Conservez les instructions pour référence ultérieure.

- Retirez immédiatement tous les éléments de l'emballage (par exemple, carton, film plastique) car ils peuvent présenter un danger pour les enfants.

#### AVERTISSEMENTS :

1. Ce produit est destiné aux enfants de plus de 8 ans et pesant jusqu'à 100 kg. Il ne doit être utilisé que sous la surveillance d'un adulte, sur des surfaces planes et non publiques.
2. Portez toujours un casque et des équipements de protection (genoux, coudes, mains) ainsi que des chaussures adaptées. Cela vaut aussi bien pour les enfants que pour les adultes.
3. N'utilisez pas la trottinette sur la voie publique, dans la circulation, dans des conditions météorologiques difficiles ou après la tombée de la nuit.
4. Avant chaque utilisation, vérifiez que toutes les pièces sont bien fixées, que les mécanismes de verrouillage sont enclenchés et que le scooter n'est pas endommagé. Si vous constatez un défaut, cessez immédiatement d'utiliser le scooter.
5. La trottinette est conçue pour être utilisée par une seule personne. Il est interdit de rouler à deux ou avec des objets supplémentaires pouvant nuire à la sécurité.
6. Ne modifiez pas le scooter et n'utilisez pas de pièces non d'origine. Les réparations doivent être effectuées uniquement par un centre de service agréé.
7. Les enfants doivent rester à l'écart du produit pendant son montage ou son démontage.
8. Les enfants doivent disposer des compétences et connaissances nécessaires, telles que savoir freiner et tourner, et comprendre les règles générales de sécurité à respecter lors de la conduite.
9. En tant que parent/tuteur, vous êtes entièrement responsable de la sécurité de votre enfant. Lisez les instructions avant la première utilisation.
10. N'utilisez pas le scooter sur des surfaces mouillées, glissantes, sablonneuses ou gravelées, ni à proximité d'obstacles (par exemple, escaliers, bordures, caniveaux).
11. Vérifiez régulièrement l'état technique de la trottinette, y compris les fixations, les vis, les écrous et les autres composants.
12. Ne laissez pas la trottinette sous la pluie, la neige ou à des températures élevées. Nettoyez-la avec un chiffon doux et humide.
13. N'utilisez pas le produit d'une manière autre que celle spécifiée dans les instructions.



**Avant l'installation, vérifiez que toutes les pièces sont présentes – certains raccords peuvent déjà être fixés.**

1. Guidon, 2. Clé hexagonale (fournie), 3. Base



#### ASSEMBLAGE

1) Desserrez les vis de la bride de serrage à l'aide d'une clé Allen.

2) Insérez le guidon dans l'axe de la base.

Grâce à un système fileté, le guidon doit être vissé sur l'axe de la base.

3) Avec la roue avant tournée vers l'avant et le guidon aligné, serrez alternativement les vis de la bride de fixation à l'aide d'une clé hexagonale.

**A. Triple bride avec tête fileté**

**B. Quadruple bride**



#### Instructions de base :

- 1) Tenez fermement le guidon à deux mains.
- 2) Placez un pied sur le plateau du scooter et poussez avec l'autre pied pour avancer.
- 3) Pour ralentir ou vous arrêter, actionnez doucement le frein arrière.



#### 1. Réglage des repose-pieds arrière

REMARQUE : Le PEG peut être placé à gauche ou à droite de la roue arrière, selon les préférences du conducteur.

#### 2. Réglage du PEG avant

REMARQUE : Le PEG peut être placé à gauche ou à droite de la roue arrière, selon les préférences du conducteur.



**Pour garantir le fonctionnement sûr et fiable de votre trottinette, il est important de la nettoyer et de la vérifier régulièrement. Le non-respect de l'entretien peut entraîner des dysfonctionnements et des accidents pouvant causer des blessures.**

1. Dépoussiérez les pièces peintes à l'aide d'un chiffon sec. Si elles sont sales, essuyez-les avec un chiffon humide et un détergent doux. Évitez d'utiliser des produits nettoyants agressifs qui pourraient endommager la peinture.
2. Si la peinture est rayée ou écaillée jusqu'au métal, appliquez une touche de peinture pour éviter la rouille. Vous pouvez également utiliser du vernis à ongles transparent à titre préventif.
3. Nettoyez régulièrement le sable, la boue et autres débris présents entre les roues et le cadre.
4. Rouler dans les zones côtières expose votre scooter au sel, ce qui accélère la rouille. Après avoir roulé dans de telles conditions, lavez et séchez soigneusement votre scooter.
5. Avant de rouler, assurez-vous que tous les écrous sont bien serrés et que le frein n'entre pas en contact avec la roue.

**Avant de laisser votre enfant utiliser la trottinette, assurez-vous que le guidon est réglé à sa hauteur et que le verrouillage du guidon est bien fixé, avec le loquet clairement visible dans l'ouverture. Ce produit contient des petites pièces qui peuvent être avalées par les enfants.**



Köszönjük, hogy NILS Extreme terméket vásárolt.

Az Ön gyermekének biztonsága és kényelme a legfontosabb prioritásunk.

Összeszerelés után győződjön meg arról, hogy minden alkatrész (kötőelemek, anyák, csavarok) biztonságosan rögzítve van és megfelelően működik.

Az utasítások be nem tartása súlyos sérülést okozhat.

#### FONTOS!

- Ezt a terméket csak felnőtt általi összeszerelésre szánjuk.

- Az útmutatót a későbbi használatra őrizze meg.

- Azonnal távolítsa el az összes csomagolóelemet (pl. karton, műanyag fólia), mivel azok veszélyt jelenthetnek a gyermekekre.

#### FIGYELMEZTETÉSEK:

1. Ez a termék 8 évesnél idősebb és legfeljebb 100 kg súlyú gyermekek számára készült. Csak felnőtt felügyelete mellett, sík, nem nyilvános felületen szabad használni.
2. Mindig viseljen sisakot és védőfelszerelést (térd, könyök, kéz), valamint megfelelő lábbelit. Ez gyermekekre és felnőttekre egyaránt vonatkozik.
3. Ne használja a robogót közúton, forgalomban, nehéz időjárási körülmények között vagy sötétedés után.
4. Minden használat előtt ellenőrizze, hogy minden alkatrész biztonságban van-e, a zárszerkezetek be vannak-e kapcsolva, és a robogó nem sérült-e meg. Ha bármilyen hibát észlel, azonnal hagyja abba a robogó használatát.
5. A robogót csak egy személy általi használatra tervezték. Tilos két személlyel vagy a biztonságot befolyásoló kiegészítő tárgyakkal együtt közlekedni.
6. Ne módosítsa a robogót, és ne használjon nem eredeti alkatrészeket. A javításokat csak hivatalos szervizközpontban szabad elvégeztetni.
7. Gyermekek nem tartózkodhatnak a termék közelében, amikor azt összeszerelik vagy szétszerelik.
8. A gyermekeknek rendelkezniük kell a szükséges készségekkel és ismeretekkel, például tudniuk kell, hogyan kell fékezni és kanyarodni, és meg kell érteniük a biztonságos közlekedés általános szabályait.
9. Szülőként/gondviselőként Ön teljes mértékben felelős gyermeke biztonságáért. Az első használat előtt olvassa el a használati utasítást.
10. Ne használja a robogót nedves, csúszós, homokos vagy kavicsos felületen, illetve akadályok (pl. lépcsők, járdaszegélyek, csatornák) közelében.
11. Rendszeresen ellenőrizze a robogó műszaki állapotát, beleértve a rögzítéseket, csavarokat, anyákat és egyéb alkatrészeket.
12. Ne hagyja a robogót esőben, hóban vagy magas hőmérsékleten. Tisztítsa puha, nedves ruhával.
13. Ne használja a terméket a használati utasításban meghatározottaktól eltérő módon.



**A beszerelés előtt ellenőrizze, hogy minden alkatrész megvan-e - előfordulhat, hogy egyes szerelvények már fel vannak szerelve.**

1. Kormány, 2. Hatoskulcs (tartozék), 3. Alapzat



#### ÖSSZESÍTÉS

1) Lazítsa meg a karimaszorító csavarjait egy hatoskulcs segítségével.

2) Helyezze a kormányt az alaptengelyre.

Menetes rendszer esetén a kormányt az alaptengelyre kell csavarozni.

3) Az első kerékkel előrefelé fordulva és a kormányt igazítva, felváltva húzza meg a perembilincs csavarjait egy hatlappos csavarkulcs segítségével.

#### A. Háromszoros bilincs menetes fejfel

#### B. Négyeszeres bilincs



#### Alapvető utasítások:

1) Mindkét kézzel erősen fogja meg a kormányt.

2) Helyezze az egyik lábát a robogó fedélzetére, és a másik lábával tolja el magát előre.

3) Lassításhoz vagy megálláshoz óvatosan húzza be a hátsó féket.



#### 1. Hátsó PEG beállítása

**MEGJEGYZÉS:** A PEG a hátsó kerék bal vagy jobb oldalán helyezhető el, a versenyző preferenciájától függően.

#### 2. Első PEG beállítása

**MEGJEGYZÉS:** A PEG a hátsó kerék bal vagy jobb oldalán helyezhető el, attól függően, hogy a versenyző mit szeretne.



**A robogó biztonságos és megbízható működése érdekében fontos, hogy rendszeresen tisztítsa és ellenőrizze azt.**

**A karbantartás elhanyagolása meghibásodásokhoz és balesetekhez vezethet, amelyek sérülésekkel járhatnak.**

1. Porolja le a festett részeket száraz ruhával. Ha piszkosak, nedves ruhával és enyhe mosószerrel törölje át őket. Kerülje az agresszív tisztítószerek használatát, amelyek károsíthatják a fényezést.

2. Ha a fényezés karcos vagy a fémig lekopott, a rozsdásodás megelőzése érdekében vigyen fel javítófestéket. Megelőzőként tiszta körömlakk is használható.

3. Rendszeresen tisztítsa ki a homokot, sarat és egyéb szennyeződések a kerekek és a váz közötti terekből.

4. A tengerparti területeken való motorozás során a robogót sónak teszi ki, ami felgyorsítja a rozsdásodást. Az ilyen körülmények között történő motorozás után alaposan mossa le és szárítsa meg a robogót.

5. Menetelés előtt győződjön meg arról, hogy minden anya meg van-e húzva, és hogy a fék nem érintkezik-e a kerékkel.

**Mielőtt gyermeke felszállna a robogóra, győződjön meg arról, hogy a kormányt a saját magasságának megfelelően állította be, és hogy a kormányzár biztonságosan be van zárva, a retesz jól láthatóan a nyílásban van. Ez a termék olyan apró alkatrészeket tartalmaz, amelyeket a gyermekek lenyelhetnek.**



Grazie per aver acquistato un prodotto NILS Extreme.

La sicurezza e il comfort del vostro bambino sono la nostra priorità assoluta.

Dopo il montaggio, assicurarsi che tutte le parti (elementi di fissaggio, dadi, viti) siano ben fissate e funzionino correttamente.

La mancata osservanza di queste istruzioni può causare gravi lesioni.

#### IMPORTANTE:

- Questo prodotto è destinato esclusivamente all'assemblaggio da parte di adulti.

- Conservare le istruzioni per riferimento futuro.

- Rimuovere immediatamente tutti i componenti dell'imballaggio (ad es. cartone, pellicola di plastica) poiché potrebbero rappresentare un pericolo per i bambini.

#### AVVERTENZE:

1. Questo prodotto è destinato a bambini di età superiore agli 8 anni e con peso fino a 100 kg. Deve essere utilizzato solo sotto la supervisione di un adulto su superfici piane e non pubbliche.
2. Indossare sempre un casco e protezioni (ginocchia, gomiti, mani) e calzature adeguate. Questo vale sia per i bambini che per gli adulti.
3. Non utilizzare lo scooter su strade pubbliche, nel traffico, in condizioni meteorologiche avverse o dopo il tramonto.
4. Prima di ogni utilizzo, verificare che tutte le parti siano ben fissate, che i meccanismi di blocco siano inseriti e che lo scooter non sia danneggiato. In caso di anomalie, interrompere immediatamente l'utilizzo dello scooter.
5. Lo scooter è progettato per essere utilizzato da una sola persona. È vietato trasportare due persone o oggetti aggiuntivi che potrebbero compromettere la sicurezza.
6. Non modificare lo scooter né utilizzare parti non originali. Le riparazioni devono essere eseguite esclusivamente da un centro di assistenza autorizzato.
7. I bambini devono stare lontani dal prodotto durante il montaggio e lo smontaggio.
8. I bambini devono possedere le competenze e le conoscenze necessarie, come sapere come frenare e svoltare e comprendere le regole generali di sicurezza alla guida.
9. In qualità di genitore/tutore, sei pienamente responsabile della sicurezza di tuo figlio. Leggi le istruzioni prima del primo utilizzo.
10. Non utilizzare lo scooter su superfici bagnate, scivolose, sabbiose o ghiaiose o in prossimità di ostacoli (ad es. scale, cordoli, tombini).
11. Controllare regolarmente le condizioni tecniche dello scooter, compresi i fissaggi, le viti, i dadi e gli altri componenti.
12. Non lasciare il monopattino sotto la pioggia, la neve o a temperature elevate. Pulirlo con un panno morbido e umido.
13. Non utilizzare il prodotto in modo diverso da quello specificato nelle istruzioni.



**Prima dell'installazione, verificare che tutte le parti siano presenti: alcuni accessori potrebbero essere già montati.**

1. Manubrio, 2. Chiave esagonale (inclusa), 3. Base



#### MONTAGGIO

1) Allentare le viti sul morsetto della flangia utilizzando una chiave esagonale.

2) Inserire il manubrio sull'albero della base.

Con un sistema filettato, il manubrio deve essere avvitato sull'albero della base.

3) Con la ruota anteriore rivolta in avanti e il manubrio allineato, serrare alternativamente le viti sul morsetto della flangia utilizzando una chiave esagonale.

#### A. Tripla morsetto con testa filettata

#### B. Quadrupla morsetto



#### Istruzioni di base:

- 1) Tenere saldamente il manubrio con entrambe le mani.
- 2) Posizionare un piede sul ponte dello scooter e spingere con l'altro piede per avanzare.
- 3) Per rallentare o fermarsi, azionare delicatamente il freno posteriore.



#### 1. Regolazione del PEG posteriore

NOTA: il PEG può essere posizionato sul lato sinistro o destro della ruota posteriore a seconda delle preferenze del pilota.

#### 2. Regolazione del PEG anteriore

NOTA: il PEG può essere posizionato sul lato sinistro o destro della ruota posteriore a seconda delle preferenze del conducente.



**Per garantire il funzionamento sicuro e affidabile dello scooter, è importante pulirlo e controllarlo regolarmente.**

**La mancata manutenzione può causare malfunzionamenti e incidenti, con conseguenti lesioni personali.**

1. Spolverare le parti verniciate con un panno asciutto. Se sono sporche, pulirle con un panno umido e un detergente delicato. Evitare l'uso di detergenti aggressivi che potrebbero danneggiare la verniciatura.
2. Se la verniciatura è graffiata o scheggiata fino al metallo, applicare della vernice di ritocco per prevenire la ruggine. Come misura preventiva è possibile utilizzare anche smalto trasparente per unghie.
3. Pulire regolarmente la sabbia, il fango e altri detriti dagli spazi tra le ruote e il telaio.
4. Guidare in zone costiere espone lo scooter al sale, che accelera la formazione di ruggine. Dopo aver guidato in tali condizioni, lavare e asciugare accuratamente lo scooter.
5. Prima di guidare, assicurarsi che tutti i dadi siano ben serrati e che il freno non entri in contatto con la ruota.

**Prima di lasciare che il bambino utilizzi il monopattino, assicurarsi che il manubrio sia regolato in base alla sua altezza e che il blocco del manubrio sia fissato saldamente, con il fermo chiaramente visibile nell'apertura. Questo prodotto contiene piccole parti che potrebbero essere ingerite dai bambini.**



Dėkojame, kad įsigijote "NILS Extreme" gaminį.

Jūsų vaiko saugumas ir patogumas yra mūsų svarbiausi prioritetai.

Surinkę įsitikinkite, kad visos dalys (tvirtinimo detalės, veržlės, varžtai) yra patikimai pritvirtintos ir tinkamai veikia.

Nesilaikant šių nurodymų galima rimtai susižeisti.

#### **SVARBU:**

- Šį gaminį gali surinkti tik suaugusieji.
- Išsaugokite instrukcijas, kad galėtumėte su jomis susipažinti ateityje.
- Nedelsiant pašalinkite visas pakuotės sudedamąsias dalis (pvz., kartoną, plastikinę plėvelę), nes jos gali kelti pavojų vaikams.

#### **ĮSPĖJIMAI:**

1. Šis gaminys skirtas vyresniems nei 8 metų vaikams, sveria iki 100 kg. Jį galima naudoti tik prižiūrint suaugusiesiems ant lygaus, ne viešai prieinamo paviršiaus.
2. Visada dėvėkite šalną ir apsaugines priemones (kelių, alkūnių, rankų) bei tinkamą avalynę. Tai taikoma ir vaikams, ir suaugusiesiems.
3. Nenaudokite motorolerio viešuosiuose keliuose, eisme, esant sudėtingoms oro sąlygoms arba sutemus.
4. Prieš kiekvieną naudojimą patikrinkite, ar visos dalys yra patikimai pritvirtintos, ar įjungti užraktai ir ar paspirtukas nepažeistas. Pastebėję kokių nors gedimų, nedelsdami nustokite naudotis paspirtuku.
5. Paspirtukas skirtas naudoti tik vienam asmeniui. Draudžiama važiuoti su dviem žmonėmis arba su papildomais daiktais, kurie gali turėti įtakos saugumui.
6. Nemodifikuokite motorolerio ir nenaudokite neoriginalių dalių. Remontą gali atlikti tik įgaliotasis techninės priežiūros centras.
7. Vaikams draudžiama būti šalia gaminio, kai jis surenkamas ar išardomas.
8. Vaikai turi turėti reikiamų įgūdžių ir žinių, pavyzdžiui, mokėti stabdyti ir sukti, suprasti bendrąsias saugaus važiavimo taisykles.
9. Jūs, kaip tėvai ir (arba) globėjai, esate visiškai atsakingi už savo vaiko saugumą. Prieš pirmą kartą naudodami perskaitykite instrukcijas.
10. Nenaudokite paspirtuko ant šlapio, slidaus, smėlėto ar žvyruoto paviršiaus arba šalia kliūčių (pvz., laiptų, bordiūrų, nutekamųjų vamzdžių).
11. Reguliariai tikrinkite paspirtuko techninę būklę, įskaitant tvirtinimo detales, varžtus, veržles ir kitas sudedamąsias dalis.
12. Nepalikite paspirtuko po lietuimi, sniegu ar esant aukštai temperatūrai. Valykite jį minkšta, drėgna šluoste.
13. Nenaudokite gaminio kitaip, nei nurodyta instrukcijose.



**Prieš montuodami patikrinkite, ar yra visos dalys - kai kurios jungiamosios detalės gali būti jau pritvirtintos.**

1. Vairas, 2. Šešiakampis veržliaraktis (pridedamas), 3. Pagrindas



#### **MONTAŽAS**

- 1) Šešiakampiu raktu atlaisvinkite flanšinės apkabos varžtus.

- 2) Uždėkite vairą ant pagrindo veleno.

Naudojant sistemą su sriegiu, vairą reikia prisukti prie pagrindo veleno.

- 3) Kai priekinis ratas nukreiptas į priekį, o vairas išlygintas, šešiakampiu raktu pakaitomis priveržkite flanšinės apkabos varžtus.

#### **A. Trigubas spaustukas su sriegine galvute**

#### **B. Keturgubas spaustukas**



#### **Pagrindinės instrukcijos:**

- 1) Laikykite vairą tvirtai abiem rankomis.
- 2) Vieną koją pastatykite ant motorolerio denio, o kita koja atsispirkite, kad pajudėtumėte į priekį.
- 3) Norėdami sulėtinti greitį arba sustoti, švelniai paspauskite galinį stabdį.



#### **1. Galinis PEG reguliavimas**

**PASTABA:** Priklausomai nuo vairuotojo pageidavimų, PEG gali būti montuojamas kairėje arba dešinėje galinio rato pusėje.

#### **2. Priekinio PEG reguliavimas**

**PASTABA:** PEG gali būti dedamas kairėje arba dešinėje galinio rato pusėje, priklausomai nuo vairuotojo pageidavimų.



**Siekiant užtikrinti saugų ir patikimą motorolerio veikimą, svarbu jį reguliariai valyti ir tikrinti. Nepaisydami techninės priežiūros, galite patirti gedimų ir nelaimingų atsitikimų, kurie gali baigtis sužalojimais.**

1. Dulkes nuo dažytų dalių nuvalykite sausu skudurėliu. Jei jos nešvarios, nuvalykite jas drėgnu skudurėliu su švelniu plovikliu. Venkite naudoti agresyvias valymo priemones, galinčias pažeisti dažus.
2. Jei dažai yra subraižyti arba suskilinęję iki pat metalo, užtepkite glaistomuosius dažus, kad nerūdytų. Kaip prevencinę priemonę taip pat galima naudoti skaidrų nagų laką.
3. Reguliariai valykite smėlį, purvą ir kitas šiukšles iš tarpų tarp ratų ir rėmo.
4. Važinėjant pakrančių zonose motorolerį veikia druska, kuri pagreitina rūdijimą. Pasivažinęję tokiomis sąlygomis, kruopščiai nuplaukite ir išdžiovinkite motorolerį.
5. Prieš važiuodami įsitikinkite, kad visos veržlės priveržtos ir kad stabdžiai nesiliečia su ratu.

**Prieš leisdami vaikui važiuoti paspirtuku, įsitikinkite, kad vairas yra sureguliuotas pagal jo aukštį ir kad vairo užraktas yra patikimai pritvirtintas, o užraktas aiškiai matomas angoje. Šiame gaminyje yra mažų dalių, kurias vaikai gali praryti.**



Paldies, ka iegādājāties NILS Extreme produktu.

Jūsu bērna drošība un komforts ir mūsu galvenās prioritātes.

Pēc montāžas pārliedzinieties, ka visas detaļas (stiprinājumi, uzgriežņi, skrūves) ir droši piestiprinātas un darbojas pareizi.

Šo norādījumu neievērošana var izraisīt nopietnas traumas.

#### **SVARĪGI:**

- Šo izstrādājumu drīkst montēt tikai pieaugušais.

- Saglabājiet instrukcijas turpmākai lietošanai.

- Nekavējoties noņemiet visas iepakojuma sastāvdaļas (piemēram, kartonu, plastmasas plēvi), jo tās var apdraudēt bērnus.

#### **BRĪDINĀJUMI:**

1. Šis produkts ir paredzēts bērniem, kas vecāki par 8 gadiem un sver līdz 100 kg. To drīkst lietot tikai pieaugušo uzraudzībā uz līdzenas, neklātas virsmas.
2. Vienmēr jālieto ķivere un aizsargtērps (ceļgaliem, elkoņiem, rokām), kā arī atbilstoši apavi. Tas attiecas gan uz bērniem, gan pieaugušajiem.
3. Neizmantojiet skrejriteni uz koplietošanas ceļiem, satiksmes apstākļos, sarežģītos laika apstākļos vai pēc tumsas iestāšanās.
4. Pirms katras lietošanas reizes pārbaudiet, vai visas detaļas ir droši nostiprinātas, vai ir ieslēgti bloķēšanas mehānismi un vai motorollers nav bojāts. Ja pamanāt jebkādas bojājumus, nekavējoties pārtrauciet skrejriteņa lietošanu.
5. Skūteris ir paredzēts tikai vienas personas lietošanai. Braukt ar diviem cilvēkiem vai ar papildu priekšmetiem, kas var ietekmēt drošību, ir aizliegts.
6. Nemodificējiet motorolleru un neizmantojiet neoriģinālas detaļas. Remontu drīkst veikt tikai pilnvarotā servisa centrā.
7. Bērni nedrīkst atrasties produkta tuvumā, kad tas tiek montēts vai demontēts.
8. Bērniem jābūt nepieciešamajām prasmēm un zināšanām, piemēram, jāprot bremzēt un pagriezties, kā arī jāizprot vispārējie drošas braukšanas noteikumi.
9. Jūs kā vecāks/aizbildnis esat pilnībā atbildīgs par sava bērna drošību. Pirms pirmās lietošanas reizes izlasiet lietošanas instrukciju.
10. Neizmantojiet skrejriteni uz slapjām, slidenām, smilšainām vai grants virsmām vai šķēršļu (piemēram, kāpņu, apmales, notekas) tuvumā.
11. Regulāri pārbaudiet motorollera tehnisko stāvokli, tostarp stiprinājumus, skrūves, uzgriežņus un citas sastāvdaļas.
12. Neatstājiet skrejriteni lietū, sniegā vai augstā temperatūrā. Tīriet to ar mīkstu, mitru drānu.
13. Izstrādājumu nelietojiet citādi, kā norādīts instrukcijā.



**Pirms uzstādīšanas pārbaudiet, vai ir visas detaļas - dažas detaļas var būt jau piestiprinātas.**

1. Rokturis, 2. Sešstūra atslēga (iekļauta komplektā), 3. Pamatne.



#### **MONTĀŽA**

1) Atskrūvējiet atloka skavas skrūves, izmantojot sešstūra atslēgu.

2) Uzlieciet stūri uz pamatnes vārpstas.

Ja sistēma ir ar vītņi, stūre jāuzskrūvē uz pamatnes vārpstas.

3) Kad priekšējais ritenis ir vērsts uz priekšu un stūre ir izlīdzināta, ar sešstūra atslēgu pārmaiņus pievelciet atloka skavas skrūves.

**A. Trīskāršā skava ar vītņotu galvu**

**B. Četrkāršā skava**



#### **Pamata norādījumi:**

1) Ar abām rokām stingri turiet stūri.

2) Novietojiet vienu kāju uz motorollera klāja un ar otru kāju atspiediet, lai virzītos uz priekšu.

3) Lai samazinātu ātrumu vai apstātos, viegli nospiediet aizmugurējo bremzi.



#### **1. Aizmugurējā PEG regulēšana**

**PIEZĪME:** PEG var novietot aizmugurējā riteņa kreisajā vai labajā pusē atkarībā no braucēja vēlmēm.

#### **2. Priekšējā PEG regulēšana**

**PIEZĪME:** PEG var novietot aizmugurējā riteņa kreisajā vai labajā pusē atkarībā no braucēja vēlmēm.



**Lai nodrošinātu skrejriteņa drošu un uzticamu darbību, ir svarīgi to regulāri tīrīt un pārbaudīt.**

**Tehniskās apkopes nolaidība var izraisīt darbības traucējumus un negadījumus, kas var beigties ar traumām.**

1. Ar sausu drānu notīriet putekļus no krāsotām detaļām. Ja tās ir netīras, noslaukiet tās ar mitru drānu un maigu mazgāšanas līdzekli. Nelietojiet agresīvus tīrīšanas līdzekļus, kas var sabojāt krāsojumu.

2. Ja krāsojums ir saskrāpēts vai noskrāpēts līdz metālam, uzklājiet retušējošu krāsu, lai novērstu rūsēšanu. Profilaktiski var izmantot arī caurspīdīgu nagu laku.

3. Regulāri notīriet smiltis, dubļus un citus gružus no atstarpēm starp riteņiem un rāmi.

4. Braucot piekrastes reģionos, skrejriteni pakļauj sāls iedarbībai, kas paātrina rūsēšanu. Pēc braukšanas šādos apstākļos skrejriteni rūpīgi nomazgājiet un nosusiniet.

5. Pirms braukšanas pārliedzinieties, vai visi uzgriežņi ir cieši pieskrūvēti un vai bremzes nesaskaras ar riteņiem.

**Pirms ļaujat bērnam braukt ar skrejriteni, pārliedzinieties, vai stūres ir noregulētas atbilstoši tā augstumam un**

**vai stūres slēdzene ir droši piestiprināta, un slēdzene ir skaidri redzama atvērumā.**

Šis izstrādājums satur sīkas detaļas, kuras bērni var norīt.



Hartelijk dank voor uw aankoop van een NILS Extreme product.

De veiligheid en het comfort van uw kind zijn onze topprioriteiten.

Controleer na de montage of alle onderdelen (bevestigingsmiddelen, moeren, schroeven) stevig vastzitten en goed werken.

Het niet opvolgen van deze instructies kan leiden tot ernstig letsel.

**BELANGRIJK:**

- Dit product mag alleen door een volwassene in elkaar worden gezet.
- Bewaar de instructies voor toekomstig gebruik.
- Verwijder onmiddellijk alle verpakkingsonderdelen (bijv. karton, plastic folie), aangezien deze een gevaar kunnen vormen voor kinderen.

**WAARSCHUWINGEN:**

1. Dit product is bedoeld voor kinderen ouder dan 8 jaar en weegt maximaal 100 kg. Het mag alleen onder toezicht van volwassenen worden gebruikt op vlakke, niet openbare oppervlakken.
2. Draag altijd een helm en beschermende kleding (knieën, ellebogen, handen) en geschikt schoeisel. Dit geldt voor zowel kinderen als volwassenen.
3. Gebruik de step niet op de openbare weg, in het verkeer, bij moeilijke weersomstandigheden of als het donker is.
4. Controleer voor elk gebruik of alle onderdelen goed vastzitten, de vergrendelingsmechanismen ingeschakeld zijn en de step niet beschadigd is. Stop onmiddellijk met het gebruik van de scooter als u gebreken opmerkt.
5. De step is ontworpen voor gebruik door één persoon. Het rijden met twee personen of met extra items die de veiligheid kunnen beïnvloeden is verboden.
6. Breng geen wijzigingen aan in de scooter en gebruik geen niet-originele onderdelen. Reparaties mogen alleen worden uitgevoerd door een erkend servicecentrum.
7. Kinderen mogen niet in de buurt van het product zijn wanneer het wordt gemonteerd of gedemonteerd.
8. Kinderen moeten over de nodige vaardigheden en kennis beschikken, zoals weten hoe ze moeten remmen en draaien, en de algemene regels van veilig rijden begrijpen.
9. Als ouder/voogd bent u volledig verantwoordelijk voor de veiligheid van uw kind. Lees de instructies voor het eerste gebruik.
10. Gebruik de step niet op natte, gladde, zanderige of grindoppervlakken of in de buurt van obstakels (zoals trappen, stoepranden, afvoeren).
11. Controleer regelmatig de technische staat van de step, inclusief bevestigingen, schroeven, moeren en andere onderdelen.
12. Laat de step niet achter in de regen, sneeuw of hoge temperaturen. Maak hem schoon met een zachte, vochtige doek.
13. Gebruik het product niet op een andere manier dan aangegeven in de instructies.



**Controleer voor de installatie of alle onderdelen aanwezig zijn - sommige hulpstukken kunnen al bevestigd zijn.**

1. Stuur, 2. Inbussleutel (meegeleverd), 3. Onderstel



**MONTAGE**

- 1) Draai de schroeven van de flensklems los met een inbussleutel.
- 2) Plaats het stuur op de as van de basis.

Bij een systeem met schroefdraad moet het stuur op de basis worden geschroefd.

- 3) Draai, met het voorwiel naar voren gericht en het stuur uitgelijnd, de schroeven op de flensklems afwisselend vast met een inbussleutel.

**A. Drievoudige klem met draadkop**

**B. Viervoudige klem**



**Basisinstructies:**

- 1) Houd het stuur stevig vast met beide handen.
- 2) Plaats één voet op het stepdek en duw met de andere voet af om vooruit te komen.
- 3) Trap voorzichtig op de achterrem om af te remmen of te stoppen.



**1. PEG-afstelling achter**

**OPMERKING:** De PEG kan aan de linker- of rechterkant van het achterwiel worden geplaatst, afhankelijk van de voorkeur van de berijder.

**2. PEG-afstelling voorzijde**

**OPMERKING:** De PEG kan aan de linker- of rechterkant van het achterwiel worden geplaatst, afhankelijk van de voorkeur van de berijder.



**Om ervoor te zorgen dat je step veilig en betrouwbaar werkt, is het belangrijk om hem regelmatig schoon te maken en te controleren. Verwaarlozing van het onderhoud kan leiden tot storingen en ongelukken met mogelijk letsel tot gevolg.**

1. Stof gelakte onderdelen af met een droge doek. Als ze vuil zijn, veeg ze dan af met een vochtige doek en een mild schoonmaakmiddel. Gebruik geen agressieve schoonmaakmiddelen die de lak kunnen beschadigen.
2. Als de lak krassen of schilfers vertoont tot op het metaal, breng dan retoucheerverf aan om roestvorming te voorkomen. Blanke nagellak kan ook preventief worden gebruikt.
3. Verwijder regelmatig zand, modder en ander vuil uit de ruimtes tussen de wielen en het frame.
4. Rijden in kustgebieden stelt je scooter bloot aan zout, wat roestvorming versnelt. Was en droog je scooter na het rijden in dergelijke omstandigheden grondig.
5. Controleer voordat u gaat rijden of alle moeren vastzitten en of de rem niet in contact komt met het wiel.

**Controleer voordat je je kind op de step laat rijden of het stuur op de juiste hoogte is afgesteld en of het stuurslot goed vastzit, waarbij de vergrendeling duidelijk zichtbaar is in de opening.  
Dit product bevat kleine onderdelen die door kinderen ingeslikt kunnen worden.**



Obrigado por ter adquirido um produto NILS Extreme.

A segurança e o conforto do seu filho são as nossas principais prioridades.

Após a montagem, certifique-se de que todas as peças (fixadores, porcas, parafusos) estão bem apertadas e a funcionar corretamente.

O não cumprimento destas instruções pode resultar em ferimentos graves.

**IMPORTANTE:**

- Este produto destina-se a ser montado apenas por um adulto.
- Guarde as instruções para referência futura.
- Retirar imediatamente todos os componentes da embalagem (por exemplo, cartão, película de plástico), pois podem constituir um perigo para as crianças.

**ADVERTÊNCIAS:**

1. Este produto destina-se a crianças com mais de 8 anos de idade e pesa até 100 kg. Só deve ser utilizado sob a supervisão de um adulto em superfícies planas e não públicas.
2. Usar sempre um capacete e equipamento de proteção (joelhos, cotovelos, mãos) e calçado adequado. Isto aplica-se tanto a crianças como a adultos.
3. Não utilize a scooter em estradas públicas, no trânsito, em condições climáticas difíceis ou depois de escurecer.
4. Antes de cada utilização, verifique se todas as peças estão seguras, se os mecanismos de bloqueio estão engatados e se a scooter não está danificada. Se detetar quaisquer falhas, pare imediatamente de utilizar a scooter.
5. A scooter foi concebida para ser utilizada apenas por uma pessoa. É proibido andar com duas pessoas ou com itens adicionais que possam afetar a segurança.
6. Não modifique a scooter nem utilize peças não originais. As reparações só devem ser efectuadas por um centro de assistência autorizado.
7. As crianças não devem estar perto do produto quando este estiver a ser montado ou desmontado.
8. As crianças devem ter as competências e conhecimentos necessários, tais como saber travar e virar e compreender as regras gerais de uma condução segura.
9. Como pai/tutor, é totalmente responsável pela segurança do seu filho. Ler as instruções antes da primeira utilização.
10. Não utilize a scooter em superfícies molhadas, escorregadias, com areia ou gravilha ou perto de obstáculos (por exemplo, escadas, lancis, esgotos).
11. Verifique regularmente o estado técnico da scooter, incluindo os fechos, parafusos, porcas e outros componentes.
12. Não deixe a scooter à chuva, neve ou temperaturas elevadas. Limpe-a com um pano macio e húmido.
13. Não utilize o produto de outra forma que não a especificada nas instruções.



**Antes da instalação, verifique se todas as peças estão presentes - alguns encaixes podem já estar fixados.**

1. guiador, 2. chave hexagonal (incluída), 3. base



**MONTAGEM**

- 1) Desaperte os parafusos da braçadeira da flange com uma chave hexagonal.
- 2) Insira o guiador no eixo da base.

No caso de um sistema roscado, o guiador deve ser aparafusado ao eixo da base.

- 3) Com a roda dianteira virada para a frente e o guiador alinhado, aperte alternadamente os parafusos do grampo da flange com uma chave sextavada.

**A. Abraçadeira tripla com cabeça roscada**

**B. Grampo quádruplo**



**Instruções básicas:**

- 1) Segure firmemente o guiador com as duas mãos.
- 2) Coloque um pé na plataforma da scooter e empurre com o outro pé para avançar.
- 3) Para abrandar ou parar, acionar suavemente o travão traseiro.



**1. Ajuste da PEG traseira**

NOTA: A PEG pode ser colocada no lado esquerdo ou direito da roda traseira, consoante a preferência do condutor.

**2. Ajuste da PEG dianteira**

NOTA: A PEG pode ser colocada no lado esquerdo ou direito da roda traseira, dependendo da preferência do utilizador.



**Para garantir que a sua scooter funciona de forma segura e fiável, é importante limpá-la e verificá-la regularmente.**

**Negligenciar a manutenção pode levar a avarias e acidentes, que podem resultar em ferimentos.**

1. Limpe o pó das peças pintadas com um pano seco. Se estiverem sujas, limpe-as com um pano húmido e um detergente suave. Evite utilizar produtos de limpeza agressivos que possam danificar a pintura.
2. Se a pintura estiver riscada ou lascada até ao metal, aplique tinta de retoque para evitar a ferrugem. O verniz transparente para unhas também pode ser utilizado como medida preventiva.
3. Limpe regularmente a areia, a lama e outros detritos dos espaços entre as rodas e o quadro.
4. A condução em zonas costeiras expõe a scooter ao sal, que acelera a ferrugem. Depois de andar nestas condições, lave e seque bem a sua scooter.
5. Antes de circular, certifique-se de que todas as porcas estão bem apertadas e que o travão não está em contacto com a roda.

**Antes de deixar a criança conduzir a trotinete, certifique-se de que o guiador está ajustado à sua altura e que o fecho do guiador está bem apertado, com o trinco bem visível na abertura.**

**Este produto contém peças pequenas que podem ser engolidas por crianças.**



Vă mulțumim pentru achiziționarea unui produs NILS Extreme.

Siguranța și confortul copilului dvs. sunt prioritățile noastre principale.

După asamblare, asigurați-vă că toate piesele (elemente de fixare, piulițe, șuruburi) sunt bine fixate și funcționează corect.

Nerespectarea acestor instrucțiuni poate duce la vătămări grave.

**IMPORTANT:**

- Acest produs este destinat asamblării numai de către un adult.
- Păstrați instrucțiunile pentru consultare ulterioară.
- Îndepărtați imediat toate componentele ambalajului (de ex. carton, folie de plastic), deoarece acestea pot reprezenta un pericol pentru copii.

**AVERTISMENTE:**

1. Acest produs este destinat copiilor cu vârsta de peste 8 ani și cântărește până la 100 kg. Acesta trebuie utilizat numai sub supravegherea unui adult, pe suprafețe plane, nepublice.
2. Purtați întotdeauna o cască și echipament de protecție (genunchi, coate, mâini) și încălțăminte adecvată. Acest lucru este valabil atât pentru copii, cât și pentru adulți.
3. Nu utilizați scuterul pe drumurile publice, în trafic, în condiții meteorologice dificile sau după lăsarea întunericului.
4. Înainte de fiecare utilizare, verificați dacă toate piesele sunt fixate, dacă mecanismele de blocare sunt angajate și dacă scuterul nu este deteriorat. Dacă observați orice defecțiune, opriți imediat utilizarea scuterului.
5. Scuterul este proiectat pentru a fi utilizat de o singură persoană. Este interzisă deplasarea cu două persoane sau cu elemente suplimentare care pot afecta siguranța.
6. Nu modificați scuterul sau nu utilizați piese neoriginale. Reparațiile trebuie efectuate numai de către un centru de service autorizat.
7. Copiii nu trebuie să se afle în apropierea produsului atunci când acesta este asamblat sau dezasamblat.
8. Copiii trebuie să aibă abilitățile și cunoștințele necesare, cum ar fi să știe cum să frâneze și să vireze și să înțeleagă regulile generale de condus în siguranță.
9. În calitate de părinte/tutore, sunteți pe deplin responsabil pentru siguranța copilului dumneavoastră. Citiți instrucțiunile înainte de prima utilizare.
10. Nu utilizați scuterul pe suprafețe umede, alunecoase, nisipoase sau cu pietriș sau în apropierea unor obstacole (de exemplu, scări, borduri, canalizări).
11. Verificați periodic starea tehnică a scuterului, inclusiv elementele de fixare, șuruburile, piulițele și alte componente.
12. Nu lăsați scuterul în ploaie, zăpadă sau la temperaturi ridicate. Curățați-o cu o cârpă moale, umedă.
13. Nu utilizați produsul în alt mod decât cel specificat în instrucțiuni.



**Înainte de instalare, verificați dacă toate piesele sunt prezente - unele fittinguri pot fi deja atașate.**

1. Ghidon, 2. Cheie hexagonală (inclusă), 3. Bază



**MONTAJ**

1) Slăbiți șuruburile de pe clema flanșei cu ajutorul unei chei hexagonale.

2) Introduceți ghidonul pe arborele bazei.

Cu un sistem filetat, ghidonul trebuie înșurubat pe arborele bazei.

3) Cu roata din față orientată înainte și ghidonul aliniat, strângeți alternativ șuruburile de pe clema cu flanșă folosind o cheie hexagonală.

**A. Clemă triplă cu cap filetat**

**B. Clemă cvadruplă**



**Instrucțiuni de bază:**

- 1) Țineți ghidonul ferm cu ambele mâini.
- 2) Așezați un picior pe platforma scuterului și împingeți cu celălalt picior pentru a merge înainte.
- 3) Pentru a încetini sau a opri, acționați ușor frâna spate.



**1. Reglarea PEG spate**

**NOTĂ:** PEG-ul poate fi amplasat pe partea stângă sau dreaptă a roții din spate, în funcție de preferințele pilotului.

**2. Reglarea PEG față**

**NOTĂ:** PEG-ul poate fi plasat pe partea stângă sau dreaptă a roții din spate, în funcție de preferințele motociclistului.



**Pentru a vă asigura că scuterul dvs. funcționează în siguranță și fiabil, este important să îl curățați și să îl verificați în mod regulat.**

**Neglijarea întreținerii poate duce la defecțiuni de funcționare și accidente, care pot duce la rănire.**

1. Ștergeți părțile vopsite cu o cârpă uscată. Dacă sunt murdare, ștergeți-le cu o cârpă umedă și detergent ușor. Evitați utilizarea agenților de curățare agresivi care pot deteriora vopseaua.
2. Dacă vopseaua este zgâriată sau ciobită până la metal, aplicați vopsea de retuș pentru a preveni rugină. Lacul de unghii transparent poate fi, de asemenea, utilizat ca măsură preventivă.
3. Curățați în mod regulat nisipul, noroiul și alte resturi din spațiile dintre roți și cadru.
4. Condusul în zonele de coastă expune scuterul dumneavoastră la sare, care accelerează ruginirea. După deplasarea în astfel de condiții, spălați și uscați bine scuterul.
5. Înainte de a merge, asigurați-vă că toate piulițele sunt strânse și că frâna nu intră în contact cu roata.

**Înainte de a vă lăsa copilul să conducă trotineta, asigurați-vă că ghidonul este reglat la înălțimea sa și că încuietorea ghidonului este bine fixată, cu zăvorul vizibil în mod clar în deschidere.**  
**Acest produs conține piese mici care ar putea fi înghițite de copii.**



Ďakujeme, že ste si zakúpili výrobok NILS Extreme.

Bezpečnosť a pohodlie vášho dieťaťa sú našimi najvyššími prioritami.

Po montáži sa uistite, že všetky časti (spojovacie prvky, matice, skrutky) sú bezpečne upevnené a správne fungujú.

Nedodržanie týchto pokynov môže mať za následok vážne zranenie.

#### DÔLEŽITÉ:

- Tento výrobok je určený na montáž len dospelou osobou.
- Uschovajte si návod na použitie pre budúce použitie.
- Okamžite odstráňte všetky zložky obalu (napr. kartón, plastovú fóliu), pretože môžu predstavovať nebezpečenstvo pre deti.

#### UPOZORNENIA:

1. Tento výrobok je určený pre deti staršie ako 8 rokov a váži do 100 kg. Mal by sa používať len pod dohľadom dospeléj osoby na rovnom, nie verejnom povrchu.
2. Vždy používajte prilbu a ochranné pomôcky (kolená, lakty, ruky) a vhodnú obuv. To platí pre deti aj dospelých.
3. Kolobežku nepoužívajte na verejných komunikáciách, v premávke, za zhoršených poveternostných podmienok alebo po zotmení.
4. Pred každým použitím skontrolujte, či sú všetky časti zaistené, či sú uzamykacie mechanizmy zaaretované a či kolobežka nie je poškodená. Ak spozorujete akékoľvek poruchy, ihneď prestaňte kolobežku používať.
5. Kolobežka je určená na používanie len jednou osobou. Jazda s dvoma osobami alebo s ďalšími predmetmi, ktoré môžu ovplyvniť bezpečnosť, je zakázaná.
6. Kolobežku neupravujte a nepoužívajte neoriginálne diely. Opravy by malo vykonávať len autorizované servisné stredisko.
7. Pri montáži alebo demontáži výrobku sa v jeho blízkosti nesmú nachádzať deti.
8. Deti musia mať potrebné zručnosti a vedomosti, napríklad vedieť brzdiť a zatáčať a rozumieť všeobecným pravidlám bezpečnej jazdy.
9. Ako rodič/opatrovník ste plne zodpovedný za bezpečnosť svojho dieťaťa. Pred prvým použitím si prečítajte návod na použitie.
10. Kolobežku nepoužívajte na mokrom, klzkom, piesočnatom alebo štrkovom povrchu alebo v blízkosti prekážok (napr. schodov, obrubníkov, kanalizácie).
11. Pravidelne kontrolujte technický stav kolobežky vrátane upevňovacích prvkov, skrutiek, matíc a iných komponentov.
12. Kolobežku nenechávajte v daždi, na snehu alebo pri vysokých teplotách. Čistite ju mäkkou, vlhkou handričkou.
13. Výrobok nepoužívajte iným spôsobom, ako je uvedené v návode na použitie.



**Pred inštaláciou skontrolujte, či sú prítomné všetky diely - niektoré príslušenstvo už môže byť pripojené.**

1. Riadidlá, 2. Šesťhranný kľúč (je súčasťou dodávky), 3. Základňa



#### MONTÁŽ

- 1) Pomocou šesťhranného kľúča uvoľnite skrutky na prírubovej svorke.
  - 2) Nasadte riadidlá na hriadeľ základne.
- Pri systéme so závitom sa musí riadidlá priskrutkovať k základnému hriadeľu.
- 3) Keď predné koleso smeruje dopredu a riadidlá sú zarovnané, striedavo uťahujte skrutky na prírubovej svorke pomocou šesťhranného kľúča.
- A. Trojitá svorka so závitovou hlavou**  
**B. Štvornásobná svorka**



#### Základné pokyny:

- 1) Držte riadidlá pevne oboma rukami.
- 2) Jednu nohu položte na palubu kolobežky a druhou nohou odstrčte, aby ste sa pohli dopredu.
- 3) Ak chcete spomaliť alebo zastaviť, jemne zatiahnite zadnú brzdu.



#### 1. Nastavenie zadného PEG

**POZNÁMKA:** PEG môže byť umiestnený na ľavej alebo pravej strane zadného kolesa v závislosti od preferencií jazdca.

#### 2. Nastavenie predného PEG

**POZNÁMKA:** PEG môže byť umiestnený na ľavej alebo pravej strane zadného kolesa v závislosti od preferencií jazdca.



**Aby kolobežka fungovala bezpečne a spoľahlivo, je dôležité ju pravidelne čistiť a kontrolovať.**

**Zanedbanie údržby môže viesť k poruchám a nehodám, ktoré môžu mať za následok zranenie.**

1. Natreté časti oprášte suchou handričkou. Ak sú znečistené, utrite ich vlhkou handričkou s jemným čistiacim prostriedkom. Nepoužívajte agresívne čistiace prostriedky, ktoré môžu poškodiť lak.
2. Ak je lak poškriabaný alebo odlomený až na kov, použite retušovaciu farbu, aby ste zabránili hrdzaveniu. Ako preventívne opatrenie môžete použiť aj bezfarebný lak na nechty.
3. Pravidelne čistite priestor medzi kolesami a rámom od piesku, blata a iných nečistôt.
4. Jazda v pobrežných oblastiach vystavuje skúter pôsobeniu soli, ktorá urýchľuje hrdzavenie. Po jazde v takýchto podmienkach skúter dôkladne umyte a vysušte.
5. Pred jazdou skontrolujte, či sú všetky matice utiahnuté a či sa brzda nedotýka kolesa.

**Predtým, ako necháte dieťa jazdiť na kolobežke, skontrolujte, či sú riadidlá nastavené na jeho výšku a či je zámok riadidiel bezpečne upevnený, pričom zámok musí byť v otvore jasne viditeľný. Tento výrobok obsahuje malé časti, ktoré by deti mohli prehltnúť.**



Zahvaljujemo se vam za nakup izdelka NILS Extreme.

Varnost in udobje vašega otroka sta naši najpomembnejši prednostni nalogi.

Po montaži se prepričajte, da so vsi deli (pritrilni elementi, matice, vijaki) varno pritrjeni in pravilno delujejo.

Neupoštevanje teh navodil lahko povzroči hude poškodbe.

#### POMEMBNO:

- Ta izdelek lahko sestavi le odrasla oseba.
- Navodila shranite za kasnejšo uporabo.
- Takoj odstranite vse sestavne dele embalaže (npr. karton, plastično folijo), saj lahko predstavljajo nevarnost za otroke.

#### OPOZORILA:

1. Ta izdelek je namenjen otrokom, starejšim od 8 let, in tehta do 100 kg. Uporablja naj se le pod nadzorom odraslih na ravnih površinah, ki niso javne.
2. Vedno nosite čelado in zaščitno opremo (kolena, komolci, roke) ter primerno obutev. To velja tako za otroke kot za odrasle.
3. Skuterja ne uporabljajte na javnih cestah, v prometu, v težkih vremenskih razmerah ali po mraku.
4. Pred vsako uporabo preverite, ali so vsi deli varno pritrjeni, ali so zaklepnjeni mehanizmi vklopljeni in ali skuter ni poškodovan. Če opazite kakršne koli napake, takoj prenehajte uporabljati skuter.
5. Skuter je zasnovan tako, da ga lahko uporablja le ena oseba. Vožnja z dvema osebama ali z dodatnimi predmeti, ki lahko vplivajo na varnost, je prepovedana.
6. Skuterja ne spreminjajte in ne uporabljajte neoriginalnih delov. Popravila lahko izvaja le pooblaščen servisni center.
7. Otroci ne smejo biti v bližini izdelka, ko se sestavlja ali razstavlja.
8. Otroci morajo imeti potrebne spretnosti in znanje, na primer znati zavirati in zavijati ter razumeti splošna pravila varne vožnje.
9. Kot starš/skrbnik ste v celoti odgovorni za varnost svojega otroka. Pred prvo uporabo preberite navodila.
10. Skuterja ne uporabljajte na mokrih, spolzkih, peščenih ali prodnatih površinah ali v bližini ovir (npr. stopnic, robnikov, odtokov).
11. Redno preverjajte tehnično stanje skuterja, vključno s pritrilnimi elementi, vijaki, maticami in drugimi sestavnimi deli.
12. Skuterja ne puščajte na dežju, snegu ali pri visokih temperaturah. Čistite ga z mehko in vlažno krpo.
13. Izdelka ne uporabljajte drugače, kot je določeno v navodilih.



**Pred namestitvijo preverite, ali so prisotni vsi deli - nekateri priključki so lahko že pritrjeni.**

1. Krmilo, 2. Šestiložni ključ (priložen), 3. Podstavek



#### MONTAŽA

- 1) S šestiložnim ključem sprostite vijake na prirobnični objemki.
  - 2) Namestite krmilo na osnovno gred.
- Pri sistemu z navojem je treba krmilo priviti na osnovno gred.
- 3) Ko je sprednje kolo obrnjeno naprej in je krmilo poravnano, s šestiložnim ključem izmenično zategnite vijake na prirobnični objemki.

#### A. Trojna objemka z navojno glavo

#### B. Štirikratna objemka



#### Osnovna navodila:

- 1) Z obema rokama trdno držite krmilo.
- 2) Eno nogo postavite na ploščad skuterja, z drugo pa odrinite, da se premaknete naprej.
- 3) Če želite upočasniti ali ustaviti, nežno pritisnite zadnjo zavoro.



#### 1. Nastavitev zadnjega PEG

OPOMBA: PEG je lahko nameščen na levi ali desni strani zadnjega kolesa, odvisno od želje voznika.

#### 2. Nastavitev sprednjega PEG

OPOMBA: PEG lahko namestite na levo ali desno stran zadnjega kolesa, odvisno od želja voznika.



**Da bi zagotovili varno in zanesljivo delovanje vašega skuterja, je pomembno, da ga redno čistite in preverjate.**

**Zanemarjanje vzdrževanja lahko privede do okvar in nesreč, ki se lahko končajo s poškodbami.**

1. Pobarvane dele zaprašite s suho krpo. Če so umazani, jih obrišite z vlažno krpo in blagim detergentom. Ne uporabljajte agresivnih čistilnih sredstev, ki lahko poškodujejo lak.
2. Če je lak opraskan ali odlomljen do kovine, uporabite barvo za popraviljanje, da preprečite rjavenje. Kot preventivni ukrep lahko uporabite tudi brezbarvni lak za nohte.
3. Redno čistite pesek, blato in druge nečistoče iz prostorov med kolesi in okvirjem.
4. Pri vožnji po obalnih območjih je skuter izpostavljen soli, ki pospešuje rjavenje. Po vožnji v takšnih razmerah skuter temeljito operite in posušite.
5. Pred vožnjo se prepričajte, da so vse matice zategnjene in da se zavora ne dotika kolesa.

**Preden pustite otroka voziti skuter, se prepričajte, da je krmilo nastavljeno na njegovo višino in da je ključavnica na krmilu dobro pritrjena, tako da je ključavnica dobro vidna v odprtini.**

**Ta izdelek vsebuje majhne dele, ki jih otroci lahko pogoltnejo.**



Tack för att du har köpt en NILS Extreme-produkt.

Ditt barns säkerhet och komfort är vår högsta prioritet.

Efter monteringen ska du kontrollera att alla delar (fästelement, muttrar, skruvar) är ordentligt fastsatta och fungerar som de ska.

Underlåtenhet att följa dessa instruktioner kan leda till allvarliga skador.

#### VIKTIGT!

- Denna produkt är endast avsedd att monteras av en vuxen person.
- Spara instruktionerna för framtida bruk.
- Ta omedelbart bort alla förpackningsdelar (t.ex. kartong, plastfilm) eftersom de kan utgöra en fara för barn.

#### VARNINGAR:

1. Denna produkt är avsedd för barn över 8 år och väger upp till 100 kg. Den får endast användas under uppsikt av en vuxen på plana, icke offentliga ytor.
2. Bär alltid hjälm och skyddsutrustning (knän, armbågar, händer) samt lämpliga skor. Detta gäller både barn och vuxna.
3. Använd inte scootern på allmänna vägar, i trafik, under svåra väderförhållanden eller efter mörkrets inbrott.
4. Före varje användning ska du kontrollera att alla delar sitter fast, att låsmekanismerna är inkopplade och att scootern inte är skadad. Om du upptäcker några fel ska du omedelbart sluta använda scootern.
5. Scootern är konstruerad för att användas av endast en person. Det är förbjudet att köra med två personer eller med ytterligare föremål som kan påverka säkerheten.
6. Modifiera inte scootern och använd inte delar som inte är originaldelar. Reparationer får endast utföras av ett auktoriserat servicecenter.
7. Barn får inte vistas i närheten av produkten när den monteras eller demonteras.
8. Barn måste ha nödvändiga färdigheter och kunskaper, t.ex. veta hur man bromsar och svänger, och förstå de allmänna reglerna för säker körning.
9. Som förälder/vårdnadshavare är du fullt ansvarig för ditt barns säkerhet. Läs instruktionerna före första användningen.
10. Använd inte scootern på våta, hala, sandiga eller grusiga ytor eller i närheten av hinder (t.ex. trappor, trottoarkanter, avlopp).
11. Kontrollera regelbundet scooterns tekniska skick, inklusive fästordningar, skruvar, muttrar och andra komponenter.
12. Lämna inte scootern i regn, snö eller höga temperaturer. Rengör den med en mjuk, fuktig trasa.
13. Använd inte produkten på något annat sätt än vad som anges i bruksanvisningen.



**Kontrollera att alla delar finns på plats före montering - vissa beslag kan redan vara monterade.**

1. styre, 2. sexkantsnyckel (medföljer), 3. bas



#### SAMMANSÄTTNING

- 1) Lossa skruvarna på flänsklämman med hjälp av en sexkantsnyckel.
  - 2) Sätt i styret på basaxeln.
- Med ett gängat system måste styret skruvas fast på basaxeln.
- 3) Dra åt skruvarna på flänsklämman växelvis med hjälp av en sexkantsnyckel med framhjulet vänt framåt och styret i linje.

#### A. Trippelklämman med gängat huvud

#### B. Fyrdubbla klämmor



#### Grundläggande instruktioner:

- 1) Håll styret stadigt med båda händerna.
- 2) Placera ena foten på scooterdäcket och tryck ifrån med den andra foten för att köra framåt.
- 3) För att sakta ner eller stanna, dra försiktigt åt bakbromsen.



#### 1. Justering av bakre PEG

OBS: PEG:en kan placeras på vänster eller höger sida av bakhjulet beroende på vad föraren föredrar.

#### 2. Justering av främre PEG

OBS: PEG kan placeras på vänster eller höger sida av bakhjulet beroende på vad föraren föredrar.



**För att säkerställa att din scooter fungerar på ett säkert och tillförlitligt sätt är det viktigt att rengöra och kontrollera den regelbundet. Om underhållet försummas kan det leda till funktionsfel och olyckor, vilket kan leda till personskador.**

1. Damma av lackerade delar med en torr trasa. Om de är smutsiga, torka av dem med en fuktig trasa och mildt rengöringsmedel. Undvik att använda aggressiva rengöringsmedel som kan skada lacken.
2. Om lacken är repad eller avskavd ända ner till metallen, måla med bättringsfärg för att förhindra rostangrepp. Även genomskinligt nagellack kan användas i förebyggande syfte.
3. Rengör regelbundet utrymmet mellan hjulen och ramen från sand, lera och annat skräp.
4. Vid körning i kustområden utsätts din scooter för salt, vilket påskyndar rostangrepp. Tvätta och torka scootern noggrant efter körning under sådana förhållanden.
5. Kontrollera före körning att alla muttrar är åtdragna och att bromsen inte kommer i kontakt med hjulet.

**Innan du låter ditt barn köra scootern ska du se till att styret är justerat till rätt höjd och att styrlåset är ordentligt fastsatt, med spärren tydligt synlig i öppningen.**

**Denna produkt innehåller små delar som kan sväljas av barn.**



Дякуємо за придбання продукту NILS Extreme.

Безпека та комфорт вашої дитини - наш головний пріоритет.

Після складання переконайтеся, що всі деталі (застібки, гайки, гвинти) надійно закріплені і працюють належним чином.

Недотримання цих інструкцій може призвести до серйозних травм.

#### **ВАЖЛИВО:**

- Цей виріб призначений для збирання лише дорослими.

- Зберігайте інструкцію для подальшого використання.

- Негайно видаліть усі компоненти упаковки (наприклад, картон, пластикову плівку), оскільки вони можуть становити небезпеку для дітей.

#### **ПОПЕРЕДЖЕННЯ:**

1. Цей виріб призначений для дітей віком від 8 років і вагою до 100 кг. Його слід використовувати тільки під наглядом дорослих на рівних, непублічних поверхнях.
2. Завжди носіть шолом і захисне спорядження (коліна, лікті, руки), а також відповідне взуття. Це стосується як дітей, так і дорослих.
3. Не використовуйте самокат на дорогах загального користування, в потоці машин, в складних погодних умовах або в темний час доби.
4. Перед кожним використанням перевірте, чи всі деталі надійно закріплені, чи задіяні запірні механізми, чи не пошкоджений самокат. Якщо ви помітили будь-які несправності, негайно припиніть користуватися самокатом.
5. Самокат призначений для використання тільки однією людиною. їзда удвох або з додатковими предметами, які можуть вплинути на безпеку, заборонена.
6. Не модифікуйте самокат і не використовуйте неоригінальні деталі. Ремонт повинен виконуватися тільки в авторизованому сервісному центрі.
7. Діти не повинні перебувати поблизу виробу під час його збирання або розбирання.
8. Діти повинні мати необхідні навички та знання, наприклад, вміння гальмувати та повертати, а також розуміти загальні правила безпечної їзди.
9. Як батьки/опікуни, ви несете повну відповідальність за безпеку вашої дитини. Прочитайте інструкцію перед першим використанням.
10. Не використовуйте самокат на мокрих, слизьких, піщаних або гравійних поверхнях, а також поблизу перешкод (наприклад, сходів, бордюрів, водостоків).
11. Регулярно перевіряйте технічний стан самоката, включаючи кріплення, гвинти, гайки та інші компоненти.
12. Не залишайте самокат під дощем, снігом або при високій температурі. Протирайте його м'якою вологою ганчіркою.
13. Не використовуйте виріб у спосіб, відмінний від зазначеного в інструкції.



**Перед установкою перевірте наявність усіх деталей - деякі фітинги можуть бути вже прикріплені.**

1. кермо, 2. шестигранний ключ (в комплекті), 3. основа



#### **ЗБІРКА**

1) Відкрутіть гвинти на фланцевому затискачі за допомогою шестигранного ключа.

2) Вставте кермо на вал основи.

Якщо кермо має різьбову систему, його потрібно прикрутити до базового валу.

3) Повернувши переднє колесо вперед і вирівнявши кермо, по черзі затягніть гвинти на фланцевому затискачі за допомогою шестигранного ключа.

**A. Потрійний затискач з різьбовою головкою**

**B. Потрійний хомут**



#### **Основні інструкції:**

1) Міцно тримайте кермо обома руками.

2) Поставте одну ногу на деку скутера і відштовхніться іншою ногою, щоб рухатися вперед.

3) Щоб сповільнитися або зупинитися, плавно натисніть на заднє гальмо.



#### **1. Регулювання заднього PEG**

ПРИМІТКА: PEG можна розмістити на лівій або правій стороні заднього колеса в залежності від уподобань велосипедиста.

#### **2. Регулювання переднього PEG**

ПРИМІТКА: PEG можна розмістити з лівого або правого боку заднього колеса, залежно від уподобань водія.



**Щоб забезпечити безпечну та надійну роботу самоката, важливо регулярно чистити та перевіряти його. Нехтування технічним обслуговуванням може призвести до несправностей і нещасних випадків, які можуть спричинити травми.**

1. Витріть пил з пофарбованих деталей сухою ганчіркою. Якщо вони забруднені, протріть їх вологою ганчіркою з м'яким миючим засобом. Не використовуйте агресивні миючі засоби, які можуть пошкодити лакофарбове покриття.

2. Якщо лакофарбове покриття подряпане або відколоте до металу, нанесіть фарбу, щоб запобігти появі іржі. Прозорий лак для нігтів також можна використовувати як профілактичний засіб.

3. Регулярно очищайте проміжки між колесами та рамою від піску, бруду та іншого сміття.

4. Їзда в прибережних районах піддає скутер впливу солі, яка прискорює іржавіння. Після їзди в таких умовах ретельно вимийте і висушіть самокат.

5. Перед поїздкою переконайтеся, що всі гайки затягнуті, а гальмо не контактує з колесом.

**Перш ніж дозволити дитині кататися на самокаті, переконайтеся, що кермо відрегульоване відповідно до її зросту, а фіксатор керма надійно закріплений, причому засувка добре видно в отворі. Цей виріб містить дрібні деталі, які діти можуть проковтнути.**



## GUARANTEE CARD

Article name:.....

EAN code:.....

Date of sale: .....

### GUARANTEE TERMS:

1. The Seller, on behalf of the Guarantor, provides a guarantee in the territory of the Republic of Poland for a period of 24 months from the date of sale.
2. The guarantee will be honoured by the shop or service centre upon presentation by the customer:
  - a legibly and correctly completed warranty card with the sales stamp and the seller's signature,
  - a valid proof of purchase of the equipment with the date of sale / receipt, the goods claimed.
3. Any defects and damage discovered during the warranty period will be repaired free of charge within a maximum of 21 days from the date of delivery of the goods to the service.
4. In the case of the necessity to import parts, the repair period may be extended by the time necessary for their import, but not longer than 90 days.
5. The warranty does not cover:
  - mechanical damage and defects caused by them,
  - damages and defects resulting from improper use and storage,
  - improper assembly and maintenance,
  - damage and wear of components such as cables, straps, rubber parts, pedals, sponge grips, wheels, bearings, etc.
6. The warranty is void in the event of:
  - expiry date,
  - self-repair,
  - failure to observe the rules of correct operation.
7. Product returned for repair should be complete and clean. In the case of defects the service has the right to refuse acceptance for repair. If the product is delivered dirty, the service centre may refuse to accept it or clean it at the customer's expense with his written consent.
8. The warranty does not cover installation and maintenance work, which, according to the user manual, must be carried out by the user himself.
9. The guarantor also informs that it provides post-warranty service.
10. The goods should be protected for shipping.
11. In order to make use of the warranty, please follow the procedure on the website: <https://serwis.abisal.pl/>.

In case of non-conformity of the sold thing with the contract, the buyer is entitled by law to legal remedies from and at the expense of the seller. The guarantee does not affect such remedies.

---

**THE EQUIPMENT IS NOT INTENDED FOR REHABILITATION AND THERAPY**

---

### NOTES ON THE COURSE OF REPAIRS

Item	Date of notification	Date of provision	Course of repairs	Signature of the recipient (shop, owner)

## KARTA GWARANCYJNA

Nazwa artykułu:.....  
Kod EAN:.....  
Data sprzedaży:.....

### WARUNKI GWARANCJI:

1. Sprzedawca w imieniu Gwaranta udziela gwarancji na terytorium RP na okres 24 miesięcy od daty sprzedaży.
2. Gwarancja będzie respektowana przez sklep lub serwis po przedstawieniu przez klienta:
  - czytelnie i poprawnie wypełnionej karty gwarancyjnej z pieczętą sprzedaży oraz podpisem sprzedawcy,
  - ważnego dowodu zakupu sprzętu z datą sprzedaży / rachunku, reklamowanego towaru.
3. Ewentualne wady i uszkodzenia ujawniane w okresie gwarancyjnym będą naprawiane bezpłatnie w terminie nie dłuższym niż 21 dni od daty dostarczenia towaru do serwisu.
4. W przypadku konieczności sprowadzenia części z importu okres naprawy może się wydłużyć o czas niezbędny do ich sprowadzenia jednak nie dłużej niż o 90 dni.
5. Gwarancją nie są objęte:
  - uszkodzenia mechaniczne i wywołane nimi wady,
  - uszkodzenia i wady wynikłe wskutek niewłaściwego z przeznaczeniem użytkowania i przechowywania,
  - niewłaściwy montaż i konserwacja,
  - uszkodzenia i zużycie takich elementów jak: linki, paski, elementy gumowe, pedały, uchwyty z gąbki, kółka, łożyska itp.
6. Gwarancja traci ważność w przypadku:
  - upływu terminu ważności,
  - samodzielnych napraw,
  - nieprzestrzegania zasad prawidłowej eksploatacji.
7. Produkt oddany do naprawy powinien być kompletny i czysty. W przypadku stwierdzenia braków serwis ma prawo odmówić przyjęcia do naprawy. W przypadku dostarczenia brudnego produktu serwis może odmówić jego przyjęcia lub też na koszt klienta za jego pisemną zgodą dokonać czyszczenia.
8. Gwarancją nie są objęte czynności związane z montażem, konserwacją, które zgodnie z instrukcją obsługi użytkownik zobowiązany jest wykonać we własnym zakresie.
9. Gwarant informuje również, że prowadzi serwis pogwarancyjny.
10. Towar powinien być zabezpieczony do wysyłki.
11. W celu skorzystania z gwarancji, przestrzegaj procedury zamieszonej na stronie internetowej:  
<https://serwis.abisal.pl/>

W przypadku braku zgodności rzeczy sprzedanej z umową kupującemu z mocy prawa przysługują środki ochrony prawnej ze strony i na koszt sprzedawcy. Gwarancja nie ma wpływu na te środki ochrony prawnej.

**SPRZĘT NIE JEST PRZEZNACZONY DO UŻYTKU W CELACH REHABILITACYJNYCH I TERAPEUTYCZNYCH.**

### ADNOTACJE O PRZEBIEGU NAPRAW

L.p.	Data zgłoszenia	Data wydania	Przebieg napraw	Podpis odbierającego (sklep, właściciel)

## ZÁRUČNÍ LIST

Název produktu:.....

EAN kód:.....

Datum prodeje:.....

### ZÁRUČNÍ PODMÍNKY:

1. Prodávající jménem Ručitele poskytuje záruku na území Polské republiky na dobu 24 měsíců od data prodeje.
2. Záruka bude uznána prodejnou nebo servisním střediskem po předložení zákazníkem:
  - čitelně a správně vyplněný záruční list s prodejním razítkem a podpisem prodávajícího,
  - platný doklad o koupi zařízení s datem prodeje/příjmu, reklamované zboží.
3. Veškeré závady a poškození zjištěné v záruční době budou bezplatně odstraněny nejpozději do 21 dnů ode dne doručení zboží do servisu.
4. V případě nutnosti dovozu dílů může být doba opravy prodloužena o dobu nutnou k jejich dovozu, nejdéle však o 90 dnů.
5. Záruka se nevztahuje na:
  - mechanická poškození a jimi způsobené závady,
  - poškození a závady vzniklé v důsledku nesprávného používání a skladování,
  - nesprávné montáže a údržby,
  - poškození a opotřebení součástí, jako jsou kabely, řemínky, gumové díly, pedály, houbové rukojeti, kola, ložiska atd.
6. Záruka zaniká v případě:
  - datum vypršení platnosti,
  - samoopravy,
  - nedodržení pravidel správného provozu.
7. Výrobek vrácený k opravě by měl být kompletní a čistý. V případě závad má servis právo odmítnout přijetí do opravy. Pokud je výrobek dodán znečištěný, může jej servisní středisko s písemným souhlasem zákazníka odmítnout přijmout nebo jej na jeho náklady vyčistit.
8. Záruka se nevztahuje na instalační a údržbářské práce, které si podle návodu k obsluze musí uživatel provádět sám.
9. Garant dále informuje, že poskytuje pozáruční servis.
10. Zboží by mělo být chráněno pro přepravu.
11. Pro uplatnění záruky postupujte podle postupu na internetových stránkách: <https://serwis.abisal.pl/>.

Pokud zboží neodpovídá smlouvě, má kupující ze zákona nárok na zajištění právní ochrany na náklady prodávajícího. Záruka nemá na tyto zákonné opravné prostředky vliv.

---

**ZAŘÍZENÍ NENÍ URČENO K POUŽITÍ PRO RAHABILITAČNÍ A TERAPEUTICKÉ ÚČELY.**

---

### UPOZORNĚNÍ O OPRAVĚ

Č.	Datum nahlášení	Datum vydání	Průběh oprav	Podpis příjemce (obchod, majitel)

**GARANTI-KORT**

Artikelnavn:.....  
EAN-kode:.....  
Dato for salg:.....

**GARANTIBETINGELSER:**

1. Sælgeren yder på vegne af garantistilleren en garanti på Republikken Polens område i en periode på 24 måneder fra salgsdatoen.
2. Garantien vil blive overholdt af butikken eller servicecentret, når kunden fremviser
  - et letlæseligt og korrekt udfyldt garantikort med salgstempel og sælgers underskrift,
  - et gyldigt købsbevis for udstyret med salgsdato/kvittering, de varer, der gøres krav på.
3. Eventuelle fejl og skader, der opdages i garantiperioden, vil blive repareret gratis inden for højst 21 dage fra datoen for levering af varerne til service.
4. I tilfælde af nødvendigheden af at importere dele, kan reparationsperioden forlænges med den tid, der er nødvendig for deres import, men ikke længere end 90 dage.
5. Garantien dækker ikke:
  - mekaniske skader og defekter forårsaget af dem,
  - skader og defekter som følge af forkert brug og opbevaring,
  - forkert montering og vedligeholdelse,
  - skader og slitage på komponenter som kabler, stropper, gummidele, pedaler, svampegreb, hjul, lejer osv.
6. Garantien bortfalder i tilfælde af:
  - udløbsdato,
  - selvreparation,
  - manglende overholdelse af reglerne for korrekt betjening.
7. Produktet, der returneres til reparation, skal være komplet og rent. I tilfælde af defekter har servicecentret ret til at nægte at modtage produktet til reparation. Hvis produktet leveres snavset, kan servicecentret nægte at modtage det eller rengøre det for kundens regning med dennes skriftlige samtykke.
8. Garantien dækker ikke installations- og vedligeholdelsesarbejde, som i henhold til brugervejledningen skal udføres af brugeren selv.
9. Garantigiveren oplyser også, at den yder service efter garantien.
10. Varerne skal beskyttes ved forsendelse.
11. For at gøre brug af garantien skal du følge proceduren på hjemmesiden: <https://serwis.abisal.pl/>.

I tilfælde af den solgte tings manglende overensstemmelse med kontrakten har køberen ifølge loven ret til retsmidler fra og på bekostning af sælgeren. Garantien påvirker ikke sådanne retsmidler.

---

**UDSTYRET ER IKKE BEREGNET TIL GENOPTRÆNING OG TERAPI**

---

**BEMÆRKNINGER TIL REPARATIONSFORLØBET**

Emne	Dato for notificacion	Dato for levering	Forløb af reparationer	Modtagerens underskrift (butik, ejer)

## GARANTIEKARTE

Artikelname:.....

EAN-Code:.....

Verkaufsdatum:.....

### GARANTIEBEDINGUNGEN:

1. Der Verkäufer übernimmt im Namen des Garantiegebers eine Garantie auf dem Gebiet der Republik Polen für einen Zeitraum von 24 Monaten ab dem Verkaufsdatum.
2. Die Garantie wird von der Verkaufsstelle oder dem Servicecenter bei Vorlage des Kunden gewährt:
  - eine leserlich und korrekt ausgefüllte Garantiekarte mit dem Verkaufsstempel und der Unterschrift des Verkäufers,
  - einen gültigen Kaufbeleg für das Gerät mit dem Datum des Verkaufs/der Quittung, die reklamierte Ware.
3. Alle während der Garantiezeit festgestellten Mängel und Schäden werden innerhalb von maximal 21 Tagen ab dem Datum der Übergabe der Ware an den Service kostenlos behoben.
4. Im Falle der Notwendigkeit, Teile zu importieren, kann die Reparaturfrist um die Zeit, die für den Import erforderlich ist, verlängert werden, jedoch nicht länger als 90 Tage.
5. Die Garantie erstreckt sich nicht auf:
  - mechanische Schäden und dadurch verursachte Mängel,
  - Schäden und Mängel, die auf unsachgemäße Verwendung und Lagerung zurückzuführen sind,
  - unsachgemäße Montage und Wartung,
  - Schäden und Verschleiß an Komponenten wie Kabeln, Riemen, Gummiteilen, Pedalen, Schwammgriffen, Rädern, Lagern usw.
6. Die Garantie erlischt im Falle von:
  - Verfallsdatum,
  - Selbstreparatur,
  - Nichtbeachtung der Regeln für den korrekten Betrieb.
7. Das zur Reparatur eingesandte Produkt muss vollständig und sauber sein. Im Falle von Mängeln hat der Service das Recht, die Annahme zur Reparatur zu verweigern. Wird das Produkt verschmutzt angeliefert, kann der Kundendienst die Annahme verweigern oder es auf Kosten des Kunden mit dessen schriftlicher Zustimmung reinigen.
8. Die Garantie erstreckt sich nicht auf Installations- und Wartungsarbeiten, die laut Gebrauchsanweisung vom Benutzer selbst durchgeführt werden müssen.
9. Die Garantiegeberin weist darauf hin, dass sie auch einen Nachgarantieservice anbietet.
10. Die Ware sollte für den Versand geschützt werden.
11. Um die Garantie in Anspruch zu nehmen, befolgen Sie bitte das Verfahren auf der Website: <https://serwis.abisal.pl/>.

Im Falle der Nichtübereinstimmung des verkauften Gegenstandes mit dem Vertrag stehen dem Käufer Rechtsbehelfe auf Kosten des Verkäufers zu. Die Garantie beeinflusst diese Rechtsbehelfe nicht.

**DAS GERÄT IST NICHT ZUR VERWENDUNG ZUR REHABILITATION UND THERAPEUTISCHEN ZWECKEN BESTIMMT**

### VERMERKE ÜBER DEN VERLAUF DER REPARATUREN

Lfd. Nr.	Datum der Anmeldung	Datum der Ausgabe	Verlauf der Reparaturen	Unterschrift des Empfängers (Laden, Eigentümer)

## TARJETA DE GARANTÍA

Nombre del artículo:.....

Código EAN:.....

Fecha de venta:.....

### CONDICIONES DE GARANTÍA:

1. El Vendedor, en nombre del Garante, ofrece una garantía en el territorio de la República de Polonia por un período de 24 meses a partir de la fecha de venta.
2. La garantía será respetada por la tienda o centro de servicio previa presentación por parte del cliente
  - una tarjeta de garantía cumplimentada de forma legible y correcta con el sello de venta y la firma del vendedor,
  - una prueba válida de compra del equipo con la fecha de venta / recibo, los bienes reclamados.
3. Los defectos y daños descubiertos durante el periodo de garantía serán reparados gratuitamente en un plazo máximo de 21 días a partir de la fecha de entrega de la mercancía al servicio.
4. En el caso de que sea necesario importar piezas, el periodo de reparación podrá ampliarse por el tiempo necesario para su importación, pero no superior a 90 días.
5. La garantía no cubre:
  - daños mecánicos y defectos causados por ellos,
  - daños y defectos derivados de un uso y almacenamiento inadecuados,
  - montaje y mantenimiento inadecuados,
  - daños y desgaste de componentes como cables, correas, piezas de goma, pedales, puños de esponja, ruedas, rodamientos, etc.
6. La garantía quedará anulada en caso de:
  - caducidad,
  - autoreparación,
  - incumplimiento de las normas de correcto funcionamiento.
7. El producto devuelto para su reparación debe estar completo y limpio. En caso de defectos, el servicio tiene derecho a negarse a aceptarlo para su reparación. Si el producto se entrega sucio, el centro de servicio puede negarse a aceptarlo o limpiarlo a expensas del cliente con su consentimiento por escrito.
8. La garantía no cubre los trabajos de instalación y mantenimiento que, según el manual de instrucciones, debe realizar el propio usuario.
9. El garante informa también de que presta servicio post garantía.
10. La mercancía debe estar protegida para su envío.
11. Para hacer uso de la garantía, siga el procedimiento indicado en la página web: <https://serwis.abisal.pl/>.

En caso de falta de conformidad de la cosa vendida con el contrato, el comprador tiene derecho por ley a los remedios legales de y a expensas del vendedor. La garantía no afecta a dichos recursos.

---

### EL EQUIPO NO ESTÁ DESTINADO A REHABILITACIÓN Y TERAPIA

---

### NOTAS SOBRE EL CURSO DE LAS REPARACIONES

Artículo	Fecha de notificación	Fecha de provision	Curso de la reparación	Firma del destinatario (tienda, propietario)

## GARANTEEKAART

Artikli nimi:.....  
EAN-kood:.....  
Müügikuupäev: .....

### GARANTIINGIMUSED:

- Müüja annab Garanti nimel garantii Poola Vabariigi territooriumil 24 kuu jooksul alates müügikuupäevast.
- Kauplus või teeninduskeskus täidab garantii kliendi esitamisel:
  - loetavalt ja korrektselt täidetud garantiikaart koos müügitempliga ja müüja allkirjaga,
  - kehtivat tõendit seadme ostu kohta koos müügikuupäevaga / kviitungiga, taotletud kaupu.
- Garantiiperioodi jooksul avastatud defektid ja kahjustused parandatakse tasuta maksimaalselt 21 päeva jooksul alates kauba teenindusse üleandmise kuupäevast.
- Kui on vaja importida varuosasid, võib remondiperioodi pikendada nende importimiseks vajaliku aja võrra, kuid mitte kauem kui 90 päeva.
- Garantii ei hõlma:
  - mehaanilisi kahjustusi ja nende põhjustatud defekte,
  - vigastusi ja defekte, mis tulenevad ebaõigest kasutamisest ja ladustamisest,
  - ebaõige kokkupanek ja hooldus,
  - selliste komponentide nagu kaablid, rihmad, kummiosad, pedaalid, käsnaad, rattad, laagrid jne kahjustused ja kulumine.
- Garantii kaotab kehtivuse juhul, kui:
  - kehtivuse lõppemise kuupäev,
  - eneseparandus,
  - õige kasutamise reeglite eiramine.
- Remondiks tagastatud toode peab olema täielik ja puhas. Defektide korral on teenindusel õigus keelduda remondiks vastuvõtmisest. Kui toode on tarnitud määratud, võib teeninduskeskus keelduda selle vastuvõtmisest või puhastada selle kliendi kulul tema kirjalikul nõusolekul.
- Garantii ei hõlma paigaldus- ja hooldustööd, mida vastavalt kasutusjuhendile peab kasutaja ise tegema.
- Garantii andja teavitab ka sellest, et ta pakub garantijärgset hooldust.
- Kaup tuleb transportimiseks kaitsta.
- Garantii kasutamiseks järgige palun veebilehel <https://serwis.abisal.pl/> toodud menetlust.

Ostjal on seadusest tulenevalt õigus saada müüjalt ja müüja kulul õiguskaitsevahendeid müüdü asja mittevastavuse korral. Garantii ei mõjuta neid õiguskaitsevahendeid.

---

**SEADE EI OLE ETTE NÄHTUD TAASTUSRAVIKS JA TERAAPIAKS.**

---

### MÄRKUSED REMONDI KÄIGU KOHTA

Punkti	Teatamise kuupäevate of	Andmete esitamise kuupäev	Remondi käik	Vastuvõtja allkiri (kauplus, omanik)

## CARTE DE GARANTIE

Nom de l'article:.....

Code EAN:.....

Date de vente: .....

### CONDITIONS DE GARANTIE:

1. Le vendeur, au nom du garant, accorde une garantie sur le territoire de la République de Pologne pour une période de 24 mois à compter de la date de vente.
2. La garantie sera honorée par le magasin ou le centre de service sur présentation par le client :
  - d'une carte de garantie lisiblement et correctement remplie, portant le cachet de la vente et la signature du vendeur,
  - d'une preuve d'achat valide de l'équipement avec la date de la vente/du reçu, des biens faisant l'objet de la réclamation.
3. Les défauts et dommages constatés pendant la période de garantie seront réparés gratuitement dans un délai maximum de 21 jours à compter de la date de livraison des marchandises au service.
4. S'il est nécessaire d'importer des pièces, la période de réparation peut être prolongée du temps nécessaire à leur importation, mais pas plus de 90 jours.
5. La garantie ne couvre pas
  - les dommages mécaniques et les défauts causés par ceux-ci,
  - les dommages et défauts résultant d'une utilisation et d'un stockage inappropriés,
  - d'un montage et d'un entretien incorrects,
  - les dommages et l'usure des composants tels que les câbles, les sangles, les pièces en caoutchouc, les pédales, les poignées en éponge, les roues, les roulements, etc.
6. La garantie est annulée en cas de :
  - date d'expiration,
  - d'autoréparation,
  - de non-respect des règles de bon fonctionnement.
7. Le produit retourné pour réparation doit être complet et propre. En cas de défauts, le service a le droit de refuser l'acceptation pour réparation. Si le produit est livré sale, le centre de service peut refuser de l'accepter ou le nettoyer aux frais du client avec son accord écrit.
8. La garantie ne couvre pas les travaux d'installation et d'entretien qui, selon le manuel d'utilisation, doivent être effectués par l'utilisateur lui-même.
9. Le garant informe également qu'il fournit un service post-garantie.
10. Les marchandises doivent être protégées pour l'expédition.
11. Pour faire jouer la garantie, veuillez suivre la procédure décrite sur le site web : <https://serwis.abisal.pl/>.

En cas de non-conformité de la chose vendue au contrat, l'acheteur a droit, en vertu de la loi, à des réparations légales de la part du vendeur et à ses frais. La garantie n'affecte pas ces recours.

---

**L'APPAREIL N'EST PAS DESTINÉ À LA RÉÉDUCATION ET À LA THÉRAPIE**

---

### NOTES SUR LE DÉROULEMENT DES RÉPARATIONS

Article	Date de notification	Date de mise à disposition	Déroulement des réparations	Signature du destinataire (atelier, propriétaire)

## GARANCIA KÁRTYA

Cikk neve:.....  
EAN-kód:.....  
Az értékesítés dátuma:.....

### GARANCIÁLIS FELTÉTELEK:

1. Az Eladó a Garanciavállaló nevében a Lengyel Köztársaság területén az eladástól számított 24 hónapos időtartamra garanciát vállal.
2. A garanciát az üzlet vagy a szervizközpont a vásárló bemutatásakor teljesíti:
  - egy olvashatóan és helyesen kitöltött, az eladói bélyegzővel és az eladó aláírásával ellátott jótállási jegyet,
  - a berendezés vásárlásáról szóló érvényes bizonylatot az eladás dátumával / nyugtával, az igényelt árut.
3. A jótállási idő alatt felfedezett hibákat és károkat az áru szervizbe való beérkezésétől számított legfeljebb 21 napon belül díjmentesen kijavítják.
4. Abban az esetben, ha alkatrészek behozatalára van szükség, a javítási időszak meghosszabbítható a behozatalukhoz szükséges idővel, de legfeljebb 90 nappal.
5. A garancia nem terjed ki:
  - mechanikai sérülésekre és az általuk okozott hibákra,
  - a nem megfelelő használatból és tárolásból eredő károkat és hibákat,
  - nem megfelelő összeszerelés és karbantartás,
  - az alkatrészek, például kábelek, szíjak, gumi alkatrészek, pedálok, szivacsmarkolatok, kerekek, csapágyak stb. sérülése és kopása.
6. A garancia érvényét veszti abban az esetben, ha:
  - lejáratí idő,
  - önjavítás,
  - a helyes működés szabályainak be nem tartása.
7. A javításra visszaküldött terméknek teljesnek és tisztának kell lennie. Hibák esetén a szerviznek joga van megtagadni a javításra történő átvételt. Ha a terméket szennyezett állapotban szállítják, a szerviz a vevő írásbeli hozzájárulásával megtagadhatja az átvételt, vagy a vevő költségére megtisztíthatja azt.
8. A garancia nem terjed ki a telepítési és karbantartási munkákra, amelyeket a használati útmutató szerint a felhasználónak magának kell elvégeznie.
9. A garanciavállaló tájékoztat arról is, hogy garanciát követő szervizszolgáltatást nyújt.
10. Az árut a szállításhoz védeni kell.
11. A garancia igénybeviteléhez kérjük, kövesse a weboldalon található eljárást: <https://serwis.abisal.pl/>.

Az eladott dolog szerződésnek való meg nem felelése esetén a vevő a törvény szerint jogosult jogorvoslatra az eladótól és annak költségére. A garancia nem érinti ezeket a jogorvoslati lehetőségeket.

---

### A BERENDEZÉS NEM REHABILITÁCIÓS ÉS TERÁPIÁS CÉLOKRA SZOLGÁL.

---

### A JAVÍTÁS MENETÉRE VONATKOZÓ MEGJEGYZÉSEK

Tétel	A bejelentés dátuma	A szolgáltatás időpontja	A javítás menete	A címzett aláírása (üzlet, tulajdonos)

## CARTA DI GARANZIA

Nome dell'articolo:.....

Codice EAN:.....

Data di vendita: .....

### TERMINI DI GARANZIA:

1. Il Venditore, per conto del Garante, fornisce una garanzia nel territorio della Repubblica di Polonia per un periodo di 24 mesi dalla data di vendita.
2. La garanzia sarà onorata dal negozio o dal centro di assistenza dietro presentazione da parte del cliente di:
  - una scheda di garanzia compilata in modo leggibile e corretto con il timbro di vendita e la firma del venditore,
  - una prova d'acquisto valida dell'apparecchiatura con la data di vendita/ricezione, la merce reclamata.
3. Eventuali difetti e danni riscontrati durante il periodo di garanzia saranno riparati gratuitamente entro un massimo di 21 giorni dalla data di consegna della merce al servizio.
4. Nel caso in cui sia necessario importare parti di ricambio, il periodo di riparazione può essere prolungato del tempo necessario per la loro importazione, ma non oltre i 90 giorni.
5. La garanzia non copre:
  - danni meccanici e difetti da essi causati,
  - danni e difetti derivanti da uso e conservazione impropri,
  - montaggio e manutenzione impropri,
  - danni e usura di componenti quali cavi, cinghie, parti in gomma, pedali, impugnature in spugna, ruote, cuscinetti, ecc.
6. La garanzia decade in caso di:
  - scadenza,
  - auto-riparazione,
  - mancato rispetto delle regole di corretto funzionamento.
7. Il prodotto restituito per la riparazione deve essere completo e pulito. In caso di difetti, il servizio di assistenza ha il diritto di rifiutare l'accettazione per la riparazione. Se il prodotto viene consegnato sporco, il centro di assistenza può rifiutarlo o pulirlo a spese del cliente con il suo consenso scritto.
8. La garanzia non copre i lavori di installazione e manutenzione che, secondo il manuale d'uso, devono essere eseguiti dall'utente stesso.
9. Il garante informa inoltre che fornisce assistenza post-garanzia.
10. La merce deve essere protetta per la spedizione.
11. Per avvalersi della garanzia, seguire la procedura indicata sul sito web: <https://serwis.abisal.pl/>.

In caso di non conformità della cosa venduta al contratto, l'acquirente ha diritto per legge a rimedi legali da parte del venditore e a spese di quest'ultimo. La garanzia non pregiudica tali rimedi.

---

**L'APPARECCHIATURA NON È DESTINATA ALLA RIABILITAZIONE E ALLA TERAPIA**

---

### NOTE SUL CORSO DELLE RIPARAZIONI

Oggetto	Data di notifica	Data della fornitura	Corso delle riparazioni	Firma del destinatario (negozio, proprietario)

**GARANTIJOS KORTELĖ**

Straipsnio pavadinimas:.....

EAN kodas:.....

Pardavimo data: .....

**GARANTIJOS SĄLYGOS**

1. Pardavėjas Garanto vardu suteikia garantiją Lenkijos Respublikos teritorijoje 24 mėnesių laikotarpiui nuo pardavimo dienos.
2. Parduotuvė arba aptarnavimo centras garantiją įvykdys pirkėjui ją pateikus:
  - įskaitomai ir teisingai užpildytą garantijos kortelę su pardavimo antspaudu ir pardavėjo parašu,
  - galiojantį įrangos įsigijimo įrodymą su pardavimo data / kvitu, pretenduojamą prekę.
3. Visi garantiniu laikotarpiu nustatyti defektai ir pažeidimai bus nemokamai pašalinti ne vėliau kaip per 21 dieną nuo prekių pristatymo į servisą dienos.
4. Jei reikia importuoti detales, remonto laikotarpis gali būti pratęstas jų importui reikalingam laikui, bet ne ilgiau kaip 90 dienų.
5. Garantija netaikoma:
  - mechaniniams pažeidimams ir jų sukeltiems defektams,
  - pažeidimams ir defektams, atsiradusiems dėl netinkamo naudojimo ir laikymo,
  - netinkamo surinkimo ir priežiūros,
  - tokių sudedamųjų dalių, kaip trosai, dirželiai, guminės dalys, pedalai, kempininės rankenos, ratai, guoliai ir pan., pažeidimams ir nusidėvėjimui.
6. Garantija negalioja, jei:
  - pasibaigus galiojimo laikui,
  - savaiminio remonto,
  - nesilaikant taisyklingos eksploatacijos taisyklių.
7. Remontui grąžinamas gaminys turi būti sukomplektuotas ir švarus. Esant defektų, servisas turi teisę atsisakyti priimti remontui. Jei gaminys pristatomas nešvarus, servisas gali atsisakyti jį priimti arba išvalyti kliento sąskaita, gavęs jo raštišką sutikimą.
8. Garantija netaikoma montavimo ir priežiūros darbams, kuriuos pagal naudotojo vadovą turi atlikti pats naudotojas.
9. Garantantas taip pat informuoja, kad teikia pogarantinį aptarnavimą.
10. Prekės turi būti apsaugotos gabenimui.
11. Norėdami pasinaudoti garantija, vadovaukitės interneto svetainėje <https://serwis.abisal.pl/> pateikta tvarka.

Pirkėjas pagal įstatymą turi teisę į teisinę gynimo priemones iš pardavėjo ir jo sąskaita. Garantija neturi įtakos tokioms teisių gynimo priemonėms.

---

**ĮRANGA NĖRA SKIRTA REABILITACIJAI IR TERAPIJAI**

---

**PASTABOS DĖL REMONTO EIGOS**

Prekė	Notifikavimo data	Pateikimo data	Remonto eiga	Gavėjo parašas (parduotuvė, savininkas)

## GARANTIJAS KARTE

Raksta nosaukums:.....  
EAN kods:.....  
Pārdošanas datums: .....

### GARANTIJAS NOTEIKUMI:

1. Pārdevējs Garantijas devēja vārdā sniedz garantiju Polijas Republikas teritorijā uz 24 mēnešiem no pārdošanas dienas.
2. Garantijas garantiju piešķirs veikals vai servisa centrs pēc tam, kad pircējs to būs uzrādījis:
  - salasāmi un pareizi aizpildītu garantijas karti ar pārdošanas zīmogu un pārdevēja parakstu,
  - derīgu iekārtas iegādi apliecinošu dokumentu, kurā norādīts pārdošanas datums / saņemšanas datums, pieprasītās preces.
3. Visi garantijas laikā konstatētie defekti un bojājumi tiks bez maksas novērsti ne vēlāk kā 21 dienas laikā no preces piegādes servisam.
4. Gadījumā, ja nepieciešams importēt detaļas, remonta periods var tikt pagarināts par laiku, kas nepieciešams to importēšanai, bet ne ilgāk kā par 90 dienām.
5. Garantija neattiecas uz:
  - mehāniskiem bojājumiem un to izraisītiem defektiem,
  - bojājumiem un defektiem, kas radušies nepareizas lietošanas un uzglabāšanas rezultātā,
  - nepareizu montāžu un apkopi,
  - tādu sastāvdaļu bojājumiem un nolietojumu kā troses, siksnas, gumijas detaļas, pedāļi, sūkļa rokturi, riteņi, gultņi utt.
6. Garantija zaudē spēku, ja:
  - beidzas derīguma termiņš,
  - pašremontēšana,
  - nepareizas ekspluatācijas noteikumu neievērošana.
7. Remontam atdotajam izstrādājumam jābūt pilnīgam un tīram. Defektu gadījumā servisam ir tiesības atteikt pieņemšanu remontam. Ja izstrādājums tiek piegādāts netīrs, servisa centrs ar klienta rakstisku piekrišanu var atteikties to pieņemt vai iztīrīt uz klienta rēķina.
8. Garantija neattiecas uz uzstādīšanas un apkopes darbiem, kas saskaņā ar lietotāja rokasgrāmatu jāveic pašam lietotājam.
9. Garantijas devējs arī informē, ka tas nodrošina pēcgarantijas apkalpošanu.
10. Precei jābūt aizsargātai transportēšanai.
11. Lai izmantotu garantiju, lūdzam ievērot tīmekļa vietnē: <https://serwis.abisal.pl/> norādīto procedūru.

Pircējs ir tiesīgs saskaņā ar likumu izmantot tiesiskās aizsardzības līdzekļus no pārdevēja un uz pārdevēja rēķina:  
Gadījumā, ja pārdotā prece neatbilst līgumam. Garantija neietekmē šādus tiesiskās aizsardzības līdzekļus.

---

### IEKĀRTA NAV PAREDZĒTA REHABILITĀCIJAI UN TERAPIJAI

---

### PIEZĪMES PAR REMONTA GAITU

Prece	Paziņojuma datums	Nodošanas datums	Remonta gaita	Saņēmēja (veikala, īpašnieka) paraksts

## GARANTIEKAART

Naam artikel:.....  
EAN-code:.....  
Verkoopdatum:.....

### GARANTIEVOORWAARDEN:

1. De Verkoper verstrekt, namens de Garant, een garantie op het grondgebied van de Republiek Polen voor een periode van 24 maanden vanaf de verkoopdatum.
2. De garantie zal worden gehonoreerd door de winkel of het servicecentrum op vertoon van:
  - een leesbaar en correct ingevulde garantiekaart met het verkoopstempel en de handtekening van de verkoper,
  - een geldig aankoopbewijs van de apparatuur met de datum van verkoop/ontvangst, de geclaimde goederen.
3. Alle defecten en beschadigingen die tijdens de garantieperiode worden ontdekt, worden gratis gerepareerd binnen maximaal 21 dagen vanaf de datum van levering van de goederen aan de service.
4. In het geval dat onderdelen moeten worden geïmporteerd, kan de reparatieperiode worden verlengd met de tijd die nodig is voor de import, maar niet langer dan 90 dagen.
5. De garantie dekt niet
  - mechanische schade en defecten die hierdoor worden veroorzaakt,
  - schade en defecten als gevolg van onjuist gebruik en onjuiste opslag,
  - onjuiste montage en onjuist onderhoud,
  - schade en slijtage van onderdelen zoals kabels, riemen, rubberen onderdelen, pedalen, sponsgrips, wielen, lagers, enz.
6. De garantie vervalt in geval van:
  - vervaldatum,
  - zelfreparatie,
  - het niet naleven van de regels voor correct gebruik.
7. Product teruggestuurd voor reparatie moet compleet en schoon zijn. In geval van defecten heeft de service het recht om acceptatie voor reparatie te weigeren. Als het product vuil wordt aangeleverd, kan de service weigeren het te accepteren of het op kosten van de klant met zijn schriftelijke toestemming reinigen.
8. De garantie geldt niet voor installatie- en onderhoudswerkzaamheden, die volgens de gebruikershandleiding door de gebruiker zelf moeten worden uitgevoerd.
9. De garantiegever informeert ook dat hij service na garantie biedt.
10. De goederen moeten beschermd worden voor verzending.
11. Om gebruik te maken van de garantie, volg de procedure op de website: <https://serwis.abisal.pl/>.

In geval van niet-overeenstemming van het verkochte met het contract, heeft de koper volgens de wet recht op rechtsmiddelen van en op kosten van de verkoper. De garantie heeft geen invloed op dergelijke rechtsmiddelen.

### DE APPARATUUR NIET BEDOELD IS VOOR REVALIDATIE EN THERAPIE

#### OPMERKINGEN OVER HET VERLOOP VAN REPARATIES

Item	Datum van kennisgeving	Datum van verstrekking	Verloop van reparaties	Handtekening van de ontvanger (winkel, eigenaar)

## CARTÃO DE GARANTIA

Designação do artigo:.....

Código EAN:.....

Data de venda: .....

### CONDIÇÕES DE GARANTIA:

1. O Vendedor, em nome do Garante, presta uma garantia no território da República da Polónia por um período de 24 meses a partir da data de venda.
2. A garantia será honrada pela loja ou pelo centro de assistência técnica mediante a apresentação pelo cliente de
  - um cartão de garantia preenchido de forma legível e correta com o carimbo de venda e a assinatura do vendedor,
  - um comprovativo válido de compra do equipamento com a data de venda/recibo, a mercadoria reclamada.
3. Os defeitos e danos detectados durante o período de garantia serão reparados gratuitamente num prazo máximo de 21 dias a contar da data de entrega da mercadoria ao serviço.
4. Em caso de necessidade de importação de peças, o período de reparação pode ser prolongado pelo tempo necessário para a sua importação, mas não superior a 90 dias.
5. A garantia não cobre
  - danos mecânicos e defeitos causados pelos mesmos,
  - danos e defeitos resultantes de utilização e armazenamento incorrectos
  - montagem e manutenção incorrectas,
  - os danos e o desgaste de componentes como cabos, correias, peças de borracha, pedais, punhos de esponja, rodas, rolamentos, etc.
6. A garantia é anulada em caso de:
  - data de expiração,
  - auto-reparação,
  - não observância das regras de funcionamento correto.
7. O produto devolvido para reparação deve estar completo e limpo. Em caso de defeitos, o serviço de assistência tem o direito de recusar a aceitação para reparação. Se o produto for entregue sujo, o centro de assistência pode recusar-se a aceitá-lo ou limpá-lo a expensas do cliente, com o seu consentimento por escrito.
8. A garantia não cobre os trabalhos de instalação e manutenção que, de acordo com o manual do utilizador, devem ser efectuados pelo próprio utilizador.
9. O garante informa ainda que presta serviço pós-garantia.
10. Os bens devem ser protegidos para o transporte.
11. Para fazer uso da garantia, siga o procedimento no sítio Web: <https://serwis.abisal.pl/>.

Em caso de não conformidade do objeto vendido com o contrato, o comprador tem direito, nos termos da lei, a recursos legais por parte do vendedor e a expensas deste. A garantia não afecta essas vias de recurso.

---

### O APARELHO NÃO SE DESTINA A REABILITAÇÃO E TERAPIA

---

### NOTAS SOBRE O CURSO DAS REPARAÇÕES

Item	Data de notificação	Data da prestação	Curso das reparações	Assinatura do destinatário (loja, proprietário)

## CARD DE GARANȚIE

Denumirea articolului:.....

Cod EAN:.....

Data vânzării: .....

### TERMENI DE GARANȚIE:

1. Vânzătorul, în numele garantului, oferă o garanție pe teritoriul Republicii Polonia pentru o perioadă de 24 de luni de la data vânzării.
2. Garanția va fi onorată de magazin sau centrul de service la prezentarea de către client  
- un card de garanție completat lizibil și corect, cu ștampila de vânzare și semnătura vânzătorului,  
- o dovadă valabilă de cumpărare a echipamentului cu data vânzării / chitanței, bunurile revendicate.
3. Orice defecte și deteriorări descoperite în perioada de garanție vor fi reparate gratuit în termen de maximum 21 de zile de la data livrării bunurilor la service.
4. În cazul necesității de a importa piese, perioada de reparație poate fi prelungită cu timpul necesar importului acestora, dar nu mai mult de 90 de zile.
5. Garanția nu acoperă:  
- deteriorările mecanice și defectele cauzate de acestea,  
- deteriorările și defectele cauzate de utilizarea și depozitarea necorespunzătoare,  
- asamblarea și întreținerea necorespunzătoare,  
- deteriorarea și uzura componentelor precum cabluri, curele, piese din cauciuc, pedale, mânere din burete, roți, rulmenți etc.
6. Garanția este anulată în caz de:  
- data expirării,  
- auto-reparare,  
- nerespectarea regulilor de funcționare corectă.
7. Produsul returnat pentru reparație trebuie să fie complet și curat. În caz de defecte, service-ul are dreptul de a refuza acceptarea pentru reparație. În cazul în care produsul este livrat murdar, centrul de service poate refuza să îl accepte sau să îl curețe pe cheltuiala clientului, cu acordul scris al acestuia.
8. Garanția nu acoperă lucrările de instalare și întreținere, care, în conformitate cu manualul de utilizare, trebuie efectuate chiar de către utilizator.
9. De asemenea, garantul informează că oferă servicii post-garanție.
10. Bunurile trebuie protejate pentru expediere.
11. Pentru a face uz de garanție, vă rugăm să urmați procedura de pe site-ul web: <https://serwis.abisal.pl/>.

În caz de neconformitate a lucrului vândut cu contractul, cumpărătorul are dreptul prin lege la remedii legale din partea și pe cheltuiala vânzătorului. Garanția nu afectează aceste c

---

**ECHIPAMENTUL NU ESTE DESTINAT REABILITĂRII ȘI TERAPIEI**

---

### NOTE PRIVIND CURSUL REPARAȚIILOR

Punct	Data notificării	Data furnizării	Desfășurarea reparațiilor	Semnătura beneficiarului (magazin, proprietar)

## ZÁRUČNÁ KARTA

Názov článku:.....  
EAN kód:.....  
Dátum predaja: .....

### ZÁRUČNÉ PODMIENKY:

1. Predávajúci v mene ručiteľa poskytuje záruku na území Poľskej republiky na obdobie 24 mesiacov od dátumu predaja.
2. Záruku poskytne predajňa alebo servisné stredisko na základe predloženia záruky zákazníkom:
  - čitateľne a správne vyplnený záručný list s pečiatkou predajcu a podpisom predávajúceho,
  - platného dokladu o kúpe zariadenia s dátumom predaja/prijatia, reklamovaného tovaru.
3. Všetky závady a poškodenia zistené počas záručnej doby budú bezplatne odstránené najneskôr do 21 dní odo dňa doručenia tovaru do servisu.
4. V prípade nutnosti dovozu dielov sa môže doba opravy predĺžiť o čas potrebný na ich dovoz, maximálne však o 90 dní.
5. Záruka sa nevzťahuje na:
  - mechanické poškodenia a nimi spôsobené závady,
  - poškodenia a závady spôsobené nesprávnym používaním a skladovaním,
  - nesprávnej montáže a údržby,
  - poškodenie a opotrebovanie komponentov, ako sú káble, remienky, gumové časti, pedále, hubové rukoväte, kolesá, ložiská atď.
6. Záruka zaniká v prípade:
  - Dátum skončenia platnosti,
  - samoopravy,
  - nedodržania pravidiel správnej prevádzky.
7. Výrobok vrátený na opravu by mal byť kompletný a čistý. V prípade závad má servis právo odmietnuť prijatie do opravy. Ak je výrobok dodaný znečistený, servisné stredisko ho môže odmietnuť prijať alebo ho s písomným súhlasom zákazníka vyčistiť na jeho náklady.
8. Záruka sa nevzťahuje na inštalačné a údržbárske práce, ktoré si podľa návodu na obsluhu musí vykonať používateľ sám.
9. Garant zároveň informuje, že poskytuje pozáručný servis.
10. Tovar by mal byť chránený pri preprave.
11. Ak chcete využiť záruku, postupujte podľa postupu na webovej stránke: <https://serwis.abisal.pl/>.

### ZARIADENIE NIE JE URČENÉ NA REHABILITÁCIU A TERAPIU

#### POZNÁMKY K PRIEBEHU OPRÁV

Položka	Dátum notifikácie	Dátum poskytnutia	Priebeh opravy	Podpis príjemcu (predajňa, vlastník)

## GARANCIJSKA KARTICA

Ime izdelka:.....  
Koda EAN:.....  
Datum prodaje: .....

### GARANCIJSKI POGOJI:

1. Prodajalec v imenu garanta zagotavlja garancijo na ozemlju Republike Poljske za obdobje 24 mesecev od datuma prodaje.
2. Garancijo bo trgovina ali servisni center priznal ob predložitvi garancije s strani kupca:
  - čitljivo in pravilno izpolnjen garancijski list s prodajnim žigom in podpisom prodajalca,
  - veljavnega dokazila o nakupu opreme z datumom prodaje/prevzema, reklamiranega blaga.
3. Vse napake in poškodbe, ugotovljene v garancijskem roku, bodo brezplačno odpravljene najkasneje v 21 dneh od datuma dostave blaga na servis.
4. V primeru potrebe po uvozu delov se lahko obdobje popravila podaljša za čas, potreben za njihov uvoz, vendar ne več kot 90 dni.
5. Garancija ne zajema:
  - mehanskih poškodb in napak, ki jih te povzročijo,
  - poškodb in napak, ki so posledica nepravilne uporabe in skladiščenja,
  - nepravilne montaže in vzdrževanja,
  - poškodb in obrabe sestavnih delov, kot so kabli, trakovi, gumijasti deli, pedala, gobasti ročajji, kolesa, ležaji itd.
6. Garancija preneha veljati v primeru:
  - datum izteka veljavnosti,
  - samopopravila,
  - neupoštevanja pravil pravičnega delovanja.
7. Izdelek, vrnjen v popravilo, mora biti popoln in čist. V primeru napak ima servis pravico zavrniti sprejem v popravilo. Če je izdelek dostavljen umazan, ga lahko servisni center zavrne ali pa ga na stroške stranke z njenim pisnim soglasjem očisti.
8. Garancija ne zajema namestitvenih in vzdrževalnih del, ki jih mora v skladu z navodili za uporabo opraviti uporabnik sam.
9. Garant prav tako obvešča, da zagotavlja tudi pogarancijski servis.
10. Blago mora biti zaščiteno za pošiljanje.
11. Za uveljavljanje garancije upoštevajte postopek na spletni strani: <https://serwis.abisal.pl/>.

V primeru neskladnosti prodane stvari s pogodbo je kupec po zakonu upravičen do pravnih sredstev od prodajalca in na njegove stroške. Garancija ne vpliva na ta pravna sredstva.

---

### OPREMA NI NAMENJENA ZA REHABILITACIJO IN TERAPIJO

---

### OPOMBE O POTEKU POPRAVIL

Artikel	Datum uradnega obvestila	Datum zagotovitve	Potek popravil	Podpis prejemnika (trgovina, lastnik)

**GARANTIKORT FÖR GARANTI**

Artikelns namn:.....  
EAN-kod:.....  
Datum för försäljning:.....

**GARANTIVILLKOR:**

1. Säljaren, på uppdrag av Garanten, lämnar en garanti inom Republiken Polens territorium under en period av 24 månader från försäljningsdatumet.
2. Garantin kommer att uppfyllas av butiken eller servicecentret mot uppvisande av kunden:
  - ett läsligt och korrekt ifyllt garantikort med försäljningsstämpel och säljarens underskrift,
  - ett giltigt inköpsbevis för utrustningen med försäljningsdatum/kvitto, de varor som återopas.
3. Eventuella defekter och skador som upptäcks under garantiperioden kommer att repareras kostnadsfritt inom högst 21 dagar från det datum då varorna levererades till tjänsten.
4. Om det är nödvändigt att importera delar kan reparationsperioden förlängas med den tid som krävs för deras import, men inte längre än 90 dagar.
5. Garantin täcker inte:
  - mekaniska skador och defekter som orsakats av dessa,
  - skador och defekter till följd av felaktig användning och förvaring
  - felaktig montering och felaktigt underhåll,
  - skador och slitage på komponenter som kablar, remmar, gummidelar, pedaler, svamphandtag, hjul, lager etc.
6. Garantin är ogiltig i händelse av:
  - utgångsdatum,
  - självreparation,
  - underlåtenhet att följa reglerna för korrekt användning.
7. Produkter som returneras för reparation ska vara kompletta och rena. Vid defekter har servicecentret rätt att vägra ta emot produkten för reparation. Om produkten levereras smutsig kan servicecentret vägra att ta emot den eller rengöra den på kundens bekostnad med dennes skriftliga medgivande.
8. Garantin omfattar inte installations- och underhållsarbeten, som enligt bruksanvisningen måste utföras av användaren själv.
9. Garantigivaren informerar också om att denne tillhandahåller service efter garantitiden.
10. Varorna bör skyddas för frakt.
11. För att utnyttja garantin ska du följa förfarandet på webbplatsen: <https://serwis.abisal.pl/>.

Om den sålda varan inte överensstämmer med avtalet har köparen enligt lag rätt till rättsmedel från och på bekostnad av säljaren. Garantin påverkar inte sådana rättsmedel.

---

**UTRUSTNINGEN ÄR INTE AVSEDD FÖR REHABILITERING OCH TERAPI**

---

**ANTECKNINGAR OM REPARATIONSFÖRLOPPET**

Ämne	Datum för anmälan	Datum för tillhandahållande	Reparationens förlopp	Mottagarens underskrift (butik, ägare)

## ГАРАНТІЙНИЙ ТАЛОН

Найменування товару:.....

EAN код:.....

Дата продажу:.....

### ГАРАНТІЙНІ УМОВИ:

1. Продавець від імені Гаранта надає гарантію на території Республіки Польща терміном на 24 місяці від дати продажу.
2. Гарантія буде виконана магазином або сервісним центром після пред'явлення покупцем - розбірливо і правильно заповненого гарантійного талона з печаткою та підписом продавця - дійсного документа, що підтверджує купівлю обладнання із зазначенням дати продажу/отримання, заявленого товару.
3. Будь-які дефекти і пошкодження, виявлені протягом гарантійного терміну, будуть безкоштовно усунені протягом максимум 21 дня з моменту доставки товару в сервіс.
4. У разі необхідності імпорту запчастин термін ремонту може бути продовжений на час, необхідний для їх імпорту, але не більше ніж на 90 днів.
5. Гарантія не поширюється на
  - механічні пошкодження і викликані ними дефекти,
  - пошкодження і дефекти, що виникли в результаті неправильного використання і зберігання
  - неправильного монтажу та обслуговування,
  - пошкодження та знос компонентів, таких як кабелі, ремені, гумові деталі, педалі, губки, колеса, підшипники тощо.
6. Гарантія втрачає чинність у разі
  - закінчення терміну придатності,
  - самостійного ремонту,
  - недотримання правил правильної експлуатації.
7. Виріб, що повертається в ремонт, повинен бути укомплектований і чистий. У разі виявлення дефектів сервісний центр має право відмовити в прийомі в ремонт. Якщо виріб доставлений брудним, сервісний центр може відмовити в його прийомі або провести чистку за рахунок замовника за його письмовою згодою.
8. Гарантія не поширюється на роботи з монтажу та технічного обслуговування, які, згідно з інструкцією з експлуатації, повинні виконуватися користувачем самостійно.
9. Гарант також повідомляє, що забезпечує післягарантійне обслуговування.
10. Товар повинен бути захищений для транспортування.
11. Для того, щоб скористатися гарантією, будь ласка, дотримуйтеся процедури на сайті: <https://serwis.abisal.pl/>.

У разі невідповідності проданої речі договору, покупець має право на законні засоби правового захисту від продавця і за його рахунок. Гарантія не впливає на такі засоби правового захисту.

---

### ОБЛАДНАННЯ НЕ ПРИЗНАЧЕНЕ ДЛЯ РЕАБІЛІТАЦІЇ ТА ТЕРАПІЇ

---

### ПРИМІТКИ ПРО ХІД РЕМОНТУ

Пункт	Дата повідомлення	Дата надання	Хід ремонту	Підпис одержувача (магазин, власник)

## NOTATKI

A series of horizontal dotted lines for writing notes.



**NILSGROUP.COM**

**NILS**<sup>®</sup>  
**EXTREME**

IMPORTER: **ABISAL SP. Z O.O.**, ul. Pyskowicka 17, 41-807 Zabrze, Polska

DISTRIBUTOR: **ABISTORE SPORT S.R.O.**, U Cihelny 230/3, 74801 Hlučín, Česká Republika

SERVICE: [serwis@abisal.pl](mailto:serwis@abisal.pl)

[abisal@abisal.pl](mailto:abisal@abisal.pl) [www.abisal.pl](http://www.abisal.pl)