

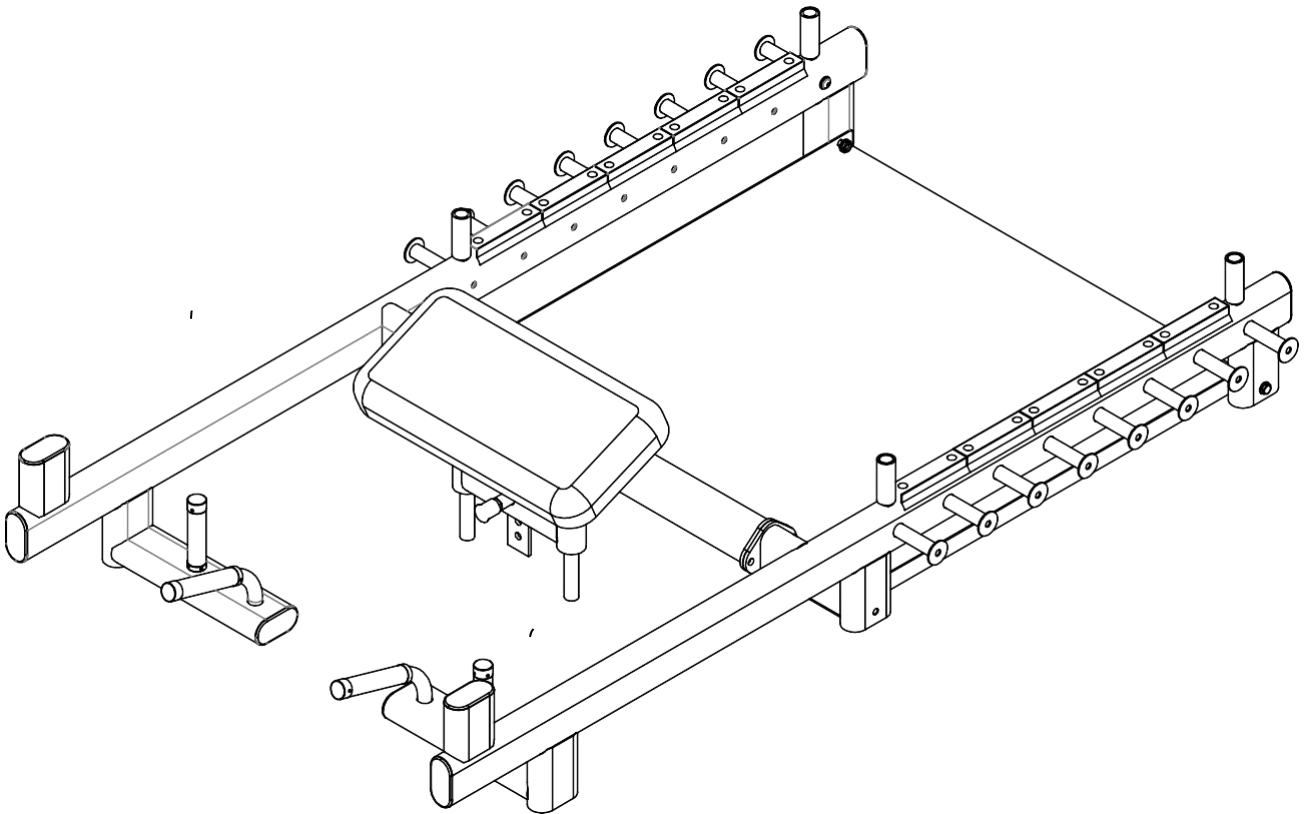

PHT25

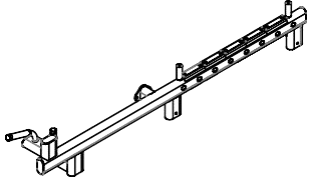

A



B

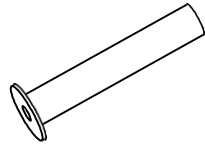

C

D

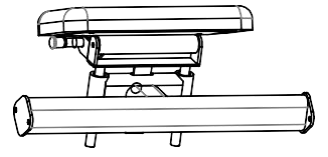

E

F

G

H

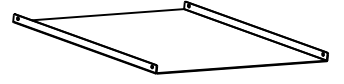

I

J

K

L

M

N

O

P

Q

R

S

T

U

V

W

X

1

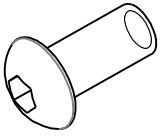

2

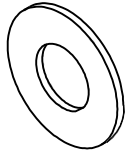

3

4

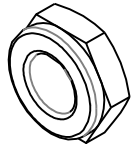

5

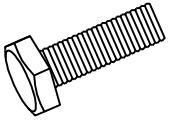

6

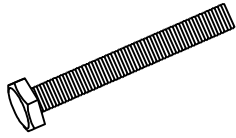

7

8

9

10

11

12

13

14

15

16

17

18

19

20

21

22

23

24

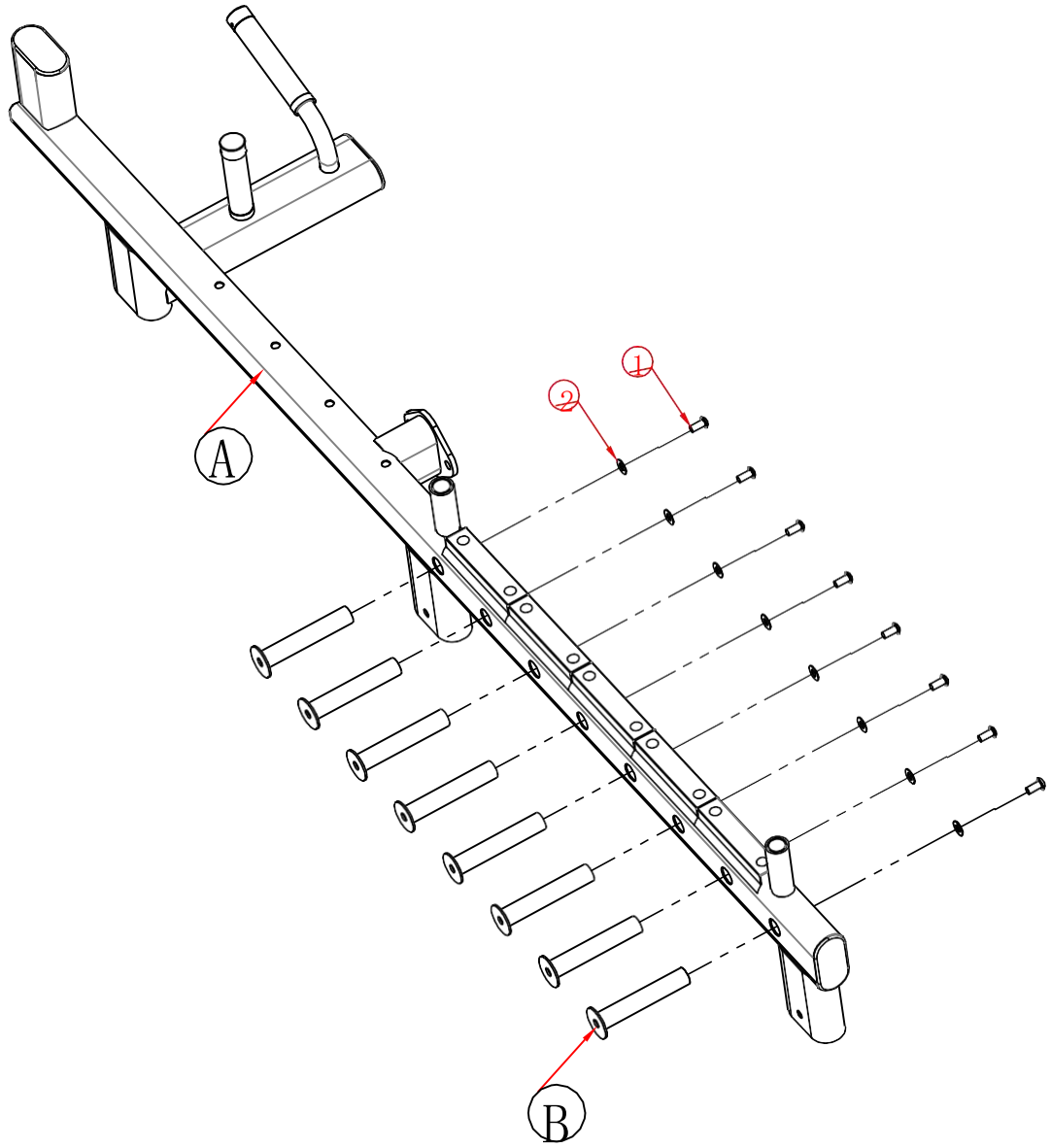

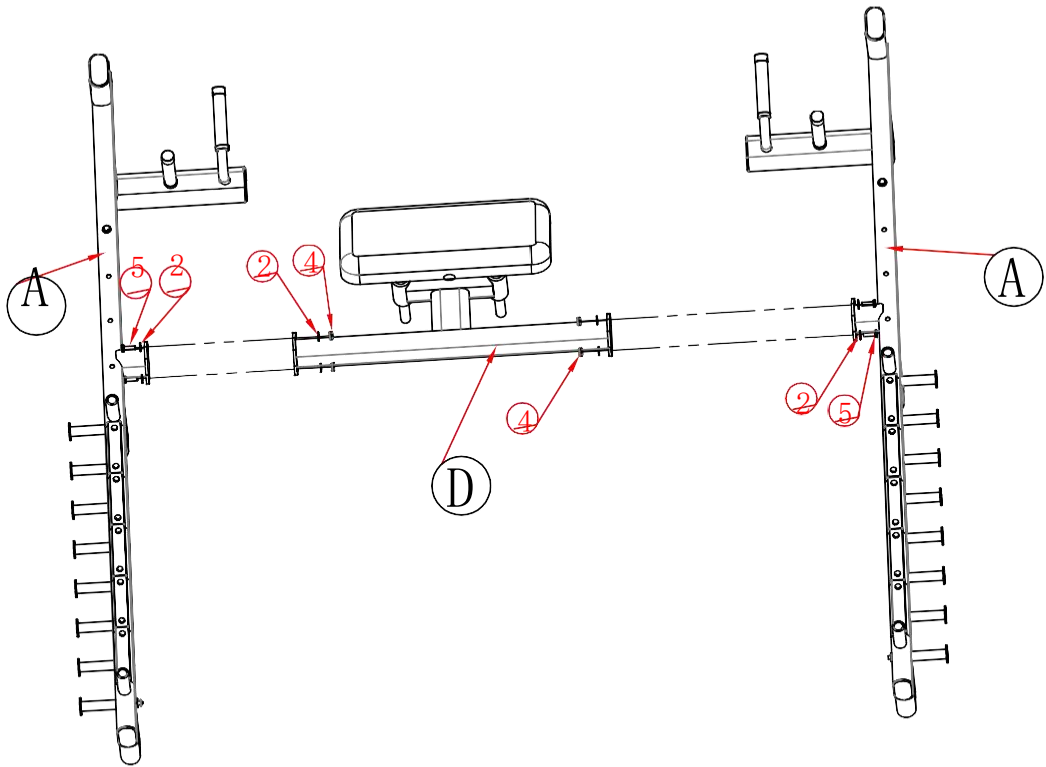

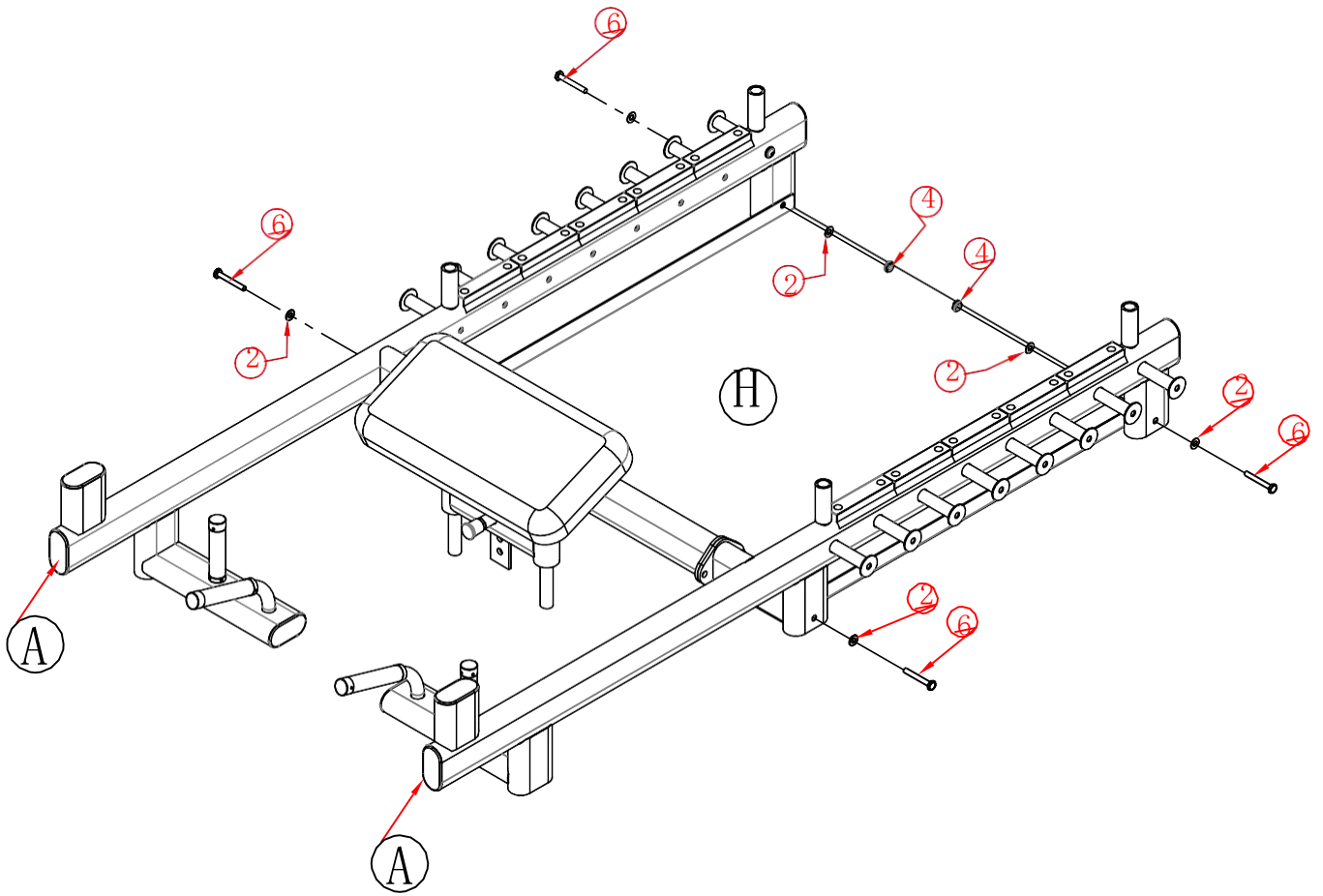

- 8. Manual instruction **EN**
- 11. Instrukcja obsługi **PL**
- 14. Návod k obsluze **CZ**
- 17. Manuel instruktion **DA**
- 20. Gebrauchsanweisung **DE**
- 23. Manual de instrucciones **ES**
- 26. Käsijuhend **ET**
- 29. Manuel d'instruction **FR**
- 32. Kézi utasítás **HU**
- 35. Manuale di istruzioni **IT**
- 38. Naudojimo instrukcijos **LT**
- 41. Rokasgrāmatas instrukcija **LV**
- 44. Handmatige instructie **NL**
- 47. Manual de instruções **PT**
- 50. Instrucțiuni manuale **RO**
- 53. Návod na obsluhu **SK**
- 56. Navodila za uporabo **SL**
- 59. Instruktionsbok **SV**
- 62. Інструкція з експлуатації **UK**

Safety Tips

Please keep this instruction manual properly for future reference.

1. Before assembling and using the training equipment, it is very important to read all the contents of the instruction manual carefully. Only by correctly installing, maintaining and using the training equipment can safe and effective training results be achieved. It must be ensured that all users are familiar with the training equipment. All warnings and precautions.
2. Before using this training equipment, users should consult a doctor based on their physical condition to prevent health or safety accidents from occurring during training and resulting in the inability to train normally. If the user is taking medication that affects heart rate, blood pressure, and cholesterol levels, be sure to follow medical advice before training.
3. Always pay attention to your physical condition when training. Incorrect or excessive training will be detrimental to your health. If you have the following discomfort symptoms including: headache, chest tightness, irregular heartbeat, shortness of breath, halo, dizziness, nausea, etc., please contact us. Stop training immediately and continue training only after a doctor checks and confirms that there is no problem.
4. Please keep your children and pets away from this training equipment. This training equipment is for adult use only.
5. The training equipment must be placed on a solid, flat surface for use, and a protective layer must be placed on the floor or carpet surface to prevent damage to the floor. For your safety, please ensure that the distance between the perimeter of the training equipment and obstacles is no less than 1 meter.
6. Before using this training equipment, please check whether all bolts and nuts that need to be tightened have been tightened to ensure that it can be used safely.
7. The safe use of this training equipment can only be ensured by regular repairs and maintenance of parts that are prone to damage, wear and tear.
8. Please make sure to use the equipment in accordance with the instructions in the instruction manual. When defective parts are found during assembly and maintenance or abnormal noises are heard during use, please stop operation and use immediately to ensure that all problems are resolved. Only after all are resolved can we proceed.
9. When using this training equipment, please wear clothes suitable for training and avoid wearing loose clothes. Bulky clothes may get stuck on the machine, hinder the operation, and may cause you to be trapped on the equipment and unable to move.
This training equipment is not suitable for use as medical equipment.
10. When lifting or moving this training equipment, pay attention to safety, use correct moving methods, or have the assistance of other people.
11. The general safety requirements for products are: GB17498.1-2008/GB17498.2-2008

Part List

No.	Name	Qty	No.	Name	Qty
A	Lower frame	2	1	Hexagon socket head M10*20 bolt	14
B	Latches	14	2	∅ 10 shim	30
C			3		
D	Lower seat frame	1	4	M10 nut	8
E			5	Hexagonal bolt M10*30	4
F			6	Hexagonal bolt M10*70	4
G			7		
H	Plate	1	8		
I			9		
J			10		
K			11		
L			12		
M			13		
N			14		
O			15		
P			16		
Q			17		
R			18		
S			19		
T			20		
U			21		
V			22		
W			23		
X			24		
Y			25		
Z			26		
AA					

Assembly

Step 1: (Do not tighten all the screws, tighten them after the installation is complete).

1. Install the 2 lower frames on the left and right sides of the unit A and the 14 latches B as shown. Fasten them with 14 hexagon socket screws 1 # M10 * 20 and 14 washers 2 # \varnothing 10.

The installation method is the same on both sides

Step 2:

1. Install the 2 left and right lower frames A and 1 lower seat frame D as shown. Fasten them with 4 5# external M10*30 hexagon socket bolts, 8 washers 2# \varnothing 10 and 4 nuts 4#M10.

Step 3:

1. Install the 2 left and right lower A-frames and 1 H-plate as shown. Fasten them with 4 external hex bolts 6 # M10 * 70, 8 washers 2 # \varnothing 10 and 4 nuts 4 # M10.

In addition to improving fitness and building muscle, this product can also contribute to weight loss through a balanced diet.

Wskazówki dotyczące bezpieczeństwa

Zachowaj niniejszą instrukcję obsługi do wykorzystania w przyszłości.

1. Przed przystąpieniem do montażu i użytkowania sprzętu treningowego należy dokładnie zapoznać się z treścią instrukcji obsługi. Tylko prawidłowa instalacja, konserwacja i użytkowanie sprzętu treningowego pozwala na osiągnięcie bezpiecznych i efektywnych wyników treningowych.
2. Przed użyciem tego sprzętu treningowego użytkownicy powinni skonsultować się z lekarzem w zależności od ich stanu fizycznego, aby zapobiec wypadkom zdrowotnym lub wypadkom związanym z bezpieczeństwem podczas treningu i skutkującym niemożnością normalnego treningu. Jeśli użytkownik przyjmuje leki, które wpływają na tętno, ciśnienie krwi i poziom cholesterolu, przed rozpoczęciem treningu należy zastosować się do zaleceń lekarza.
3. Podczas treningu należy zawsze zwracać uwagę na swoją kondycję fizyczną. Nieprawidłowy lub nadmierny trening będzie szkodliwy dla zdrowia. Jeśli wystąpią następujące objawy dyskomfortu, w tym: ból głowy, ucisk w klatce piersiowej, nieregularne bicie serca, duszność, zawroty głowy, nudności itp. Należy natychmiast przerwać trening i kontynuować go dopiero po zbadaniu przez lekarza i potwierdzeniu, że nie występują żadne problemy.
4. Prosimy o trzymanie dzieci i zwierząt domowych z dala od tego sprzętu treningowego. Ten sprzęt treningowy jest przeznaczony wyłącznie dla osób dorosłych.
5. Sprzęt treningowy należy umieścić na solidnej, płaskiej powierzchni, a na podłodze lub dywanie należy umieścić warstwę ochronną, aby zapobiec uszkodzeniu podłogi. Dla własnego bezpieczeństwa należy upewnić się, że odległość między obwodem sprzętu treningowego a pozostałymi obiektami jest nie mniejsza niż 1 metr.
6. Przed użyciem tego sprzętu treningowego należy sprawdzić, czy wszystkie śruby i nakrętki, które należy dokręcić, zostały dokręcone, aby zapewnić bezpieczne użytkowanie.
7. Bezpieczne użytkowanie tego sprzętu treningowego można zapewnić jedynie poprzez regularne naprawy i konserwację części podatnych na uszkodzenia, zużycie i zniszczenie.
8. Należy upewnić się, że sprzęt jest używany zgodnie z instrukcjami zawartymi w instrukcji obsługi. W przypadku wykrycia wadliwych części podczas montażu i konserwacji lub nietypowych dźwięków podczas użytkowania, należy natychmiast przerwać pracę i użytkowanie, aby upewnić się, że wszystkie problemy zostały rozwiązane. Dopiero po rozwiązaniu wszystkich problemów można kontynuować pracę.
9. Podczas korzystania z tego sprzętu treningowego należy nosić odzież odpowiednią do treningu i unikać noszenia luźnych ubrań. Zbyt duże ubrania mogą utknąć na urządzeniu, utrudniając jego działanie i powodując niemożność poruszania się. Ten sprzęt treningowy nie nadaje się do użytku jako sprzęt medyczny.
10. Podczas podnoszenia lub przenoszenia tego sprzętu treningowego należy zwracać uwagę na bezpieczeństwo, stosować prawidłowe metody przenoszenia lub korzystać z pomocy innych osób.
11. Ogólne wymagania bezpieczeństwa dla produktów są następujące: GB17498.1-2008/GB17498.2-2008

Lista części

Nr	Nazwa	Ilość	Nr	Nazwa	Ilość
A	Dolna rama	2	1	Śruba z gniazdem sześciokątnym M10*20	14
B	Zatrzaski	14	2	Podkładka \varnothing 10	30
C			3		
D	Dolna rama siedziska	1	4	Nakrętka M10	8
E			5	Śruba sześciokątna M10*30	4
F			6	Śruba sześciokątna M10*70	4
G			7		
H	Płyta	1	8		
I			9		
J			10		
K			11		
L			12		
M			13		
N			14		
O			15		
P			16		
Q			17		
R			18		
S			19		
T			20		
U			21		
V			22		
W			23		
X			24		
Y			25		
Z			26		
AA					

Montaż

Krok 1: (Nie dokręcaj wszystkich śrub, dokręć je po zakończeniu instalacji)

1. Zainstaluj 2 dolne ramy po lewej i prawej stronie urządzenia A i 14 zatrzasków B, jak pokazano na rysunku. Przymocuj je za pomocą 14 śrub z gniazdem sześciokątnym 1 # M10 * 20 i 14 podkładek 2 # \varnothing 10.

Metoda instalacji jest taka sama po obu stronach

Krok 2:

1. Zamontuj 2 lewe i prawe dolne ramy A i 1 dolną ramę siedziska D, jak pokazano na rysunku. Przymocuj je za pomocą 4 5# zewnętrznych śrub z gniazdem sześciokątnym M10*30, 8 podkładek 2# \varnothing 10 i 4 nakrętek 4#M10.

Krok 3:

1. Zainstaluj 2 lewe i prawe dolne ramy A i 1 płytę H, jak pokazano na rysunku. Przymocuj je 4 zewnętrznymi śrubami sześciokątnymi 6 # M10 * 70, 8 podkładcami 2 # \varnothing 10 i 4 nakrętkami 4 # M10.

Oprócz poprawy kondycji i budowania mięśni, produkt ten może również przyczynić się do utraty wagi dzięki zbilansowanej diecie.

Bezpečnostní tipy

Tento návod k použití si řádně uschovejte pro budoucí použití.

1. Před sestavením a používáním tréninkového zařízení je velmi důležité pečlivě si přečíst celý obsah návodu k použití. Pouze správnou montáží, údržbou a používáním tréninkového zařízení lze dosáhnout bezpečných a efektivních výsledků tréninku. Je třeba zajistit, aby všichni uživatelé byli s tréninkovým zařízením seznámeni. Všechna varování a bezpečnostní opatření.
2. Před použitím tohoto tréninkového zařízení by se uživatelé měli poradit s lékařem na základě svého fyzického stavu, aby nedošlo během tréninku ke zdravotním nebo bezpečnostním nehodám, které by měly za následek nemožnost normálně trénovat. Pokud uživatel užívá léky, které ovlivňují srdeční tep, krevní tlak a hladinu cholesterolu, nezapomeňte se před tréninkem řídit lékařským doporučením.
3. Při tréninku vždy věnujte pozornost své fyzické kondici. Nesprávný nebo nadměrný trénink bude mít negativní vliv na vaše zdraví. Pokud máte následující příznaky nepohodlí, včetně: bolesti hlavy, napětí na hrudi, nepravidelného srdečního tepu, dušnosti, halucinací, závratí, nevolnosti atd. Okamžitě přestaňte trénovat a pokračujte v tréninku až po kontrole lékařem, který potvrdí, že se nejedná o žádný problém.
4. Udržujte prosím děti a domácí zvířata mimo dosah tohoto tréninkového zařízení. Toto tréninkové zařízení je určeno pouze pro dospělé.
5. Tréninkové zařízení musí být pro použití umístěno na pevném, rovném povrchu a na podlaze nebo povrchu koberce musí být umístěna ochranná vrstva, aby se zabránilo poškození podlahy. V zájmu bezpečnosti dbejte na to, aby vzdálenost mezi obvodem tréninkového zařízení a překážkami nebyla menší než 1 metr.
6. Před použitím tohoto tréninkového zařízení zkontrolujte, zda jsou dotaženy všechny šrouby a matice, které je třeba utáhnout, aby bylo zajištěno jeho bezpečné používání.
7. Bezpečné používání tohoto tréninkového zařízení lze zajistit pouze pravidelnými opravami a údržbou částí, které jsou náchylné k poškození, opotřebení a opotřebení.
8. Dbejte na to, abyste zařízení používali v souladu s pokyny uvedenými v návodu k použití. Pokud se při montáži a údržbě objeví vadné díly nebo se při používání ozývají neobvyklé zvuky, okamžitě zastavte provoz a používání, abyste zajistili vyřešení všech problémů. Teprve po jejich vyřešení můžeme pokračovat.
9. Při používání tohoto tréninkového zařízení noste oblečení vhodné pro trénink a vyhněte se nošení volného oblečení. Objemné oblečení se může na zařízení zaseknout, bránit v provozu a může způsobit, že budete na zařízení uvězněni a nebudete se moci pohybovat. Toto tréninkové zařízení není vhodné pro použití jako zdravotnické zařízení.
10. Při zvedání nebo přemísťování tohoto tréninkového zařízení dbejte na bezpečnost, používejte správné metody přemísťování nebo si zajistěte pomoc dalších osob.
11. Obecné bezpečnostní požadavky na výrobky jsou následující: GB17498.1-2008/GB17498.2-2008

Seznam dílů

Č.dílu	Název	Množství	Č.dílu	Název	Množství
A	Spodní rám	2	1	Šroub s vnitřním šestihranem M10*20	14
B	Západky	14	2	∅ 10 podložka	30
C			3		
D	Spodní rám sedadla	1	4	Poznámky k M10	8
E			5	Šestihranný šroub M10*30	4
F			6	Šestihranný šroub M10*70	4
G			7		
H	Deska	1	8		
I			9		
J			10		
K			11		
L			12		
M			13		
N			14		
O			15		
P			16		
Q			17		
R			18		
S			19		
T			20		
U			21		
V			22		
W			23		
X			24		
Y			25		
Z			26		
AA					

Montáž

Krok 1: (Nedotahujte všechny šrouby, utáhněte je až po dokončení instalace).

1 Složte 2 spodní rámy: Do rámu (A) nainstalujte 8 západek (B) podle obrázku. Připevněte je pomocí 8 šroubů s vnitřním šestihranem M10*20 (#1) a 8 podložek \varnothing 10 (#2).

Způsob montáže je u obou rámu stejný.

Krok 2:

1. Nainstalujte 2 spodní rámy (A) a 1 spodní rám sedadla (D) podle obrázku. Připevněte je pomocí 4 vnějších šroubů s vnitřním šestihranem M10*30 (#5), 8 podložek \varnothing 10 (#2) a 4 matic M10 (#4).

Krok 3:

1. Nainstalujte desku (H) mezi rámy (A) podle obrázku. Připevněte ji pomocí 4 vnějších šroubů s vnitřním šestihranem M10*70 (#6), 8 podložek \varnothing 10 (#2) a 4 matic M10 (#4).

Kromě zlepšení kondice a budování svalové hmoty může tento výrobek přispět také ke snížení hmotnosti prostřednictvím vyvážené stravy.

Tips om sikkerhed

Opbevar venligst denne brugsanvisning til senere brug.

1. Før du monterer og bruger træningsudstyret, er det meget vigtigt at læse alt indholdet i brugsanvisningen omhyggeligt. Kun ved at installere, vedligeholde og bruge træningsudstyret korrekt kan man opnå sikre og effektive træningsresultater. Det skal sikres, at alle brugere er fortrolige med træningsudstyret. Alle advarsler og forholdsregler.
2. Før træningsudstyret tages i brug, bør brugeren konsultere en læge ud fra sin fysiske tilstand for at forhindre, at der opstår sundheds- eller sikkerhedsulykker under træningen, som gør det umuligt at træne normalt. Hvis brugeren tager medicin, der påvirker hjertefrekvens, blodtryk og kolesterolniveauer, skal man sørge for at følge lægens råd, før man træner.
3. Vær altid opmærksom på din fysiske tilstand, når du træner. Forkert eller overdreven træning vil være skadeligt for dit helbred. Hvis du har følgende ubehagssymptomer, herunder: hovedpine, trykken for brystet, uregelmæssig hjerterytme, åndenød, glorie, svimmelhed, kvalme etc., bedes du kontakte os. Stop træningen med det samme, og fortsæt først træningen, når en læge har kontrolleret og bekræftet, at der ikke er noget problem.
4. Hold venligst børn og kæledyr væk fra dette træningsudstyr. Dette træningsudstyr er kun til brug for voksne.
5. Træningsudstyret skal placeres på en fast, flad overflade, og der skal lægges et beskyttende lag på gulvet eller tæppet for at forhindre skader på gulvet. Af hensyn til din sikkerhed skal du sørge for, at afstanden mellem træningsudstyrets omkreds og forhindringer ikke er mindre end 1 meter.
6. Før du bruger dette træningsudstyr, skal du kontrollere, om alle bolte og møtrikker, der skal spændes, er spændt for at sikre, at det kan bruges sikkert.
7. Sikker brug af dette træningsudstyr kan kun sikres ved regelmæssige reparationer og vedligeholdelse af dele, der er udsat for skader, slid og ælde.
8. Sørg for at bruge udstyret i overensstemmelse med instruktionerne i brugsanvisningen. Hvis der findes defekte dele under montering og vedligeholdelse, eller hvis der høres unormale lyde under brug, skal du straks stoppe driften og brugen for at sikre, at alle problemer er løst. Først når alle er løst, kan vi fortsætte.
9. Når du bruger dette træningsudstyr, skal du bære tøj, der er egnet til træning, og undgå at bære løstsiddende tøj. Klodset tøj kan sætte sig fast i maskinen, hæmme betjeningen og medføre, at du sidder fast i udstyret og ikke kan bevæge dig. Dette træningsudstyr er ikke egnet til brug som medicinsk udstyr.
10. Når du løfter eller flytter dette træningsudstyr, skal du være opmærksom på sikkerheden, bruge korrekte bevægelsesmetoder eller få hjælp af andre personer.
11. De generelle sikkerhedskrav til produkter er: GB17498.1-2008/GB17498.2-2008

Liste over dele

Nej.	Navn	Antal	Nej.	Navn	Antal
A	Nedre ramme	2	1	Sekskantet indvendig hoved M10*20 bolt	14
B	Låse	14	2	Ø 10 mellemlæg	30
C			3		
D	Nedre sæderamme	1	4	M10-møtrik	8
E			5	Sekskantet bolt M10*30	4
F			6	Sekskantet bolt M10*70	4
G			7		
H	Tallerken	1	8		
I			9		
J			10		
K			11		
L			12		
M			13		
N			14		
O			15		
P			16		
Q			17		
R			18		
S			19		
T			20		
U			21		
V			22		
W			23		
X			24		
Y			25		
Z			26		
AA					

Montering

Trin 1: (Spænd ikke alle skruerne, spænd dem, når installationen er færdig).

1 Monter de 2 nederste rammer på venstre og højre side af enheden A og de 14 låse B som vist. Fastgør dem med 14 indvendige sekskantskruer 1 # M10 * 20 og 14 spændeskiver 2 # Ø 10.

Installationsmetoden er den samme på begge sider

Trin 2:

1. Monter de 2 nederste rammer A til venstre og højre og 1 nederste sæderamme D som vist. Fastgør dem med 4 stk. 5# udvendige M10*30 indvendige sekskantbolte, 8 stk. skiver 2#Ø 10 og 4 stk. møtrikker 4#M10.

Trin 3:

1. Monter de 2 venstre og højre nedre A-rammer og 1 H-plade som vist. Fastgør dem med 4 udvendige sekskantbolte 6 # M10 * 70, 8 skiver 2 # Ø 10 og 4 møtrikker 4 # M10.

Ud over at forbedre konditionen og opbygge muskler kan dette produkt også bidrage til vægttab gennem en afbalanceret kost.

Sicherheitstipps

Bitte bewahren Sie diese Gebrauchsanweisung zum späteren Nachschlagen gut auf.

1. Bevor Sie das Trainingsgerät zusammenbauen und benutzen, ist es sehr wichtig, dass Sie den gesamten Inhalt der Gebrauchsanweisung sorgfältig lesen. Nur wenn das Trainingsgerät richtig installiert, gewartet und benutzt wird, können sichere und effektive Trainingsergebnisse erzielt werden. Es muss sichergestellt werden, dass alle Benutzer mit dem Trainingsgerät vertraut sind. Alle Warnhinweise und Vorsichtsmaßnahmen.

2. Vor der Benutzung dieses Trainingsgeräts sollten die Benutzer je nach ihrer körperlichen Verfassung einen Arzt konsultieren, um zu verhindern, dass es während des Trainings zu Gesundheits- oder Sicherheitsunfällen kommt, die ein normales Training unmöglich machen. Wenn der Benutzer Medikamente einnimmt, die sich auf die Herzfrequenz, den Blutdruck und den Cholesterinspiegel auswirken, sollte er vor dem Training unbedingt ärztlichen Rat einholen.

3. Achten Sie beim Training immer auf Ihre körperliche Verfassung. Falsches oder übermäßiges Training wird Ihrer Gesundheit schaden. Wenn Sie die folgenden Beschwerden haben: Kopfschmerzen, Engegefühl in der Brust, unregelmäßiger Herzschlag, Kurzatmigkeit, Halo, Schwindel, Übelkeit usw., kontaktieren Sie uns bitte. Brechen Sie das Training sofort ab und setzen Sie es erst fort, wenn ein Arzt überprüft und bestätigt hat, dass es keine Probleme gibt.

4. Bitte halten Sie Ihre Kinder und Haustiere von diesem Trainingsgerät fern. Dieses Trainingsgerät ist nur für Erwachsene geeignet.

5. Das Trainingsgerät muss auf einer festen, ebenen Fläche aufgestellt werden, und auf den Boden oder Teppichboden muss eine Schutzschicht gelegt werden, um Schäden am Boden zu vermeiden. Achten Sie zu Ihrer Sicherheit darauf, dass der Abstand zwischen dem Rand des Trainingsgeräts und Hindernissen mindestens 1 Meter beträgt.

6. Bevor Sie das Trainingsgerät benutzen, überprüfen Sie bitte, ob alle Schrauben und Muttern, die angezogen werden müssen, fest angezogen sind, um sicherzustellen, dass das Gerät sicher benutzt werden kann.

7. Der sichere Gebrauch dieses Trainingsgeräts kann nur durch regelmäßige Reparaturen und Wartung von Teilen, die anfällig für Beschädigungen, Verschleiß und Abnutzung sind, gewährleistet werden.

8. Achten Sie bitte darauf, dass Sie das Gerät entsprechend den Anweisungen in der Bedienungsanleitung benutzen. Wenn bei der Montage und Wartung defekte Teile gefunden werden oder abnormale Geräusche während des Gebrauchs auftreten, unterbrechen Sie bitte sofort den Betrieb und die Benutzung, um sicherzustellen, dass alle Probleme behoben werden. Erst wenn alle Probleme behoben sind, können wir fortfahren.

9. Wenn Sie dieses Trainingsgerät benutzen, tragen Sie bitte Kleidung, die für das Training geeignet ist, und vermeiden Sie weite Kleidung. Weite Kleidung kann sich im Gerät verfangen, den Betrieb behindern und dazu führen, dass Sie auf dem Gerät eingeklemmt werden und sich nicht mehr bewegen können.

Dieses Trainingsgerät ist nicht für den Gebrauch als medizinisches Gerät geeignet.

10. Achten Sie beim Anheben oder Bewegen dieses Trainingsgeräts auf die Sicherheit, verwenden Sie korrekte Bewegungsmethoden oder lassen Sie sich von anderen Personen helfen.

11. Die allgemeinen Sicherheitsanforderungen für Produkte sind: GB17498.1-2008/GB17498.2-2008

Teilleiste

Nr.	Name	Menge	Nr.	Name	Menge
A	Unterer Rahmen	2	1	Schraube mit Innensechskantkopf M10*20	14
B	Verriegelungen	14	2	∅ 10 Unterlegscheibe	30
C			3		
D	Unterer Sitzrahmen	1	4	M10 Mutter	8
E			5	Sechskantschraube M10*30	4
F			6	Sechskantschraube M10*70	4
G			7		
H	Platte	1	8		
I			9		
J			10		
K			11		
L			12		
M			13		
N			14		
O			15		
P			16		
Q			17		
R			18		
S			19		
T			20		
U			21		
V			22		
W			23		
X			24		
Y			25		
Z			26		
AA					

Montage

Schritt 1: (Ziehen Sie nicht alle Schrauben fest, sondern erst nach Abschluss der Montage).

1. Montieren Sie die 2 unteren Rahmen auf der linken und rechten Seite des Geräts A und die 14 Riegel B wie gezeigt. Befestigen Sie sie mit 14 Innensechskantschrauben 1 # M10 * 20 und 14 Unterlegscheiben 2 # \varnothing 10.

Die Installationsmethode ist auf beiden Seiten die gleiche.

Schritt 2:

1. Montieren Sie die 2 linken und rechten unteren Rahmen A und 1 unteren Sitzrahmen D wie gezeigt. Befestigen Sie sie mit 4 5# Außensechskantschrauben M10*30, 8 Unterlegscheiben 2# \varnothing 10 und 4 Muttern 4#M10.

Schritt 3:

1. Montieren Sie die 2 linken und rechten unteren A-Rahmen und 1 H-Platte wie gezeigt. Befestigen Sie sie mit 4 externen Sechskantschrauben 6 # M10 * 70, 8 Unterlegscheiben 2 # \varnothing 10 und 4 Muttern 4 # M10.

Neben der Verbesserung der Fitness und dem Aufbau von Muskeln, kann dieses Produkt auch zur Gewichtsabnahme durch eine ausgewogene Ernährung beitragen.

Consejos de seguridad

Conserve este manual de instrucciones para futuras consultas.

1. Antes de montar y utilizar el equipo de entrenamiento, es muy importante leer atentamente todo el contenido del manual de instrucciones. Sólo instalando, manteniendo y utilizando correctamente el equipo de entrenamiento pueden obtenerse resultados de entrenamiento seguros y eficaces. Debe garantizarse que todos los usuarios estén familiarizados con el equipo de entrenamiento. Todas las advertencias y precauciones.

2. Antes de utilizar este equipo de entrenamiento, los usuarios deben consultar a un médico en función de su estado físico para evitar que se produzcan accidentes de salud o de seguridad durante el entrenamiento que les impidan entrenar con normalidad. Si el usuario está tomando medicación que afecta a la frecuencia cardiaca, la tensión arterial y los niveles de colesterol, asegúrese de seguir las recomendaciones médicas antes de entrenar.

3. Presta siempre atención a tu condición física cuando entrenes. Un entrenamiento incorrecto o excesivo será perjudicial para su salud. Si tiene los siguientes síntomas de malestar: dolor de cabeza, opresión en el pecho, latidos cardíacos irregulares, dificultad para respirar, aureola, mareos, náuseas, etc., póngase en contacto con nosotros. Deje de entrenar inmediatamente y continúe el entrenamiento sólo después de que un médico compruebe y confirme que no hay ningún problema.

4. Mantenga a sus hijos y mascotas alejados de este equipo de entrenamiento. Este equipo de entrenamiento es para uso exclusivo de adultos.

5. El equipo de entrenamiento debe colocarse sobre una superficie sólida y plana para su uso, y debe colocarse una capa protectora sobre el suelo o la superficie de la alfombra para evitar daños en el suelo. Por su seguridad, asegúrese de que la distancia entre el perímetro del equipo de entrenamiento y los obstáculos no sea inferior a 1 metro.

6. Antes de utilizar este equipo de entrenamiento, compruebe si se han apretado todos los tornillos y tuercas que deben apretarse para garantizar que puede utilizarse con seguridad.

7. El uso seguro de este equipo de entrenamiento sólo puede garantizarse mediante reparaciones y mantenimiento periódicos de las piezas propensas a sufrir daños, desgaste y roturas.

8. Asegúrese de utilizar el equipo de acuerdo con las instrucciones del manual de instrucciones. Cuando se encuentren piezas defectuosas durante el montaje y el mantenimiento o se oigan ruidos anormales durante el uso, por favor detenga el funcionamiento y el uso inmediatamente para asegurarse de que todos los problemas están resueltos. Sólo después de que todos estén resueltos se podrá proceder.

9. Cuando utilices este equipo de entrenamiento, ponte ropa adecuada para el entrenamiento y evita llevar ropa holgada. La ropa voluminosa puede atascarse en la máquina, dificultar el funcionamiento y hacer que usted quede atrapado en el equipo y no pueda moverse.

Este equipo de entrenamiento no es adecuado para su uso como equipo médico.

10. Cuando levante o traslade este equipo de entrenamiento, preste atención a la seguridad, utilice métodos de traslado correctos o cuente con la ayuda de otras personas.

11. Los requisitos generales de seguridad de los productos son GB17498.1-2008/GB17498.2-2008

Lista de piezas

No.	Nombre	Cantidad	No.	Nombre	Cantidad
A	Marco inferior	2	1	Tornillo hexagonal M10*20	14
B	Pestillos	14	2	∅ 10 calza	30
C			3		
D	Armazón inferior del asiento	1	4	Tuerca M10	8
E			5	Tornillo hexagonal M10*30	4
F			6	Tornillo hexagonal M10*70	4
G			7		
H	Placa	1	8		
I			9		
J			10		
K			11		
L			12		
M			13		
N			14		
O			15		
P			16		
Q			17		
R			18		
S			19		
T			20		
U			21		
V			22		
W			23		
X			24		
Y			25		
Z			26		
AA					

Montaje

Paso 1: (No apriete todos los tornillos, apriételos una vez finalizada la instalación).

1 Instale los 2 marcos inferiores en los lados izquierdo y derecho de la unidad A y los 14 pestillos B como se muestra. Fíjelos con 14 tornillos de cabeza hexagonal 1 # M10 * 20 y 14 arandelas 2 # \varnothing 10.

El método de instalación es el mismo en ambos lados

Segundo paso:

1. Instale los 2 bastidores inferiores izquierdo y derecho A y 1 bastidor inferior del asiento D como se muestra. Sujételos con 4 pernos hexagonales exteriores M10*30 de 5#, 8 arandelas 2# \varnothing 10 y 4 tuercas 4#M10.

Paso 3:

1. Instale los 2 marcos A inferiores izquierdo y derecho y 1 placa H como se muestra. Sujételos con 4 pernos hexagonales externos 6 # M10 * 70, 8 arandelas 2 # \varnothing 10 y 4 tuercas 4 # M10.

Además de mejorar la forma física y aumentar la masa muscular, este producto también puede contribuir a la pérdida de peso mediante una dieta equilibrada.

Ohutusnõuanded

Hoidke see kasutusjuhend korralikult alles, et tulevikus oleks võimalik seda kasutada.

1. Enne treeningseadme kokkupanekut ja kasutamist on väga oluline lugeda hoolikalt läbi kogu kasutusjuhendi sisu. Ainult treeningseadme õigel paigaldamisel, hooldamisel ja kasutamisel on võimalik saavutada ohutuid ja tõhusaid treeningtulemusi. Tuleb tagada, et kõik kasutajad oleksid treeningseadmetega kursis. Kõik hoiatused ja ettevaatusabinõud.

2. Enne selle treeningvahendi kasutamist peaksid kasutajad konsulteerima arstiga, lähtudes oma füüsilisest seisundist, et vältida tervise- või ohutusõnnetusi, mis võivad treeningu ajal juhtuda ja mille tagajärjel ei saa normaalselt trennida. Kui kasutaja võtab ravimeid, mis mõjutavad südame löögisagedust, vererõhku ja kolesteroolitaset, järgige enne treeningut kindlasti meditsiinilist nõuannet.

3. Pöörake treeningul alati tähelepanu oma füüsilisele seisundile. Vale või liigne treening kahjustab teie tervist. Kui teil tekivad järgmised ebamugavustunnused, sealhulgas: peavalu, pigistustunne rinnus, ebaregulaarne südametegevus, hingeldus, halo, pearinglus, iiveldus jne, võtke meiega ühendust. Lõpetage kohe treening ja jätkake treeningut alles siis, kui arst on kontrollinud ja kinnitanud, et probleemi ei ole.

4. Palun hoidke lapsed ja lemmikloomad sellest treeningseadmest eemal. See treeningvarustus on mõeldud ainult täiskasvanutele.

5. Treeningseadmed tuleb kasutamise ajal asetada kindlale ja tasasele pinnale ning põrandale või vaipkattetele tuleb asetada kaitsekiht, et vältida põranda kahjustamist. Teie ohutuse tagamiseks veenduge, et treeningseadme ja takistuste vaheline kaugus ei oleks väiksem kui 1 meeter.

6. Enne selle treeningseadme kasutamist kontrollige, kas kõik poldid ja mutrid, mida on vaja pingutada, on pingutatud, et tagada selle ohutu kasutamine.

7. Selle treeningseadme ohutut kasutamist saab tagada ainult vigastustele, kulumisele ja kahjustustele kalduvate osade regulaarse remondi ja hooldusega.

8. Veenduge, et kasutate seadet vastavalt kasutusjuhendis toodud juhistele. Kui kokkupaneku ja hoolduse käigus leitakse defektseid osi või kui kasutamise ajal on kuulda ebataavalisi helisid, siis lõpetage kohe töö ja kasutamine, et tagada kõigi probleemide lahendamine. Alles siis, kui kõik on lahendatud, võib jätkata.

9. Selle treeningvahendi kasutamisel kandke treeninguks sobivaid riideid ja vältige lahtiste riide kandmist. Tugevad riided võivad masinasse kinni jääda, takistada töötamist ja põhjustada teie kinnijäämist seadme külge ning võimetust liikuda. See treeningvarustus ei sobi kasutamiseks meditsiiniseadmena.

10. Selle treeningseadme tõstmisel või teisaldamisel pöörake tähelepanu ohutusele, kasutage õigeid teisaldamisemeetodeid või laske end teiste inimeste abistada.

11. Üldised ohutusnõuded toodetele on järgmised: GB17498.1-2008/GB17498.2-2008

Osade nimekiri

Ei.	Nimi	Kogus	Ei.	Nimi	Kogus
A	Alumine raam	2	1	Kuuekantpolt M10*20	14
B	Lukud	14	2	∅ 10 shim	30
C			3		
D	Istme alumine raam	1	4	M10 mutter	8
E			5	Kuus kantpolt M10*30	4
F			6	Kuus kantpolt M10*70	4
G			7		
H	Plaat	1	8		
I			9		
J			10		
K			11		
L			12		
M			13		
N			14		
O			15		
P			16		
Q			17		
R			18		
S			19		
T			20		
U			21		
V			22		
W			23		
X			24		
Y			25		
Z			26		
AA					

Kokkupanek

Samm 1: (Ärge pingutage kõiki kruvisid, pingutage neid pärast paigaldamist).

1 Paigaldage 2 alumist raami seadme vasakule ja paremale küljele A ja 14 lukustit B, nagu näidatud. Kinnitage need 14 kuuskantkruviga 1 # M10 * 20 ja 14 seibiga 2 # \varnothing 10.

Paigaldusmeetod on mõlemal poolel sama

2. Samm:

1. Paigaldage 2 vasakut ja paremat alumist raami A ja 1 alumine istme raam D, nagu näidatud. Kinnitage need 4 välise 5# M10*30 kuuskantpoldi, 8 seibiga 2# \varnothing 10 ja 4 mutriga 4#M10.

3. Samm:

1. Paigaldage 2 vasakut ja paremat alumist A-raami ja 1 H-plaati, nagu näidatud. Kinnitage need 4 välise kuuskantpoltiga 6 # M10 * 70, 8 seibiga 2 # \varnothing 10 ja 4 mutriga 4 # M10.

Lisaks fitnessi parandamisele ja lihaste ehitamisele võib see toode tasakaalustatud toitumise kaudu aidata kaasa ka kaalulangusele.

Conseils de sécurité

Conservez soigneusement ce manuel d'instructions pour pouvoir vous y référer ultérieurement.

1. Avant d'assembler et d'utiliser l'appareil de formation, il est très important de lire attentivement tout le contenu du manuel d'instructions. Ce n'est qu'en installant, en entretenant et en utilisant correctement l'équipement de formation que l'on peut obtenir des résultats de formation sûrs et efficaces. Il convient de s'assurer que tous les utilisateurs sont familiarisés avec l'appareil de formation. Tous les avertissements et précautions.
2. Avant d'utiliser ce matériel d'entraînement, les utilisateurs doivent consulter un médecin en fonction de leur condition physique afin d'éviter que des accidents de santé ou de sécurité ne surviennent pendant l'entraînement et n'entraînent une incapacité à s'entraîner normalement. Si l'utilisateur prend des médicaments qui affectent le rythme cardiaque, la pression artérielle et le taux de cholestérol, il doit s'assurer de suivre les conseils de son médecin avant de s'entraîner.
3. Faites toujours attention à votre condition physique lorsque vous vous entraînez. Un entraînement incorrect ou excessif est préjudiciable à votre santé. Si vous présentez les symptômes de malaise suivants : maux de tête, oppression thoracique, rythme cardiaque irrégulier, essoufflement, halo, vertiges, nausées, etc. Arrêtez immédiatement l'entraînement et ne le poursuivez qu'après qu'un médecin a vérifié et confirmé qu'il n'y avait pas de problème.
4. Veuillez tenir vos enfants et vos animaux domestiques à l'écart de ce matériel d'entraînement. Ce matériel d'entraînement est réservé à l'usage des adultes.
5. L'appareil de formation doit être placé sur une surface solide et plane pour être utilisé, et une couche de protection doit être placée sur le sol ou la moquette pour éviter d'endommager le sol. Pour votre sécurité, veillez à ce que la distance entre le périmètre de l'appareil d'entraînement et les obstacles ne soit pas inférieure à 1 mètre.
6. Avant d'utiliser cet équipement de formation, veuillez vérifier si tous les boulons et écrous qui doivent être serrés l'ont été afin de vous assurer que l'équipement peut être utilisé en toute sécurité.
7. La sécurité d'utilisation de ce matériel de formation ne peut être assurée que par des réparations et un entretien réguliers des pièces susceptibles d'être endommagées, usées ou détériorées.
8. Veillez à utiliser l'appareil conformément aux instructions du manuel d'utilisation. Si des pièces défectueuses sont trouvées lors de l'assemblage et de l'entretien ou si des bruits anormaux sont entendus pendant l'utilisation, veuillez arrêter immédiatement le fonctionnement et l'utilisation afin de vous assurer que tous les problèmes sont résolus. Ce n'est qu'après avoir résolu tous les problèmes que nous pourrons continuer.
9. Lorsque vous utilisez cet appareil de formation, veuillez porter des vêtements adaptés à la formation et évitez de porter des vêtements amples. Les vêtements encombrants risquent de se coincer dans la machine, d'en gêner le fonctionnement et de vous bloquer sur l'appareil sans que vous puissiez vous déplacer.
Cet équipement de formation ne peut être utilisé comme équipement médical.
10. Lorsque vous soulevez ou déplacez cet équipement de formation, veillez à la sécurité, utilisez des méthodes de déplacement correctes ou faites-vous aider par d'autres personnes.
11. Les exigences générales de sécurité pour les produits sont les suivantes GB17498.1-2008/GB17498.2-2008

Liste des pièces

Non.	Nom	Qté	Non.	Nom	Qté
A	Cadre inférieur	2	1	Boulon à tête hexagonale M10*20	14
B	Loquets	14	2	∅ 10 cale	30
C			3		
D	Cadre inférieur du siège	1	4	Ecrou M10	8
E			5	Boulon hexagonal M10*30	4
F			6	Boulon hexagonal M10*70	4
G			7		
H	Assiette	1	8		
I			9		
J			10		
K			11		
L			12		
M			13		
N			14		
O			15		
P			16		
Q			17		
R			18		
S			19		
T			20		
U			21		
V			22		
W			23		
X			24		
Y			25		
Z			26		
AA					

Assemblée

Étape 1: (Ne pas serrer toutes les vis, les serrer une fois l'installation terminée).

1 Installer les 2 cadres inférieurs sur les côtés gauche et droit de l'appareil A et les 14 loquets B comme indiqué. Fixez-les avec 14 vis à six pans creux 1 # M10 * 20 et 14 rondelles 2 # \varnothing 10.

La méthode d'installation est la même des deux côtés

Étape 2:

1. Installer les 2 cadres inférieurs gauche et droit A et 1 cadre inférieur de siège D comme indiqué. Fixez-les avec 4 boulons à six pans creux M10*30 externes de 5#, 8 rondelles 2# \varnothing 10 et 4 écrous 4#M10.

Étape 3:

1. Installer les 2 cadres A inférieurs gauche et droit et 1 plaque en H comme indiqué. Fixez-les avec 4 boulons hexagonaux externes 6 # M10 * 70, 8 rondelles 2 # \varnothing 10 et 4 écrous 4 # M10.

Outre l'amélioration de la condition physique et la construction musculaire, ce produit peut également contribuer à la perte de poids par le biais d'un régime alimentaire équilibré.

Biztonsági tippek

Kérjük, hogy ezt a használati útmutatót a későbbi használatra megfelelően őrizze meg.

1. Az edzőkészülék összeszerelése és használata előtt nagyon fontos, hogy figyelmesen olvassa el a használati utasítás teljes tartalmát. Csak az edzőkészülék helyes felszerelésével, karbantartásával és használatával lehet biztonságos és hatékony edzési eredményeket elérni. Biztosítani kell, hogy minden felhasználó ismerje az edzőberendezést. Minden figyelmeztetés és óvintézkedés.
 2. Az edzőkészülék használata előtt a felhasználóknak a fizikai állapotuk alapján konzultálniuk kell egy orvossal, hogy elkerüljék, hogy az edzés során egészségügyi vagy biztonsági balesetek történjenek, amelyek a normális edzésre való képtelenséget eredményezik. Ha a felhasználó olyan gyógyszert szed, amely befolyásolja a szívritmust, a vérnyomást és a koleszterinszintet, az edzés előtt mindenképpen kövesse az orvosi tanácsokat.
 3. Edzés közben mindig figyeljen a fizikai állapotára. A helytelen vagy túlzott edzés károsan hat az egészségére. Ha a következő kellemetlen tüneteket észleli, többek között: fejfájás, mellkasi szorítás, szabálytalan szívverés, légszomj, glória, szédülés, hányinger stb. Azonnal hagyja abba az edzést, és csak akkor folytassa az edzést, ha az orvos megvizsgálta és megerősítette, hogy nincs probléma.
 4. Kérjük, tartsa távol gyermekeit és háziállatait ettől az edzőkészüléktől. Ez az edzőkészülék csak felnőttek számára készült.
 5. Az edzőkészüléket használathoz szilárd, sík felületre kell helyezni, és a padlóra vagy a szőnyegfelületre védőréteget kell helyezni a padló sérülésének megelőzése érdekében. Az Ön biztonsága érdekében ügyeljen arra, hogy az edzőberendezés kerülete és az akadályok közötti távolság ne legyen kevesebb, mint 1 méter.
 6. Mielőtt használja ezt az edzőkészüléket, kérjük, ellenőrizze, hogy az összes meghúzendó csavar és anya meg van-e húzva, hogy az edzőkészülék biztonságosan használható legyen.
 7. Ennek az edzőberendezésnek a biztonságos használata csak a sérülésre, kopásra hajlamos alkatrészek rendszeres javításával és karbantartásával biztosítható.
 8. Ügyeljen arra, hogy a berendezést a használati utasításban foglaltaknak megfelelően használja. Ha az összeszerelés és karbantartás során hibás alkatrészeket talál, vagy használat közben rendellenes zajokat hallanak, kérjük, azonnal állítsa le a működést és a használatot, hogy minden probléma megoldódjon. Csak miután minden megoldódott, lehet folytatni.
 9. Az edzőkészülék használatakor kérjük, viseljen edzésre alkalmas ruházatot, és kerülje a bő ruházatot. A terjedelmes ruhák fennakadhatnak a gépen, akadályozhatják a működést, és azt okozhatják, hogy Ön beszorul a berendezésen, és nem tud mozogni.
- Ez az edzőberendezés nem alkalmas orvosi berendezésként való használatra.
10. Ennek az edzőberendezésnek a felemelésekor vagy mozgatásakor figyeljen a biztonságra, alkalmazzon helyes mozgatási módszereket, vagy vegye igénybe más személyek segítségét.
 11. A termékekre vonatkozó általános biztonsági követelmények a következők: GB17498.1-2008/GB17498.2-2008

Alkatrészek listája

Nem.	Név	Mennyiség	Nem.	Név	Mennyiség
A	Alsó keret	2	1	M10*20-as hatlapfejű csavar	14
B	Reteszek	14	2	∅ 10 alátét	30
C			3		
D	Alsó üléskeret	1	4	M10-es anya	8
E			5	M10*30 hatszögletű csavar	4
F			6	M10*70 hatszögletű csavar	4
G			7		
H	Tányér	1	8		
I			9		
J			10		
K			11		
L			12		
M			13		
N			14		
O			15		
P			16		
Q			17		
R			18		
S			19		
T			20		
U			21		
V			22		
W			23		
X			24		
Y			25		
Z			26		
AA					

Összeszerelés

1. lépés: (Ne húzza meg az összes csavart, húzza meg őket a telepítés befejezése után).

1 Szerelje fel a 2 alsó keretet a készülék bal és jobb oldalán A és a 14 reteszt B az ábrának megfelelően. Rögzítse őket 14 db 1 # M10 * 20-as hatlapú csavarral és 14 db 2 # \varnothing 10-es alátéttel.

A telepítési módszer mindkét oldalon ugyanaz

2. lépés:

1. Szerelje fel a 2 bal és jobb alsó keretet A és 1 alsó üléskeretet D az ábrának megfelelően. Rögzítse őket 4 db 5# külső M10*30-as hatlapú csavarral, 8 db 2# \varnothing 10-es alátéttel és 4 db 4#M10-es anyával.

3. lépés:

1. Szerelje fel a 2 bal és jobb alsó A-keretet és 1 H-lemezt az ábrának megfelelően. Rögzítse őket 4 külső hatlapú csavarral 6 # M10 * 70, 8 alátéttel 2 # \varnothing 10 és 4 anyával 4 # M10.

A fittség javítása és az izomépítés mellett ez a termék kiegyensúlyozott étrenddel hozzájárulhat a fogyáshoz is.

Consigli per la sicurezza

Conservare questo manuale di istruzioni per riferimenti futuri.

1. Prima di montare e utilizzare l'attrezzatura di allenamento, è molto importante leggere attentamente tutto il contenuto del manuale di istruzioni. Solo installando, mantenendo e utilizzando correttamente l'attrezzatura di allenamento è possibile ottenere risultati sicuri ed efficaci. È necessario assicurarsi che tutti gli utenti conoscano l'attrezzatura di allenamento. Tutte le avvertenze e le precauzioni.

2. Prima di utilizzare questa attrezzatura di allenamento, l'utente deve consultare un medico in base alle proprie condizioni fisiche per evitare che durante l'allenamento si verifichino incidenti di salute o di sicurezza con conseguente impossibilità di allenarsi normalmente. Se l'utente sta assumendo farmaci che influenzano la frequenza cardiaca, la pressione sanguigna e i livelli di colesterolo, è bene che segua i consigli del medico prima di allenarsi.

3. Prestare sempre attenzione alle proprie condizioni fisiche quando ci si allena. Un allenamento scorretto o eccessivo può essere dannoso per la salute. Se si verificano i seguenti sintomi di disagio: mal di testa, oppressione toracica, battito cardiaco irregolare, mancanza di respiro, alone, vertigini, nausea, ecc. Interrompere immediatamente l'allenamento e continuarlo solo dopo un controllo medico che confermi l'assenza di problemi.

4. Tenere i bambini e gli animali domestici lontani da questo attrezzo di allenamento. Questo attrezzo di allenamento è destinato esclusivamente all'uso da parte di adulti.

5. Per l'uso, l'attrezzatura di allenamento deve essere collocata su una superficie solida e piana e sul pavimento o sulla moquette deve essere applicato uno strato protettivo per evitare danni al pavimento. Per la vostra sicurezza, assicuratevi che la distanza tra il perimetro dell'attrezzatura di allenamento e gli ostacoli non sia inferiore a 1 metro.

6. Prima di utilizzare questa attrezzatura di formazione, verificare che tutti i bulloni e i dadi che devono essere serrati siano stati serrati per garantire un utilizzo sicuro.

7. L'uso sicuro di questa attrezzatura per l'addestramento può essere garantito solo da riparazioni e manutenzioni regolari delle parti soggette a danni e usura.

8. Assicurarsi di utilizzare l'apparecchiatura in conformità alle istruzioni contenute nel manuale di istruzioni. Se durante l'assemblaggio e la manutenzione si riscontrano parti difettose o si sentono rumori anomali durante l'uso, si prega di interrompere immediatamente il funzionamento e l'uso per assicurarsi che tutti i problemi siano risolti. Solo dopo aver risolto tutti i problemi si potrà procedere.

9. Quando si utilizza questo attrezzo di allenamento, indossare abiti adatti all'allenamento ed evitare di indossare abiti larghi. Gli abiti voluminosi possono rimanere incastrati nella macchina, ostacolando il funzionamento e causare l'intrappolamento nell'apparecchiatura e l'impossibilità di muoversi.

Questa attrezzatura per l'addestramento non è adatta all'uso come attrezzatura medica.

10. Quando si solleva o si sposta questa attrezzatura di allenamento, prestare attenzione alla sicurezza, utilizzare metodi di spostamento corretti o farsi assistere da altre persone.

11. I requisiti generali di sicurezza per i prodotti sono: GB17498.1-2008/GB17498.2-2008

Elenco parti

No.	Nome	Quantità	No.	Nome	Quantità
A	Telaio inferiore	2	1	Bullone con esagono incassato M10*20	14
B	Chiusure	14	2	∅ 10 spessori	30
C			3		
D	Telaio inferiore del sedile	1	4	Dado M10	8
E			5	Bullone esagonale M10*30	4
F			6	Bullone esagonale M10*70	4
G			7		
H	Piatto	1	8		
I			9		
J			10		
K			11		
L			12		
M			13		
N			14		
O			15		
P			16		
Q			17		
R			18		
S			19		
T			20		
U			21		
V			22		
W			23		
X			24		
Y			25		
Z			26		
AA					

Montaggio

Fase 1: (Non serrare tutte le viti, serrarle al termine dell'installazione).

1 Installare i 2 telai inferiori sui lati destro e sinistro dell'unità A e le 14 chiusure B come mostrato. Fissarli con 14 viti ad esagono cavo 1 # M10 * 20 e 14 rondelle 2 # \varnothing 10.

Il metodo di installazione è lo stesso su entrambi i lati

Fase 2:

1. Installare i 2 telai inferiori destro e sinistro A e 1 telaio inferiore del sedile D come illustrato. Fissarli con 4 bulloni ad esagono esterno M10*30 da 5#, 8 rondelle 2# \varnothing 10 e 4 dadi 4#M10.

Passo 3:

1. Installare i 2 telai A inferiori destro e sinistro e 1 piastra H come illustrato. Fissarli con 4 bulloni esagonali esterni 6 # M10 * 70, 8 rondelle 2 # \varnothing 10 e 4 dadi 4 # M10.

Oltre a migliorare la forma fisica e la costruzione muscolare, questo prodotto può anche contribuire alla perdita di peso attraverso una dieta equilibrata.

Saugos patarimai

Šį naudojimo vadovą tinkamai saugokite, kad galėtumėte juo naudotis ateityje.

1. Prieš surinkdami ir naudodami treniruoklį, labai svarbu atidžiai perskaityti visą naudojimo instrukcijos turinį. Tik teisingai sumontavus, prižiūrint ir naudojant treniruoklį galima pasiekti saugių ir veiksmingų treniruočių rezultatų. Būtina užtikrinti, kad visi naudotojai būtų supažindinti su treniruoklių įranga. Visais įspėjimais ir atsargumo priemonėmis.
2. Prieš naudodami šią treniruoklių įrangą, naudotojai, atsižvelgdami į savo fizinę būklę, turėtų pasikonsultuoti su gydytoju, kad treniruočių metu neįvyktų nelaimingų atsitikimų, dėl kurių nebūtų galima normaliai treniruotis. Jei naudotojas vartoja vaistus, kurie turi įtakos širdies ritmui, kraujospūdžiui ir cholesterolio kiekiui, prieš treniruotę būtinai atsižvelkite į gydytojo patarimus.
3. Treniruodamiesi visada atkreipkite dėmesį į savo fizinę būklę. Neteisingos ar per ilgos treniruotės pakenks jūsų sveikatai. Jei jaučiate šiuos nemalonius simptomus, įskaitant: galvos skausmą, spaudimą krūtinėje, nereguliarių širdies plakimą, dusulį, aureolę, galvos svaigimą, pykinimą ir t. t., susisiekite su mumis. Nedelsiant nutraukite treniruotes ir tęskite treniruotes tik tada, kai gydytojas patikrins ir patvirtins, kad problemų nėra.
4. Saugokite vaikus ir naminius gyvūnus nuo šios treniruoklių įrangos. Ši treniruoklių įranga skirta tik suaugusiesiems.
5. Treniruokliai turi būti pastatyti ant kieto, lygaus paviršiaus, o ant grindų ar kilimo paviršiaus turi būti uždėtas apsauginis sluoksnis, kad nebūtų pažeistos grindys. Saugumo sumetimais užtikrinkite, kad atstumas tarp treniruoklio perimetro ir kliūčių būtų ne mažesnis kaip 1 metras.
6. Prieš naudodami šią mokymo įrangą patikrinkite, ar visi varžtai ir veržlės, kuriuos reikia priveržti, yra priveržti, kad būtų užtikrinta, jog ją galima saugiai naudoti.
7. Saugų šios mokymo įrangos naudojimą galima užtikrinti tik reguliariai remontuojant ir prižiūrint dalis, kurios gali būti pažeistos, nusidėvėti ir susidėvėti.
8. Įsitinkite, kad įrangą naudojate pagal instrukcijų vadove pateiktus nurodymus. Kai surinkimo ir techninės priežiūros metu aptinkamos sugedusios dalys arba naudojimo metu girdimi neįprasti garsai, nedelsdami nutraukite veikimą ir naudojimą, kad visos problemos būtų išspręstos. Tik išsprendus visas galima tęsti darbą.
9. Naudodamiesi šia treniruoklių įranga dėvėkite treniruotėms tinkamus drabužius ir nedėvėkite laisvų drabužių. Dideli drabužiai gali užstrigti ant treniruoklio, apsunkinti jo veikimą ir dėl to jūs galite įstrigti ant treniruoklio ir negalėti judėti. Ši treniruoklių įranga nėra tinkama naudoti kaip medicinos įranga.
10. Keldami ar perkeldami šią treniruoklių įrangą, atkreipkite dėmesį į saugumą, naudokite tinkamus perkėlimo būdus arba paprašykite kitų žmonių pagalbos.
11. Bendrieji saugos reikalavimai gaminiams yra šie: GB17498.1-2008/GB17498.2-2008

Dalies sąrašas

Ne.	Pavadinimas	Kiekis	Ne.	Pavadinimas	Kiekis
A	Apatinis rėmas	2	1	Šešiakampė galvutė M10*20 varžtas	14
B	Užraktai	14	2	Ø 10 tarpinė	30
C			3		
D	Apatinis sėdynės rėmas	1	4	M10 veržlė	8
E			5	Šešiakampis varžtas M10*30	4
F			6	Šešiakampis varžtas M10*70	4
G			7		
H	Plokštė	1	8		
I			9		
J			10		
K			11		
L			12		
M			13		
N			14		
O			15		
P			16		
Q			17		
R			18		
S			19		
T			20		
U			21		
V			22		
W			23		
X			24		
Y			25		
Z			26		
AA					

Surinkimas

1 žingsnis: (visų varžtų neužveržkite, priveržkite juos baigę montavimą).

1 Sumontuokite 2 apatinius rėmelius kairėje ir dešinėje įrenginio pusėje A ir 14 fiksatorių B, kaip parodyta paveikslėlyje. Pritvirtinkite juos 14 varžtų su šešiakampiu lizdu 1 # M10 * 20 ir 14 poveržlių 2 # \varnothing 10.

Montavimo būdas abiejose pusėse yra vienodas

2 žingsnis:

1. Sumontuokite 2 kairės ir dešinės pusės apatinius rėmus A ir 1 apatinį sėdynės rėmą D, kaip parodyta paveikslėlyje. Pritvirtinkite juos 4 išoriniais 5# išoriniais M10*30 varžtais su šešiakampiu lizdu, 8 poveržlėmis 2# \varnothing 10 ir 4 veržlėmis 4#M10.

3 veiksmas:

1. Sumontuokite 2 apatinius kairės ir dešinės pusės A rėmus ir 1 H plokštę, kaip parodyta paveikslėlyje. Pritvirtinkite juos 4 išoriniais šešiakampiais varžtais 6 # M10 * 70, 8 poveržlėmis 2 # \varnothing 10 ir 4 veržlėmis 4 # M10.

Šis produktas ne tik gerina fizinę būklę ir formuoja raumenis, bet ir padeda numesti svorio laikantis subalansuotos mitybos.

Drošības padomi

Lūdzu, saglabāriet šo lietošanas pamācību turpmākai atsaucei.

1. Pirms mācību aprīkojuma montāžas un lietošanas ir ļoti svarīgi rūpīgi izlasīt visu lietošanas instrukcijas saturu. Tikai pareizi uzstādot, uzturot un lietojot trenāžieri, var sasniegt drošus un efektīvus treniņu rezultātus. Jānodrošina, lai visi lietotāji būtu iepazinušies ar mācību aprīkojumu. Visi brīdinājumi un piesardzības pasākumi.
2. Pirms izmantot šo trenāžieri, lietotājiem, ņemot vērā savu fizisko stāvokli, jākonsultējas ar ārstu, lai nepieļautu, ka treniņa laikā notiek nelaimes gadījumi, kas var izraisīt veselības vai drošības problēmas un traucēt normālu treniņu. Ja lietotājs lieto medikamentus, kas ietekmē sirdsdarbību, asinsspiedienu un holesterīna līmeni, pirms treniņa noteikti ievērojiet ārsta ieteikumus.
3. Treniņu laikā vienmēr pievērsiet uzmanību savam fiziskajam stāvoklim. Nepareiza vai pārmērīga apmācība kaitēs jūsu veselībai. Ja jums ir šādi diskomforta simptomi, tostarp: galvassāpes, sasprindzinājums krūtīs, neregulāra sirdsdarbība, elpas trūkums, ausi, reibonis, slikta dūša utt. Nekavējoties pārtrauciet treniņus un turpiniet trenēties tikai pēc tam, kad ārsts pārbaudījis un apstiprinājis, ka problēmu nav.
4. Lūdzu, pasargājiet bērnus un mājdzīvniekus no šī mācību aprīkojuma. Šis trenāžieris ir paredzēts tikai pieaugušo lietošanai.
5. Treniņu aprīkojums jānovieto uz cietas, līdzenas virsmas, un uz grīdas vai paklāja virsmas jāuzklāj aizsargslānis, lai novērstu grīdas bojājumus. Jūsu drošības labad pārliecinieties, ka attālums starp trenāžiera perimetru un šķēršļiem nav mazāks par 1 metru.
6. Pirms šī mācību aprīkojuma lietošanas pārbaudiet, vai visas skrūves un uzgriežņi, kas jānostiprina, ir pievilkti, lai nodrošinātu tā drošu lietošanu.
7. Šī mācību aprīkojuma drošu lietošanu var nodrošināt tikai regulāri remontējot un veicot to daļu apkopi, kuras ir pakļautas bojājumiem, nodilumam un nolietojumam.
8. Lūdzu, pārliecinieties, ka aprīkojumu lietojat saskaņā ar lietošanas pamācībā sniegtajiem norādījumiem. Ja montāžas un apkopes laikā tiek konstatētas bojātas detaļas vai lietošanas laikā dzirdami neparasti trokšņi, lūdzu, nekavējoties pārtrauciet iekārtas darbību un lietošanu, lai pārliecinātos, ka visas problēmas ir atrisinātas. Tikai pēc tam, kad visas problēmas ir atrisinātas, var turpināt darbu.
9. Lietojot šo trenāžieri, valkājiet treniņiem piemērotu apģērbu un izvairieties no vaļīgu apģērbu valkāšanas. Apjomīgas drēbes var iesprūst iekārtā, traucēt tās darbību un var izraisīt jūsu iesprūšanu iekārtā un nespēju pārvietoties. Šis mācību aprīkojums nav piemērots lietošanai kā medicīnas aprīkojums.
10. Pacelšanas vai pārvietošanas laikā pievērsiet uzmanību drošībai, izmantojiet pareizas pārvietošanas metodes vai izmantojiet citu cilvēku palīdzību.
11. Produktu vispārīgās drošības prasības ir šādas: GB17498.1-2008/GB17498.2-2008

Daļu saraksts

Nē.	Nosaukums	Daudzums	Nē.	Nosaukums	Daudzums
A	Apakšējais rāmis	2	1	Skrūve ar sešstūra galvu M10*20	14
B	Slēdzenes	14	2	Ø 10 starplikas	30
C			3		
D	Apakšējais sēdekļa rāmis	1	4	M10 uzgrieznis	8
E			5	Sešstūra skrūve M10*30	4
F			6	Sešstūra skrūve M10*70	4
G			7		
H	Plāksne	1	8		
I			9		
J			10		
K			11		
L			12		
M			13		
N			14		
O			15		
P			16		
Q			17		
R			18		
S			19		
T			20		
U			21		
V			22		
W			23		
X			24		
Y			25		
Z			26		
AA					

Montāža

1. Solis: (Nepievelciet visas skrūves, pievelciet tās pēc uzstādīšanas pabeigšanas).

1 Uzstādiet 2 apakšējos rāmjus A ierīces kreisajā un labajā pusē un 14 fiksatorus B, kā parādīts attēlā. Piestipriniet tās ar 14 sešstūra skrūvēm 1 # M10 * 20 un 14 paplāksnēm 2 # \varnothing 10.

Uzstādīšanas metode ir vienāda abās pusēs

2. Solis:

1. Uzstādiet 2 kreisās un labās puses apakšējos rāmjus A un 1 apakšējo sēdekļa rāmi D, kā parādīts attēlā. Nostipriniet tos ar 4 5# ārējām sešstūra M10*30 bultskrūvēm, 8 paplāksnēm 2# \varnothing 10 un 4 uzgriežņiem 4#M10.

3. Solis:

1. Uzstādiet 2 kreisās un labās puses apakšējos A-veida rāmjus un 1 H-plāksni, kā parādīts attēlā. Piestipriniet tās ar 4 ārējām sešstūra skrūvēm 6 # M10 * 70, 8 paplāksnēm 2 # \varnothing 10 un 4 uzgriežņiem 4 # M10.

Papildus fitnesa uzlabošanai un muskuļu veidošanai šis produkts var arī veicināt svara zudumu, izmantojot sabalansētu uzturu.

Veiligheidstips

Bewaar deze gebruiksaanwijzing voor toekomstig gebruik.

1. Voordat u de trainingsapparatuur monteert en gebruikt, is het zeer belangrijk dat u de volledige inhoud van de handleiding zorgvuldig doorleest. Alleen door de trainingsapparatuur op de juiste manier te installeren, te onderhouden en te gebruiken, kunnen veilige en effectieve trainingsresultaten worden bereikt. Alle gebruikers moeten bekend zijn met de trainingsapparatuur. Alle waarschuwingen en voorzorgsmaatregelen.
2. Voordat gebruikers deze trainingsapparatuur gebruiken, moeten ze een arts raadplegen op basis van hun lichamelijke conditie om te voorkomen dat er tijdens de training gezondheids- of veiligheidsongelukken gebeuren waardoor ze niet meer normaal kunnen trainen. Als de gebruiker medicijnen gebruikt die van invloed zijn op de hartslag, bloeddruk en cholesterolwaarden, zorg er dan voor dat u medisch advies opvolgt voordat u gaat trainen.
3. Let altijd op je fysieke conditie als je traint. Verkeerde of overmatige training is schadelijk voor je gezondheid. Neem contact met ons op als u de volgende ongemakken heeft: hoofdpijn, beklemmend gevoel op de borst, onregelmatige hartslag, kortademigheid, halo, duizeligheid, misselijkheid, enz. Stop onmiddellijk met trainen en ga pas verder nadat een arts heeft gecontroleerd en bevestigd dat er geen probleem is.
4. Houd kinderen en huisdieren uit de buurt van deze trainingsapparatuur. Deze trainingsapparatuur is alleen voor gebruik door volwassenen.
5. De trainingsapparatuur moet voor gebruik op een stevige, vlakke ondergrond worden geplaatst en er moet een beschermende laag op de vloer of het tapijt worden aangebracht om schade aan de vloer te voorkomen. Zorg er voor uw veiligheid voor dat de afstand tussen de omtrek van de trainingsapparatuur en obstakels niet minder dan 1 meter bedraagt.
6. Controleer voordat u deze trainingsapparatuur gebruikt of alle bouten en moeren die moeten worden aangedraaid, zijn aangedraaid om ervoor te zorgen dat de apparatuur veilig kan worden gebruikt.
7. Het veilige gebruik van deze trainingsapparatuur kan alleen worden gegarandeerd door regelmatige reparaties en onderhoud van onderdelen die gevoelig zijn voor schade, slijtage en scheuren.
8. Zorg ervoor dat u de apparatuur gebruikt in overeenstemming met de instructies in de gebruiksaanwijzing. Als er tijdens de montage en het onderhoud defecte onderdelen worden aangetroffen of als er tijdens het gebruik abnormale geluiden worden gehoord, stop dan onmiddellijk met het gebruik om ervoor te zorgen dat alle problemen worden opgelost. Pas als alle problemen zijn opgelost, kunnen we verdergaan.
9. Draag tijdens het gebruik van deze trainingsapparatuur kleding die geschikt is voor training en vermijd het dragen van losse kleding. Losse kleding kan vast komen te zitten op het apparaat, de werking belemmeren en ervoor zorgen dat u vast komt te zitten op het apparaat en niet kunt bewegen.
Deze trainingsapparatuur is niet geschikt voor gebruik als medische apparatuur.
10. Let bij het optillen of verplaatsen van deze trainingsapparatuur op de veiligheid, gebruik de juiste verplaatsingsmethoden of zorg dat u hulp krijgt van andere mensen.
11. De algemene veiligheidseisen voor producten zijn: GB17498.1-2008/GB17498.2-2008

Onderdelenlijst

Nee.	Naam	Qty	Nee.	Naam	Qty
A	Onderste frame	2	1	Inbusbout M10*20	14
B	Vergrendelingen	14	2	Ø 10 vulring	30
C			3		
D	Onderste stoelframe	1	4	M10 moer	8
E			5	Zeskantbout M10*30	4
F			6	Zeskantbout M10*70	4
G			7		
H	Plaat	1	8		
I			9		
J			10		
K			11		
L			12		
M			13		
N			14		
O			15		
P			16		
Q			17		
R			18		
S			19		
T			20		
U			21		
V			22		
W			23		
X			24		
Y			25		
Z			26		
AA					

Montage

Stap 1: (Draai niet alle schroeven vast, maar pas nadat de installatie is voltooid).

1 Installeer de 2 onderste frames aan de linker- en rechterkant van het apparaat A en de 14 vergrendelingen B zoals afgebeeld. Bevestig ze met 14 inbuschroeven 1 # M10 * 20 en 14 sluitringen 2 # \varnothing 10.

De installatiemethode is hetzelfde aan beide zijden

Stap 2:

1. Installeer de 2 linker en rechter onderframes A en 1 onderste stoelframe D zoals afgebeeld. Bevestig ze met 4 5# externe M10*30 inbusbouten, 8 sluitringen 2# \varnothing 10 en 4 moeren 4#M10.

Stap 3:

1. Installeer de 2 linker en rechter onderste A-frames en 1 H-plaat zoals afgebeeld. Zet ze vast met 4 externe zeskantbouten 6 # M10 * 70, 8 sluitringen 2 # \varnothing 10 en 4 moeren 4 # M10.

Naast het verbeteren van de conditie en het opbouwen van spieren, kan dit product ook bijdragen aan gewichtsverlies door middel van een uitgebalanceerd dieet.

Conselhos de segurança

Guarde este manual de instruções corretamente para referência futura.

1. Antes de montar e utilizar o equipamento de treino, é muito importante ler atentamente todo o conteúdo do manual de instruções. Só com a instalação, manutenção e utilização corretas do equipamento de treino é possível obter resultados de treino seguros e eficazes. Deve garantir-se que todos os utilizadores estão familiarizados com o equipamento de treino. Todos os avisos e precauções.
2. Antes de utilizar este equipamento de treino, os utilizadores devem consultar um médico com base na sua condição física para evitar a ocorrência de acidentes de saúde ou de segurança durante o treino e a consequente incapacidade de treinar normalmente. Se o utilizador estiver a tomar medicação que afecte o ritmo cardíaco, a pressão arterial e os níveis de colesterol, não se esqueça de seguir as recomendações médicas antes de treinar.
3. Preste sempre atenção à sua condição física quando treina. Um treino incorreto ou excessivo será prejudicial para a sua saúde. Se tiver os seguintes sintomas de desconforto, incluindo: dor de cabeça, aperto no peito, batimentos cardíacos irregulares, falta de ar, auréola, tonturas, náuseas, etc., contacte-nos. Pare imediatamente de treinar e só continue a treinar depois de um médico verificar e confirmar que não há qualquer problema.
4. Mantenha os seus filhos e animais de estimação afastados deste equipamento de treino. Este equipamento de treino é para uso exclusivo de adultos.
5. O equipamento de treino deve ser colocado numa superfície sólida e plana para utilização e deve ser colocada uma camada protetora no chão ou na superfície do tapete para evitar danos no chão. Para sua segurança, certifique-se de que a distância entre o perímetro do equipamento de treino e os obstáculos não é inferior a 1 metro.
6. Antes de utilizar este equipamento de treino, verifique se todos os parafusos e porcas que têm de ser apertados foram apertados, para garantir que pode ser utilizado em segurança.
7. A utilização segura deste equipamento de treino só pode ser assegurada através de reparações e manutenção regulares das peças susceptíveis de serem danificadas e desgastadas.
8. Certifique-se de que utiliza o equipamento de acordo com as instruções do manual de instruções. Se forem encontradas peças defeituosas durante a montagem e a manutenção ou se forem ouvidos ruídos anormais durante a utilização, interrompa imediatamente o funcionamento e a utilização para garantir que todos os problemas são resolvidos. Só depois de todos estarem resolvidos é que podemos prosseguir.
9. Quando utilizar este equipamento de treino, use roupas adequadas para o treino e evite usar roupas largas. As roupas volumosas podem ficar presas na máquina, dificultando o funcionamento, e podem fazer com que fique preso no equipamento e não consiga mover-se.
Este equipamento de treino não é adequado para ser utilizado como equipamento médico.
10. Ao levantar ou deslocar este equipamento de treino, preste atenção à segurança, utilize métodos de deslocação corretos ou conte com a ajuda de outras pessoas.
11. Os requisitos gerais de segurança para os produtos são: GB17498.1-2008/GB17498.2-2008

Lista de peças

Não.	Nome	Quantidade	Não.	Nome	Quantidade
A	Quadro inferior	2	1	Parafuso sextavado interno M10*20	14
B	Trincos	14	2	Ø 10 calço	30
C			3		
D	Estrutura inferior do assento	1	4	Porca M10	8
E			5	Parafuso hexagonal M10*30	4
F			6	Parafuso hexagonal M10*70	4
G			7		
H	Prato	1	8		
I			9		
J			10		
K			11		
L			12		
M			13		
N			14		
O			15		
P			16		
Q			17		
R			18		
S			19		
T			20		
U			21		
V			22		
W			23		
X			24		
Y			25		
Z			26		
AA					

Montagem

Passo 1: (Não aperte todos os parafusos, aperte-os depois de a instalação estar concluída).

1 Instale as 2 estruturas inferiores nos lados esquerdo e direito da unidade A e os 14 trincos B, conforme ilustrado. Fixe-os com 14 parafusos de sextavado interior 1 # M10 * 20 e 14 anilhas 2 # \varnothing 10.

O método de instalação é o mesmo em ambos os lados

Passo 2:

1. Instale as 2 estruturas inferiores esquerda e direita A e 1 estrutura inferior do assento D, conforme ilustrado. Fixe-os com 4 parafusos sextavados externos M10*30 de 5#, 8 anilhas 2# \varnothing 10 e 4 porcas 4#M10.

Passo 3:

1. Instale as 2 estruturas A inferiores esquerda e direita e 1 placa H, conforme ilustrado. Fixe-os com 4 parafusos sextavados externos 6 # M10 * 70, 8 anilhas 2 # \varnothing 10 e 4 porcas 4 # M10.

Para além de melhorar a condição física e a construção muscular, este produto pode também contribuir para a perda de peso através de uma dieta equilibrada.

Sfaturi de siguranță

Vă rugăm să păstrați acest manual de instrucțiuni în mod corespunzător pentru referințe viitoare.

1. Înainte de asamblarea și utilizarea echipamentului de antrenament, este foarte important să citiți cu atenție tot conținutul manualului de instrucțiuni. Numai prin instalarea, întreținerea și utilizarea corectă a echipamentului de antrenament se pot obține rezultate de antrenament sigure și eficiente. Trebuie să se asigure că toți utilizatorii sunt familiarizați cu echipamentul de antrenament. Toate avertismentele și precauțiile.
 2. Înainte de a utiliza acest echipament de antrenament, utilizatorii trebuie să consulte un medic în funcție de starea lor fizică pentru a preveni apariția unor accidente de sănătate sau de siguranță în timpul antrenamentului și care să ducă la imposibilitatea de a se antrena normal. Dacă utilizatorul ia medicamente care afectează ritmul cardiac, tensiunea arterială și nivelul colesterolului, asigurați-vă că urmați sfatul medicului înainte de antrenament.
 3. Acordați întotdeauna atenție condiției dumneavoastră fizice atunci când vă antrenați. Un antrenament incorect sau excesiv va fi în detrimentul sănătății dumneavoastră. Dacă aveți următoarele simptome de disconfort, inclusiv: dureri de cap, strângere în piept, bătăi neregulate ale inimii, dificultăți de respirație, halo, amețeli, greață etc., vă rugăm să ne contactați. Opriti imediat antrenamentul și continuați antrenamentul numai după ce un medic verifică și confirmă că nu există nicio problemă.
 4. Vă rugăm să vă țineți copiii și animalele de companie departe de acest echipament de antrenament. Acest echipament de antrenament este destinat exclusiv utilizării de către adulți.
 5. Echipamentul de antrenament trebuie așezat pe o suprafață solidă și plană pentru utilizare, iar pe suprafața podelei sau a covorului trebuie așezat un strat protector pentru a preveni deteriorarea podelei. Pentru siguranța dumneavoastră, vă rugăm să vă asigurați că distanța dintre perimetrul echipamentului de antrenament și obstacole nu este mai mică de 1 metru.
 6. Înainte de a utiliza acest echipament de antrenament, vă rugăm să verificați dacă toate șuruburile și piulițele care trebuie strânse au fost strânse pentru a vă asigura că acesta poate fi utilizat în siguranță.
 7. Utilizarea în siguranță a acestui echipament de antrenament poate fi asigurată numai prin repararea și întreținerea regulată a pieselor care sunt predispușe la deteriorare, uzură și rupere.
 8. Asigurați-vă că utilizați echipamentul în conformitate cu instrucțiunile din manualul de instrucțiuni. 9. Atunci când se găsesc piese defecte în timpul asamblării și întreținerii sau se aud zgomote anormale în timpul utilizării, vă rugăm să opriți imediat funcționarea și utilizarea pentru a vă asigura că toate problemele sunt rezolvate. Numai după ce toate sunt rezolvate se poate continua.
 9. Atunci când utilizați acest echipament de antrenament, vă rugăm să purtați haine potrivite pentru antrenament și să evitați purtarea de haine largi. Hainele voluminoase se pot bloca pe aparat, pot împiedica funcționarea și vă pot face să fiți prins pe echipament și să nu vă puteți mișca.
- Acest echipament de antrenament nu este adecvat pentru utilizarea ca echipament medical.
10. Atunci când ridicați sau mutați acest echipament de antrenament, acordați atenție siguranței, utilizați metode corecte de deplasare sau beneficiați de asistența altor persoane.
 11. Cerințele generale de siguranță pentru produse sunt: GB17498.1-2008/GB17498.2-2008

Lista pieselor

Nu.	Nume și prenume	Cantitate	Nu.	Nume și prenume	Cantitate
A	Cadru inferior	2	1	Șurub cu cap hexagonal M10*20	14
B	Încuietoare	14	2	Ø 10 șaibă	30
C			3		
D	Cadru inferior al scaunului	1	4	Piuliță M10	8
E			5	Șurub hexagonal M10*30	4
F			6	Șurub hexagonal M10*70	4
G			7		
H	Farfurie	1	8		
I			9		
J			10		
K			11		
L			12		
M			13		
N			14		
O			15		
P			16		
Q			17		
R			18		
S			19		
T			20		
U			21		
V			22		
W			23		
X			24		
Y			25		
Z			26		
AA					

Ansamblu

Pasul 1: (Nu strângeți toate șuruburile, strângeți-le după finalizarea instalării).

1 Instalați cele 2 rame inferioare de pe partea stângă și dreaptă a unității A și cele 14 zăbrele B, după cum se arată. Fixați-le cu 14 șuruburi cu hexagon 1 # M10 * 20 și 14 șaibe 2 # \varnothing 10.

Metoda de instalare este aceeași pe ambele părți

Pasul 2:

1. Instalați cele 2 cadre inferioare stânga și dreapta A și 1 cadru inferior al scaunului D după cum se arată. Fixați-le cu 4 șuruburi hexagonale externe M10*30 de 5#, 8 șaibe 2# \varnothing 10 și 4 piulițe 4#M10.

Pasul 3:

1. Instalați cele 2 rame A inferioare stânga și dreapta și 1 placă H, după cum se arată. Fixați-le cu 4 șuruburi hexagonale externe 6 # M10 * 70, 8 șaibe 2 # \varnothing 10 și 4 piulițe 4 # M10.

În plus față de îmbunătățirea condiției fizice și construirea mușchilor, acest produs poate contribui, de asemenea, la scăderea în greutate printr-o dietă echilibrată.

Bezpečnostné tipy

Tento návod na obsluhu si riadne uschovajte pre budúce použitie.

1. Pred zostavením a používaním tréningového zariadenia je veľmi dôležité pozorne si prečítať celý obsah návodu na použitie. Len správnou montážou, údržbou a používaním tréningového zariadenia možno dosiahnuť bezpečné a efektívne výsledky tréningu. Je potrebné zabezpečiť, aby boli všetci používatelia oboznámení s tréningovým zariadením. Všetky upozornenia a bezpečnostné opatrenia.
 2. Pred používaním tohto tréningového zariadenia by sa používatelia mali poradiť s lekárom na základe svojho fyzického stavu, aby počas tréningu nedošlo k zdravotným alebo bezpečnostným nehodám, ktoré by mali za následok nemožnosť normálne trénovať. Ak používateľ užíva lieky, ktoré ovplyvňujú srdcovú frekvenciu, krvný tlak a hladinu cholesterolu, určite sa pred tréningom riadte odporúčaniami lekára.
 3. Pri tréningu vždy venujte pozornosť svojej fyzickej kondícii. Nesprávny alebo nadmerný tréning poškodí vaše zdravie. Ak máte nasledujúce príznaky nepohodlia vrátane: bolesti hlavy, tlaku na hrudníku, nepravidelného srdcového tepu, dýchavičnosti, halucinácií, závratov, nevoľnosti atď. Okamžite prestaňte trénovať a pokračujte v tréningu až po kontrole lekárom, ktorý potvrdí, že nejde o žiadny problém.
 4. Prosím, držte svoje deti a domáce zvieratá mimo dosahu tohto tréningového zariadenia. Toto tréningové zariadenie je určené len pre dospelých.
 5. Tréningové zariadenie musí byť pri používaní umiestnené na pevnom, rovnom povrchu a na podlahe alebo povrchu koberca musí byť umiestnená ochranná vrstva, aby sa zabránilo poškodeniu podlahy. V záujme vašej bezpečnosti dbajte na to, aby vzdialenosť medzi obvodom tréningového zariadenia a prekážkami nebola menšia ako 1 meter.
 6. Pred použitím tohto tréningového zariadenia skontrolujte, či sú dotiahnuté všetky skrutky a matice, ktoré je potrebné utiahnuť, aby ste sa uistili, že sa dá bezpečne používať.
 7. Bezpečné používanie tohto tréningového zariadenia možno zabezpečiť len pravidelnými opravami a údržbou častí, ktoré sú náchylné na poškodenie, opotrebovanie a poškodenie.
 8. Dbajte na to, aby ste zariadenie používali v súlade s pokynmi uvedenými v návode na použitie. Ak sa pri montáži a údržbe zistia chybné diely alebo sa počas používania ozývajú neobvyklé zvuky, okamžite zastavte prevádzku a používanie, aby ste zabezpečili vyriešenie všetkých problémov. Až po vyriešení všetkých je možné pokračovať.
 9. Pri používaní tohto tréningového zariadenia noste oblečenie vhodné na tréning a vyhnite sa noseniu voľného oblečenia. Objemné oblečenie sa môže na zariadení zaseknúť, brániť v prevádzke a môže spôsobiť, že budete na zariadení uväznení a nebudete sa môcť pohybovať.
- Toto tréningové zariadenie nie je vhodné na používanie ako zdravotnícke zariadenie.
10. Pri zdvíhaní alebo premiestňovaní tohto tréningového zariadenia dbajte na bezpečnosť, používajte správne metódy premiestňovania alebo požiadajte o pomoc inej osoby.
 11. Všeobecné bezpečnostné požiadavky na výrobky: GB17498.1-2008/GB17498.2-2008

Zoznam častí

Číslo	Názov	Množstvo	Číslo	Názov	Množstvo
A	Spodný rám	2	1	Skrutka so šesťhrannou hlavou M10*20	14
B	Západky	14	2	∅ 10 podložka	30
C			3		
D	Spodný rám sedadla	1	4	Matica M10	8
E			5	Šesťhranná skrutka M10*30	4
F			6	Šesťhranná skrutka M10*70	4
G			7		
H	Doska	1	8		
I			9		
J			10		
K			11		
L			12		
M			13		
N			14		
O			15		
P			16		
Q			17		
R			18		
S			19		
T			20		
U			21		
V			22		
W			23		
X			24		
Y			25		
Z			26		
AA					

Montáž

Krok 1: (Nedotiahnite všetky skrutky, dotiahnite ich až po dokončení inštalácie).

1. Nainštalujte 2 spodné rámy na ľavej a pravej strane jednotky A a 14 západiek B podľa obrázka. Pripevnite ich pomocou 14 skrutiek so šesťhrannou hlavou 1 # M10 * 20 a 14 podložiek 2 # Ø 10.

Spôsob inštalácie je rovnaký na oboch stranách

Krok 2:

1. Nainštalujte 2 ľavé a pravé spodné rámy A a 1 spodný rám sedadla D podľa obrázka. Pripevnite ich pomocou 4 vonkajších skrutiek so šesťhranom M10*30 5#, 8 podložiek 2#Ø 10 a 4 matíc 4#M10.

Krok 3:

1. Nainštalujte 2 ľavé a pravé spodné rámy A a 1 dosku H podľa obrázka. Pripevnite ich pomocou 4 vonkajších skrutiek so šesťhranom 6 # M10 * 70, 8 podložiek 2 # Ø 10 a 4 matíc 4 # M10.

Okrem zlepšenia kondície a budovania svalovej hmoty môže tento výrobok prispieť aj k zníženiu hmotnosti prostredníctvom vyváženej stravy.

Varnostni nasveti

Ta priročnik z navodili za uporabo ustrezno shranite za poznejšo uporabo.

1. Pred sestavljanjem in uporabo vadbene opreme je zelo pomembno, da natančno preberete vso vsebino navodil za uporabo. Samo s pravilno namestitvijo, vzdrževanjem in uporabo opreme za usposabljanje lahko dosežete varne in učinkovite rezultate usposabljanja. Zagotoviti je treba, da so vsi uporabniki seznanjeni z opremo za usposabljanje. Vsa opozorila in previdnostni ukrepi.

2. Pred uporabo te vadbene opreme se morajo uporabniki glede na svoje fizično stanje posvetovati z zdravnikom, da med vadbo ne bi prišlo do zdravstvenih ali varnostnih nesreč, zaradi katerih ne bi mogli normalno trenirati. Če uporabnik jemlje zdravila, ki vplivajo na srčni utrip, krvni tlak in raven holesterola, naj pred treningom upošteva zdravniške nasvete.

3. Pri treningu bodite vedno pozorni na svoje fizično stanje. Nepravilen ali pretiran trening bo škodoval vašemu zdravju. Če imate naslednje neprijetne simptome, vključno z: glavobolom, stiskanjem v prsih, nerednim srčnim utripom, težko sapo, halo, omotico, slabostjo itd. Takoj prenehajte s treningom in nadaljujte z njim šele po zdravniškem pregledu in potrditvi, da ni težav.

4. Otrokom in hišnim ljubljencem preprečite dostop do te vadbene opreme. Ta vadbena oprema je namenjena samo odraslim osebam.

5. Opremo za usposabljanje je treba postaviti na trdno, ravno površino, na tla ali preprogo pa je treba položiti zaščitno plast, da se prepreči poškodba tal. Zaradi varnosti poskrbite, da razdalja med obodom opreme za vadbo in ovirami ni manjša od 1 metra.

6. Pred uporabo te opreme za usposabljanje preverite, ali so vsi vijaki in matice, ki jih je treba priviti, priviti, da zagotovite varno uporabo.

7. Varno uporabo te opreme za usposabljanje lahko zagotovite le z rednimi popravili in vzdrževanjem delov, ki so nagnjeni k poškodbam, obrabi in raztrganju.

8. Opremo uporabljajte v skladu z navodili v priročniku z navodili. Če med sestavljanjem in vzdrževanjem odkrijete okvarjene dele ali med uporabo slišite nenormalne zvoke, takoj ustavite delovanje in uporabo, da se prepričate, da so vse težave odpravljene. Šele ko so vse odpravljene, lahko nadaljujemo z delom.

9. Pri uporabi te opreme za vadbo nosite oblačila, primerna za vadbo, in ne nosite ohlapnih oblačil. Obsežna oblačila se lahko zataknejo na napravi, ovirajo delovanje in lahko povzročijo, da ostanete ujeti na napravi in se ne morete premakniti. Ta oprema za usposabljanje ni primerna za uporabo kot medicinska oprema.

10. Pri dvigovanju ali premikanju te opreme za usposabljanje pazite na varnost, uporabljajte pravilne metode premikanja ali si zagotovite pomoč drugih oseb.

11. Splošne varnostne zahteve za izdelke so: GB17498.1-2008/GB17498.2-2008

Seznam delov

Ne.	Ime	Količina	Ne.	Ime	Količina
A	Spodnji okvir	2	1	Vijak M10*20 s šesterokotno glavo	14
B	Zapirala	14	2	Ø 10 podložka	30
C			3		
D	Spodnji okvir sedeža	1	4	Matica M10	8
E			5	Šestkotni vijak M10*30	4
F			6	Šestkotni vijak M10*70	4
G			7		
H	Plošča	1	8		
I			9		
J			10		
K			11		
L			12		
M			13		
N			14		
O			15		
P			16		
Q			17		
R			18		
S			19		
T			20		
U			21		
V			22		
W			23		
X			24		
Y			25		
Z			26		
AA					

Montaža

Korak 1: (Ne privijte vseh vijakov, privijte jih po končani namestitvi).

1 Namestite 2 spodnja okvirja na levi in desni strani enote A in 14 zapork B, kot je prikazano. Pritrdite jih s 14 vijaki s šestkotnim nastavkom 1 # M10 * 20 in 14 podložkami 2 # \varnothing 10.

Način namestitve je enak na obeh straneh

Korak 2:

1. Namestite 2 leva in desna spodnja okvirja A ter 1 spodnji okvir sedeža D, kot je prikazano na sliki. Pritrdite ju s 4 zunanji vijaki s šestkotnim nastavkom M10*30, 8 podložkami 2# \varnothing 10 in 4 maticami 4#M10.

Korak 3:

1. Namestite 2 levi in desni spodnji A-okvir ter 1 H-ploščo, kot je prikazano. Pritrdite jih s 4 zunanji šestkotnimi vijaki 6 # M10 * 70, 8 podložkami 2 # \varnothing 10 in 4 maticami 4 # M10.

Poleg izboljšanja telesne pripravljenosti in izgradnje mišic lahko ta izdelek z uravnoteženo prehrano prispeva tudi k izgubi telesne teže.

Tips om säkerhet

Förvara denna bruksanvisning väl för framtida bruk.

1. Innan du monterar och använder träningsutrustningen är det mycket viktigt att du läser igenom hela bruksanvisningen noggrant. Endast genom korrekt installation, underhåll och användning av träningsutrustningen kan säkra och effektiva träningsresultat uppnås. Det måste säkerställas att alla användare känner till träningsutrustningen. Alla varningar och försiktighetsåtgärder.
2. Innan du använder denna träningsutrustning bör du rådfråga en läkare utifrån ditt fysiska tillstånd för att förhindra att hälso- eller säkerhetsolyckor inträffar under träningen och leder till att du inte kan träna normalt. Om användaren tar mediciner som påverkar hjärtfrekvens, blodtryck och kolesterolnivåer, se till att följa medicinsk rådgivning före träning.
3. Var alltid uppmärksam på din fysiska kondition när du tränar. Felaktig eller överdriven träning kommer att vara skadlig för din hälsa. Om du har följande obehagssymtom: huvudvärk, tryck över bröstet, oregelbunden hjärtrytm, andnöd, halo, yrsel, illamående etc., kontakta oss. Sluta träna omedelbart och fortsätt träna först efter att en läkare har kontrollerat och bekräftat att det inte finns några problem.
4. Håll barn och husdjur borta från den här träningsutrustningen. Denna träningsutrustning är endast avsedd för vuxna.
5. Träningsutrustningen måste placeras på en solid, plan yta för att kunna användas och ett skyddande lager måste placeras på golvet eller mattan för att förhindra skador på golvet. För din egen säkerhet bör du se till att avståndet mellan träningsutrustningens omkrets och hinder inte är mindre än 1 meter.
6. Innan du använder denna träningsutrustning ska du kontrollera att alla bultar och muttrar som måste dras åt har dragits åt för att säkerställa att den kan användas på ett säkert sätt.
7. En säker användning av denna träningsutrustning kan endast garanteras genom regelbundna reparationer och underhåll av delar som är utsatta för skador, slitage och förslitning.
8. Se till att använda utrustningen i enlighet med anvisningarna i bruksanvisningen. Om defekta delar upptäcks under montering och underhåll eller om onormala ljud hörs under användning, ska du omedelbart stoppa driften och användningen för att säkerställa att alla problem är lösta. Först när alla problem är lösta kan vi fortsätta.
9. När du använder denna träningsutrustning ska du bära kläder som är lämpliga för träning och undvika att bära löst sittande kläder. Skrymmande kläder kan fastna på maskinen, hindra driften och kan leda till att du fastnar på utrustningen och inte kan röra dig. Denna träningsutrustning är inte lämplig för användning som medicinsk utrustning.
10. När du lyfter eller flyttar denna träningsutrustning, var uppmärksam på säkerheten, använd korrekta förflyttningsmetoder eller ta hjälp av andra personer.
11. De allmänna säkerhetskraven för produkter är: GB17498.1-2008/GB17498.2-2008

Lista över delar

Antal	Namn	Antal	Antal	Namn	Antal
A	Lägre ram	2	1	Sexkantshuvud M10*20 bult	14
B	Spärrhakar	14	2	Ø 10 mellanlägg	30
C			3		
D	Nedre sätesram	1	4	M10 mutter	8
E			5	Sexkantig bult M10*30	4
F			6	Sexkantig bult M10*70	4
G			7		
H	Platta	1	8		
I			9		
J			10		
K			11		
L			12		
M			13		
N			14		
O			15		
P			16		
Q			17		
R			18		
S			19		
T			20		
U			21		
V			22		
W			23		
X			24		
Y			25		
Z			26		

Montering

Steg 1: (Dra inte åt alla skruvar, dra åt dem när installationen är klar).

1 Montera de 2 nedre ramarna på vänster och höger sida av enheten A och de 14 spärrarna B enligt bilden. Fäst dem med 14 sexkantsskruvar 1 # M10 * 20 och 14 brickor 2 # \varnothing 10.

Installationsmetoden är densamma på båda sidor

Steg 2:

1. Montera de 2 nedre vänster- och högerramarna A och 1 nedre sätesram D enligt bilden. Fäst dem med 4 st 5# utvändiga M10*30 sexkantbultar, 8 st brickor 2# \varnothing 10 och 4 st muttrar 4#M10.

Steg 3:

1. Montera de 2 vänstra och högra nedre A-ramarna och 1 H-platta enligt bilden. Fäst dem med 4 utvändiga sexkantsbultar 6 # M10 * 70, 8 brickor 2 # \varnothing 10 och 4 muttrar 4 # M10.

Förutom att förbättra konditionen och bygga muskler kan denna produkt också bidra till viktminskning genom en balanserad kost.

Поради щодо безпеки

Будь ласка, зберігайте цю інструкцію належним чином для подальшого використання.

1. Перед початком монтажу та використання тренажерів дуже важливо уважно прочитати весь зміст інструкції з експлуатації. Тільки за умови правильного встановлення, обслуговування та використання тренажеру можна досягти безпечних та ефективних результатів тренувань. Необхідно переконатися, що всі користувачі ознайомлені з тренажерним обладнанням. З усіма попередженнями та застереженнями.
2. Перед використанням цього тренажера користувачі повинні проконсультуватися з лікарем щодо свого фізичного стану, щоб запобігти нещасним випадкам під час тренувань, які можуть призвести до неможливості нормально тренуватися. Якщо користувач приймає ліки, які впливають на частоту серцевих скорочень, кров'яний тиск і рівень холестерину, обов'язково дотримуйтесь порад лікаря перед тренуванням.
3. Завжди звертайте увагу на свій фізичний стан під час тренувань. Неправильні або надмірні тренування будуть шкідливими для вашого здоров'я. Якщо ви відчуваєте такі симптоми дискомфорту: головний біль, стиснення в грудях, нерегулярне серцебиття, задишку, ореол, запаморочення, нудоту тощо, будь ласка, зв'яжіться з нами. негайно припиніть тренування і продовжуйте тренування тільки після того, як лікар перевірить і підтвердить відсутність проблем.
4. Будь ласка, тримайте дітей і домашніх тварин подалі від цього тренажера. Цей тренажер призначений лише для використання дорослими.
5. Тренажер повинен бути розміщений на твердій, рівній поверхні для використання, а на підлогу або килимове покриття необхідно покласти захисний шар, щоб запобігти пошкодженню підлоги. Для вашої безпеки, будь ласка, переконайтеся, що відстань між периметром тренажера та перешкодами становить не менше 1 метра.
6. Перед використанням цього тренажеру, будь ласка, перевірте, чи всі болти та гайки, які необхідно затягнути, затягнуті, щоб гарантувати безпечне використання тренажеру.
7. Безпечне використання цього тренувального обладнання може бути забезпечене лише регулярним ремонтом і обслуговуванням деталей, які схильні до пошкоджень і зносу.
8. Будь ласка, використовуйте обладнання відповідно до інструкцій, наведених в інструкції з експлуатації. Якщо під час збирання та технічного обслуговування виявлено дефектні деталі або під час використання чути ненормальні шуми, будь ласка, негайно припиніть експлуатацію та використання, щоб переконатися, що всі проблеми вирішені. Тільки після їх усунення можна продовжувати роботу.
9. Під час використання цього тренажера, будь ласка, одягайте одяг, придатний для тренувань, і уникайте носіння вільного одягу. Громіздкий одяг може застрягти на тренажері, перешкоджати роботі, а також може призвести до того, що ви будете затиснуті на тренажері і не зможете рухатися.
Це тренувальне обладнання не придатне для використання в якості медичного обладнання.
10. Піднімаючи або переміщуючи це тренажерне обладнання, звертайте увагу на безпеку, використовуйте правильні методи переміщення або користуйтеся допомогою інших людей.
11. Загальні вимоги до безпеки продукції такі: GB17498.1-2008/GB17498.2-2008

Перелік деталей

Ні.	Ім'я	Кількість	Ні.	Ім'я	Кількість
A	Нижня рама	2	1	Болт з шестигранною головкою M10*20	14
B	Засувки	14	2	∅ 10 прокладка	30
C			3		
D	Нижня рама сидіння	1	4	Гайка M10	8
E			5	Болт з шестигранною головкою M10*30	4
F			6	Болт з шестигранною головкою M10*70	4
G			7		
H	Тарілка	1	8		
I			9		
J			10		
K			11		
L			12		
M			13		
N			14		
O			15		
P			16		
Q			17		
R			18		
S			19		
T			20		
U			21		
V			22		
W			23		
X			24		
Y			25		
Z			26		
AA					

МОНТАЖ

Крок 1: (Не затягуйте всі гвинти, затягніть їх після завершення установки).

1 Встановіть 2 нижні рами з лівого та правого боку блоку А та 14 засувки В, як показано на малюнку. Закріпіть їх 14 гвинтами з внутрішнім шестигранником 1 # M10 * 20 і 14 шайбами 2 # Ø 10.

Спосіб монтажу однаковий з обох сторін

Крок другий:

1. Встановіть 2 ліві та праву нижні рами А та 1 нижню раму сидіння D, як показано на малюнку. Закріпіть їх 4 зовнішніми шестигранними болтами з внутрішнім шестигранником M10*30 5#, 8 шайбами 2#Ø10 і 4 гайками 4#M10.

Крок 3:

1. Встановіть 2 ліві та праву нижні А-образні рами та 1 Н-образну пластину, як показано на малюнку. Закріпіть їх 4 зовнішніми шестигранними болтами 6 # M10 * 70, 8 шайбами 2 # Ø 10 і 4 гайками 4 # M10.

Окрім покращення фізичної форми та нарощування м'язової маси, цей продукт також може сприяти зниженню ваги за допомогою збалансованої дієти.

GUARANTEE CARD

Article name:.....

EAN code:.....

Date of sale:

GUARANTEE TERMS:

1. The Seller, on behalf of the Guarantor, provides a guarantee in the territory of the Republic of Poland for a period of 24 months from the date of sale.
2. The guarantee will be honoured by the shop or service centre upon presentation by the customer:
 - a legibly and correctly completed warranty card with the sales stamp and the seller's signature,
 - a valid proof of purchase of the equipment with the date of sale / receipt, the goods claimed.
3. Any defects and damage discovered during the warranty period will be repaired free of charge within a maximum of 21 days from the date of delivery of the goods to the service.
4. In the case of the necessity to import parts, the repair period may be extended by the time necessary for their import, but not longer than 90 days.
5. The warranty does not cover:
 - mechanical damage and defects caused by them,
 - damages and defects resulting from improper use and storage,
 - improper assembly and maintenance,
 - damage and wear of components such as cables, straps, rubber parts, pedals, sponge grips, wheels, bearings, etc.
6. The warranty is void in the event of:
 - expiry date,
 - self-repair,
 - failure to observe the rules of correct operation.
7. Product returned for repair should be complete and clean. In the case of defects the service has the right to refuse acceptance for repair. If the product is delivered dirty, the service centre may refuse to accept it or clean it at the customer's expense with his written consent.
8. The warranty does not cover installation and maintenance work, which, according to the user manual, must be carried out by the user himself.
9. The guarantor also informs that it provides post-warranty service.
10. The goods should be protected for shipping.
11. In order to make use of the warranty, please follow the procedure on the website: <https://serwis.abisal.pl/>.

In case of non-conformity of the sold thing with the contract, the buyer is entitled by law to legal remedies from and at the expense of the seller. The guarantee does not affect such remedies.

THE EQUIPMENT IS NOT INTENDED FOR REHABILITATION AND THERAPY

NOTES ON THE COURSE OF REPAIRS

Item	Date of notification	Date of provision	Course of repairs	Signature of the recipient (shop, owner)

KARTA GWARANCYJNA

Nazwa artykułu:.....
Kod EAN:.....
Data sprzedaży:.....

WARUNKI GWARANCJI:

1. Sprzedawca w imieniu Gwaranta udziela gwarancji na terytorium RP na okres 24 miesięcy od daty sprzedaży.
2. Gwarancja będzie respektowana przez sklep lub serwis po przedstawieniu przez klienta:
 - czytelnie i poprawnie wypełnionej karty gwarancyjnej z pieczętą sprzedaży oraz podpisem sprzedawcy,
 - ważnego dowodu zakupu sprzętu z datą sprzedaży / rachunku, reklamowanego towaru.
3. Ewentualne wady i uszkodzenia ujawniane w okresie gwarancyjnym będą naprawiane bezpłatnie w terminie nie dłuższym niż 21 dni od daty dostarczenia towaru do serwisu.
4. W przypadku konieczności sprowadzenia części z importu okres naprawy może się wydłużyć o czas niezbędny do ich sprowadzenia jednak nie dłużej niż o 90 dni.
5. Gwarancją nie są objęte:
 - uszkodzenia mechaniczne i wywołane nimi wady,
 - uszkodzenia i wady wynikłe wskutek niewłaściwego z przeznaczeniem użytkowania i przechowywania,
 - niewłaściwy montaż i konserwacja,
 - uszkodzenia i zużycie takich elementów jak: linki, paski, elementy gumowe, pedały, uchwyty z gąbki, kółka, łożyska itp.
6. Gwarancja traci ważność w przypadku:
 - upływu terminu ważności,
 - samodzielnych napraw,
 - nieprzestrzegania zasad prawidłowej eksploatacji.
7. Produkt oddany do naprawy powinien być kompletny i czysty. W przypadku stwierdzenia braków serwis ma prawo odmówić przyjęcia do naprawy. W przypadku dostarczenia brudnego produktu serwis może odmówić jego przyjęcia lub też na koszt klienta za jego pisemną zgodą dokonać czyszczenia.
8. Gwarancją nie są objęte czynności związane z montażem, konserwacją, które zgodnie z instrukcją obsługi użytkownik zobowiązany jest wykonać we własnym zakresie.
9. Gwarant informuje również, że prowadzi serwis pogwarancyjny.
10. Towar powinien być zabezpieczony do wysyłki.
11. W celu skorzystania z gwarancji, przestrzegaj procedury zamieszonej na stronie internetowej:
<https://serwis.abisal.pl/>

W przypadku braku zgodności rzeczy sprzedanej z umową kupującemu z mocy prawa przysługują środki ochrony prawnej ze strony i na koszt sprzedawcy. Gwarancja nie ma wpływu na te środki ochrony prawnej.

SPRZĘT NIE JEST PRZEZNACZONY DO UŻYTKU W CELACH REHABILITACYJNYCH I TERAPEUTYCZNYCH.

ADNOTACJE O PRZEBIEGU NAPRAW

L.p.	Data zgłoszenia	Data wydania	Przebieg napraw	Podpis odbierającego (sklep, właściciel)

ZÁRUČNÍ LIST

Název produktu:.....

EAN kód:.....

Datum prodeje:.....

ZÁRUČNÍ PODMÍNKY:

1. Prodávající jménem Ručitele poskytuje záruku na území Polské republiky na dobu 24 měsíců od data prodeje.
2. Záruka bude uznána prodejnou nebo servisním střediskem po předložení zákazníkem:
 - čitelně a správně vyplněný záruční list s prodejním razítkem a podpisem prodávajícího,
 - platný doklad o koupi zařízení s datem prodeje/příjmu, reklamované zboží.
3. Veškeré závady a poškození zjištěné v záruční době budou bezplatně odstraněny nejpozději do 21 dnů ode dne doručení zboží do servisu.
4. V případě nutnosti dovozu dílů může být doba opravy prodloužena o dobu nutnou k jejich dovozu, nejdéle však o 90 dnů.
5. Záruka se nevztahuje na:
 - mechanická poškození a jimi způsobené závady,
 - poškození a závady vzniklé v důsledku nesprávného používání a skladování,
 - nesprávné montáže a údržby,
 - poškození a opotřebení součástí, jako jsou kabely, řemínky, gumové díly, pedály, houbové rukojeti, kola, ložiska atd.
6. Záruka zaniká v případě:
 - datum vypršení platnosti,
 - samoopravy,
 - nedodržení pravidel správného provozu.
7. Výrobek vrácený k opravě by měl být kompletní a čistý. V případě závad má servis právo odmítnout přijetí do opravy. Pokud je výrobek dodán znečištěný, může jej servisní středisko s písemným souhlasem zákazníka odmítnout přijmout nebo jej na jeho náklady vyčistit.
8. Záruka se nevztahuje na instalační a údržbářské práce, které si podle návodu k obsluze musí uživatel provádět sám.
9. Garant dále informuje, že poskytuje pozáruční servis.
10. Zboží by mělo být chráněno pro přepravu.
11. Pro uplatnění záruky postupujte podle postupu na internetových stránkách: <https://serwis.abisal.pl/>.

Pokud zboží neodpovídá smlouvě, má kupující ze zákona nárok na zajištění právní ochrany na náklady prodávajícího. Záruka nemá na tyto zákonné opravné prostředky vliv.

ZAŘÍZENÍ NENÍ URČENO K POUŽITÍ PRO RAHABILITAČNÍ A TERAPEUTICKÉ ÚČELY.

UPOZORNĚNÍ O OPRAVĚ

Č.	Datum nahlášení	Datum vydání	Průběh oprav	Podpis příjemce (obchod, majitel)

GARANTI-KORT

Artikelnavn:.....
EAN-kode:.....
Dato for salg:.....

GARANTIBETINGELSER:

1. Sælgeren yder på vegne af garantistilleren en garanti på Republikken Polens område i en periode på 24 måneder fra salgsdatoen.
2. Garantien vil blive overholdt af butikken eller servicecentret, når kunden fremviser
 - et letlæseligt og korrekt udfyldt garantikort med salgstempel og sælgers underskrift,
 - et gyldigt købsbevis for udstyret med salgsdato/kvittering, de varer, der gøres krav på.
3. Eventuelle fejl og skader, der opdages i garantiperioden, vil blive repareret gratis inden for højst 21 dage fra datoen for levering af varerne til service.
4. I tilfælde af nødvendigheden af at importere dele, kan reparationsperioden forlænges med den tid, der er nødvendig for deres import, men ikke længere end 90 dage.
5. Garantien dækker ikke:
 - mekaniske skader og defekter forårsaget af dem,
 - skader og defekter som følge af forkert brug og opbevaring,
 - forkert montering og vedligeholdelse,
 - skader og slitage på komponenter som kabler, stropper, gummidele, pedaler, svampegreb, hjul, lejer osv.
6. Garantien bortfalder i tilfælde af:
 - udløbsdato,
 - selvreparation,
 - manglende overholdelse af reglerne for korrekt betjening.
7. Produktet, der returneres til reparation, skal være komplet og rent. I tilfælde af defekter har servicecentret ret til at nægte at modtage produktet til reparation. Hvis produktet leveres snavset, kan servicecentret nægte at modtage det eller rengøre det for kundens regning med dennes skriftlige samtykke.
8. Garantien dækker ikke installations- og vedligeholdelsesarbejde, som i henhold til brugervejledningen skal udføres af brugeren selv.
9. Garantigiveren oplyser også, at den yder service efter garantien.
10. Varerne skal beskyttes ved forsendelse.
11. For at gøre brug af garantien skal du følge proceduren på hjemmesiden: <https://serwis.abisal.pl/>.

I tilfælde af den solgte tings manglende overensstemmelse med kontrakten har køberen ifølge loven ret til retsmidler fra og på bekostning af sælgeren. Garantien påvirker ikke sådanne retsmidler.

UDSTYRET ER IKKE BEREGNET TIL GENOPTRÆNING OG TERAPI

BEMÆRKNINGER TIL REPARATIONSFORLØBET

Emne	Dato for notificacion	Dato for levering	Forløb af reparationer	Modtagerens underskrift (butik, ejer)

GARANTIEKARTE

Artikelname:.....

EAN-Code:.....

Verkaufsdatum:.....

GARANTIEBEDINGUNGEN:

1. Der Verkäufer übernimmt im Namen des Garantiegebers eine Garantie auf dem Gebiet der Republik Polen für einen Zeitraum von 24 Monaten ab dem Verkaufsdatum.
2. Die Garantie wird von der Verkaufsstelle oder dem Servicecenter bei Vorlage des Kunden gewährt:
 - eine leserlich und korrekt ausgefüllte Garantiekarte mit dem Verkaufsstempel und der Unterschrift des Verkäufers,
 - einen gültigen Kaufbeleg für das Gerät mit dem Datum des Verkaufs/der Quittung, die reklamierte Ware.
3. Alle während der Garantiezeit festgestellten Mängel und Schäden werden innerhalb von maximal 21 Tagen ab dem Datum der Übergabe der Ware an den Service kostenlos behoben.
4. Im Falle der Notwendigkeit, Teile zu importieren, kann die Reparaturfrist um die Zeit, die für den Import erforderlich ist, verlängert werden, jedoch nicht länger als 90 Tage.
5. Die Garantie erstreckt sich nicht auf:
 - mechanische Schäden und dadurch verursachte Mängel,
 - Schäden und Mängel, die auf unsachgemäße Verwendung und Lagerung zurückzuführen sind,
 - unsachgemäße Montage und Wartung,
 - Schäden und Verschleiß an Komponenten wie Kabeln, Riemen, Gummiteilen, Pedalen, Schwammgriffen, Rädern, Lagern usw.
6. Die Garantie erlischt im Falle von:
 - Verfallsdatum,
 - Selbstreparatur,
 - Nichtbeachtung der Regeln für den korrekten Betrieb.
7. Das zur Reparatur eingesandte Produkt muss vollständig und sauber sein. Im Falle von Mängeln hat der Service das Recht, die Annahme zur Reparatur zu verweigern. Wird das Produkt verschmutzt angeliefert, kann der Kundendienst die Annahme verweigern oder es auf Kosten des Kunden mit dessen schriftlicher Zustimmung reinigen.
8. Die Garantie erstreckt sich nicht auf Installations- und Wartungsarbeiten, die laut Gebrauchsanweisung vom Benutzer selbst durchgeführt werden müssen.
9. Die Garantiegeberin weist darauf hin, dass sie auch einen Nachgarantieservice anbietet.
10. Die Ware sollte für den Versand geschützt werden.
11. Um die Garantie in Anspruch zu nehmen, befolgen Sie bitte das Verfahren auf der Website: <https://serwis.abisal.pl/>.

Im Falle der Nichtübereinstimmung des verkauften Gegenstandes mit dem Vertrag stehen dem Käufer Rechtsbehelfe auf Kosten des Verkäufers zu. Die Garantie beeinflusst diese Rechtsbehelfe nicht.

DAS GERÄT IST NICHT ZUR VERWENDUNG ZUR REHABILITATION UND THERAPEUTISCHEN ZWECKEN BESTIMMT

VERMERKE ÜBER DEN VERLAUF DER REPARATUREN

Lfd. Nr.	Datum der Anmeldung	Datum der Ausgabe	Verlauf der Reparaturen	Unterschrift des Empfängers (Laden, Eigentümer)

TARJETA DE GARANTÍA

Nombre del artículo:.....

Código EAN:.....

Fecha de venta:.....

CONDICIONES DE GARANTÍA:

1. El Vendedor, en nombre del Garante, ofrece una garantía en el territorio de la República de Polonia por un período de 24 meses a partir de la fecha de venta.
2. La garantía será respetada por la tienda o centro de servicio previa presentación por parte del cliente
 - una tarjeta de garantía cumplimentada de forma legible y correcta con el sello de venta y la firma del vendedor,
 - una prueba válida de compra del equipo con la fecha de venta / recibo, los bienes reclamados.
3. Los defectos y daños descubiertos durante el periodo de garantía serán reparados gratuitamente en un plazo máximo de 21 días a partir de la fecha de entrega de la mercancía al servicio.
4. En el caso de que sea necesario importar piezas, el periodo de reparación podrá ampliarse por el tiempo necesario para su importación, pero no superior a 90 días.
5. La garantía no cubre:
 - daños mecánicos y defectos causados por ellos,
 - daños y defectos derivados de un uso y almacenamiento inadecuados,
 - montaje y mantenimiento inadecuados,
 - daños y desgaste de componentes como cables, correas, piezas de goma, pedales, puños de esponja, ruedas, rodamientos, etc.
6. La garantía quedará anulada en caso de:
 - caducidad,
 - autoreparación,
 - incumplimiento de las normas de correcto funcionamiento.
7. El producto devuelto para su reparación debe estar completo y limpio. En caso de defectos, el servicio tiene derecho a negarse a aceptarlo para su reparación. Si el producto se entrega sucio, el centro de servicio puede negarse a aceptarlo o limpiarlo a expensas del cliente con su consentimiento por escrito.
8. La garantía no cubre los trabajos de instalación y mantenimiento que, según el manual de instrucciones, debe realizar el propio usuario.
9. El garante informa también de que presta servicio post garantía.
10. La mercancía debe estar protegida para su envío.
11. Para hacer uso de la garantía, siga el procedimiento indicado en la página web: <https://serwis.abisal.pl/>.

En caso de falta de conformidad de la cosa vendida con el contrato, el comprador tiene derecho por ley a los remedios legales de y a expensas del vendedor. La garantía no afecta a dichos recursos.

EL EQUIPO NO ESTÁ DESTINADO A REHABILITACIÓN Y TERAPIA

NOTAS SOBRE EL CURSO DE LAS REPARACIONES

Artículo	Fecha de notificación	Fecha de provision	Curso de la reparación	Firma del destinatario (tienda, propietario)

GARANTEEKAART

Artikli nimi:.....
EAN-kood:.....
Müügikuupäev:

GARANTIINGIMUSED:

- Müüja annab Garanti nimel garantii Poola Vabariigi territooriumil 24 kuu jooksul alates müügikuupäevast.
- Kauplus või teeninduskeskus täidab garantii kliendi esitamisel:
 - loetavalt ja korrektset täidetud garantiikaart koos müügitempliga ja müüja allkirjaga,
 - kehtivat tõendit seadme ostu kohta koos müügikuupäevaga / kviitungiga, taotletud kaupu.
- Garantiiperioodi jooksul avastatud defektid ja kahjustused parandatakse tasuta maksimaalselt 21 päeva jooksul alates kauba teenindusse üleandmise kuupäevast.
- Kui on vaja importida varuosasid, võib remondiperioodi pikendada nende importimiseks vajaliku aja võrra, kuid mitte kauem kui 90 päeva.
- Garantii ei hõlma:
 - mehaanilisi kahjustusi ja nende põhjustatud defekte,
 - vigastusi ja defekte, mis tulenevad ebaõigest kasutamisest ja ladustamisest,
 - ebaõige kokkupanek ja hooldus,
 - selliste komponentide nagu kaablid, rihmad, kummiosad, pedaalid, käsnaad, rattad, laagrid jne kahjustused ja kulumine.
- Garantii kaotab kehtivuse juhul, kui:
 - kehtivuse lõppemise kuupäev,
 - eneseparandus,
 - õige kasutamise reeglite eiramine.
- Remondiks tagastatud toode peab olema täielik ja puhas. Defektide korral on teenindusel õigus keelduda remondiks vastuvõtmisest. Kui toode on tarnitud määratud, võib teeninduskeskus keelduda selle vastuvõtmisest või puhastada selle kliendi kulul tema kirjalikul nõusolekul.
- Garantii ei hõlma paigaldus- ja hooldustööd, mida vastavalt kasutusjuhendile peab kasutaja ise tegema.
- Garantii andja teavitab ka sellest, et ta pakub garantiijärgset hooldust.
- Kaup tuleb transportimiseks kaitsta.
- Garantii kasutamiseks järgige palun veebilehel <https://serwis.abisal.pl/> toodud menetlust.

Ostjal on seadusest tulenevalt õigus saada müüjalt ja müüja kulul õiguskaitsevahendeid müüdü asja mittevastavuse korral. Garantii ei mõjuta neid õiguskaitsevahendeid.

SEADE EI OLE ETTE NÄHTUD TAASTUSRAVIKS JA TERAAPIAKS.

MÄRKUSED REMONDI KÄIGU KOHTA

Punkti	Teatamise kuupäevate of	Andmete esitamise kuupäev	Remondi käik	Vastuvõtja allkiri (kauplus, omanik)

CARTE DE GARANTIE

Nom de l'article:.....

Code EAN:.....

Date de vente:

CONDITIONS DE GARANTIE:

1. Le vendeur, au nom du garant, accorde une garantie sur le territoire de la République de Pologne pour une période de 24 mois à compter de la date de vente.
2. La garantie sera honorée par le magasin ou le centre de service sur présentation par le client :
 - d'une carte de garantie lisiblement et correctement remplie, portant le cachet de la vente et la signature du vendeur,
 - d'une preuve d'achat valide de l'équipement avec la date de la vente/du reçu, des biens faisant l'objet de la réclamation.
3. Les défauts et dommages constatés pendant la période de garantie seront réparés gratuitement dans un délai maximum de 21 jours à compter de la date de livraison des marchandises au service.
4. S'il est nécessaire d'importer des pièces, la période de réparation peut être prolongée du temps nécessaire à leur importation, mais pas plus de 90 jours.
5. La garantie ne couvre pas
 - les dommages mécaniques et les défauts causés par ceux-ci,
 - les dommages et défauts résultant d'une utilisation et d'un stockage inappropriés,
 - d'un montage et d'un entretien incorrects,
 - les dommages et l'usure des composants tels que les câbles, les sangles, les pièces en caoutchouc, les pédales, les poignées en éponge, les roues, les roulements, etc.
6. La garantie est annulée en cas de :
 - date d'expiration,
 - d'autoréparation,
 - de non-respect des règles de bon fonctionnement.
7. Le produit retourné pour réparation doit être complet et propre. En cas de défauts, le service a le droit de refuser l'acceptation pour réparation. Si le produit est livré sale, le centre de service peut refuser de l'accepter ou le nettoyer aux frais du client avec son accord écrit.
8. La garantie ne couvre pas les travaux d'installation et d'entretien qui, selon le manuel d'utilisation, doivent être effectués par l'utilisateur lui-même.
9. Le garant informe également qu'il fournit un service post-garantie.
10. Les marchandises doivent être protégées pour l'expédition.
11. Pour faire jouer la garantie, veuillez suivre la procédure décrite sur le site web : <https://serwis.abisal.pl/>.

En cas de non-conformité de la chose vendue au contrat, l'acheteur a droit, en vertu de la loi, à des réparations légales de la part du vendeur et à ses frais. La garantie n'affecte pas ces recours.

L'APPAREIL N'EST PAS DESTINÉ À LA RÉÉDUCATION ET À LA THÉRAPIE

NOTES SUR LE DÉROULEMENT DES RÉPARATIONS

Article	Date de notification	Date de mise à disposition	Déroulement des réparations	Signature du destinataire (atelier, propriétaire)

GARANCIA KÁRTYA

Cikk neve:.....
EAN-kód:.....
Az értékesítés dátuma:.....

GARANCIÁLIS FELTÉTELEK:

1. Az Eladó a Garanciavállaló nevében a Lengyel Köztársaság területén az eladástól számított 24 hónapos időtartamra garanciát vállal.
2. A garanciát az üzlet vagy a szervizközpont a vásárló bemutatásakor teljesíti:
 - egy olvashatóan és helyesen kitöltött, az eladói bélyegzővel és az eladó aláírásával ellátott jótállási jegyet,
 - a berendezés vásárlásáról szóló érvényes bizonylatot az eladás dátumával / nyugtával, az igényelt árut.
3. A jótállási idő alatt felfedezett hibákat és károkat az áru szervizbe való beérkezésétől számított legfeljebb 21 napon belül díjmentesen kijavítják.
4. Abban az esetben, ha alkatrészek behozatalára van szükség, a javítási időszak meghosszabbítható a behozatalukhoz szükséges idővel, de legfeljebb 90 nappal.
5. A garancia nem terjed ki:
 - mechanikai sérülésekre és az általuk okozott hibákra,
 - a nem megfelelő használatból és tárolásból eredő károkat és hibákat,
 - nem megfelelő összeszerelés és karbantartás,
 - az alkatrészek, például kábelek, szíjak, gumi alkatrészek, pedálok, szivacsmarkolatok, kerekek, csapágyak stb. sérülése és kopása.
6. A garancia érvényét veszti abban az esetben, ha:
 - lejáratí idő,
 - önjavítás,
 - a helyes működés szabályainak be nem tartása.
7. A javításra visszaküldött terméknek teljesnek és tisztának kell lennie. Hibák esetén a szerviznek joga van megtagadni a javításra történő átvételt. Ha a terméket szennyezett állapotban szállítják, a szerviz a vevő írásbeli hozzájárulásával megtagadhatja az átvételt, vagy a vevő költségére megtisztíthatja azt.
8. A garancia nem terjed ki a telepítési és karbantartási munkákra, amelyeket a használati útmutató szerint a felhasználónak magának kell elvégeznie.
9. A garanciavállaló tájékoztat arról is, hogy garanciát követő szervizszolgáltatást nyújt.
10. Az árut a szállításhoz védeni kell.
11. A garancia igénybeviteléhez kérjük, kövesse a weboldalon található eljárást: <https://serwis.abisal.pl/>.

Az eladott dolog szerződésnek való meg nem felelése esetén a vevő a törvény szerint jogosult jogorvoslatra az eladótól és annak költségére. A garancia nem érinti ezeket a jogorvoslati lehetőségeket.

A BERENDEZÉS NEM REHABILITÁCIÓS ÉS TERÁPIÁS CÉLOKRA SZOLGÁL.

A JAVÍTÁS MENETÉRE VONATKOZÓ MEGJEGYZÉSEK

Tétel	A bejelentés dátuma	A szolgáltatás időpontja	A javítás menete	A címzett aláírása (üzlet, tulajdonos)

CARTA DI GARANZIA

Nome dell'articolo:.....

Codice EAN:.....

Data di vendita:

TERMINI DI GARANZIA:

1. Il Venditore, per conto del Garante, fornisce una garanzia nel territorio della Repubblica di Polonia per un periodo di 24 mesi dalla data di vendita.
2. La garanzia sarà onorata dal negozio o dal centro di assistenza dietro presentazione da parte del cliente di:
 - una scheda di garanzia compilata in modo leggibile e corretto con il timbro di vendita e la firma del venditore,
 - una prova d'acquisto valida dell'apparecchiatura con la data di vendita/ricezione, la merce reclamata.
3. Eventuali difetti e danni riscontrati durante il periodo di garanzia saranno riparati gratuitamente entro un massimo di 21 giorni dalla data di consegna della merce al servizio.
4. Nel caso in cui sia necessario importare parti di ricambio, il periodo di riparazione può essere prolungato del tempo necessario per la loro importazione, ma non oltre i 90 giorni.
5. La garanzia non copre:
 - danni meccanici e difetti da essi causati,
 - danni e difetti derivanti da uso e conservazione impropri,
 - montaggio e manutenzione impropri,
 - danni e usura di componenti quali cavi, cinghie, parti in gomma, pedali, impugnature in spugna, ruote, cuscinetti, ecc.
6. La garanzia decade in caso di:
 - scadenza,
 - auto-riparazione,
 - mancato rispetto delle regole di corretto funzionamento.
7. Il prodotto restituito per la riparazione deve essere completo e pulito. In caso di difetti, il servizio di assistenza ha il diritto di rifiutare l'accettazione per la riparazione. Se il prodotto viene consegnato sporco, il centro di assistenza può rifiutarlo o pulirlo a spese del cliente con il suo consenso scritto.
8. La garanzia non copre i lavori di installazione e manutenzione che, secondo il manuale d'uso, devono essere eseguiti dall'utente stesso.
9. Il garante informa inoltre che fornisce assistenza post-garanzia.
10. La merce deve essere protetta per la spedizione.
11. Per avvalersi della garanzia, seguire la procedura indicata sul sito web: <https://serwis.abisal.pl/>.

In caso di non conformità della cosa venduta al contratto, l'acquirente ha diritto per legge a rimedi legali da parte del venditore e a spese di quest'ultimo. La garanzia non pregiudica tali rimedi.

L'APPARECCHIATURA NON È DESTINATA ALLA RIABILITAZIONE E ALLA TERAPIA

NOTE SUL CORSO DELLE RIPARAZIONI

Oggetto	Data di notifica	Data della fornitura	Corso delle riparazioni	Firma del destinatario (negozio, proprietario)

GARANTIJOS KORTELĖ

Straipsnio pavadinimas:.....

EAN kodas:.....

Pardavimo data:

GARANTIJOS SĄLYGOS

1. Pardavėjas Garanto vardu suteikia garantiją Lenkijos Respublikos teritorijoje 24 mėnesių laikotarpiui nuo pardavimo dienos.
2. Parduotuvė arba aptarnavimo centras garantiją įvykdys pirkėjui ją pateikus:
 - įskaitomai ir teisingai užpildytą garantijos kortelę su pardavimo antspaudu ir pardavėjo parašu,
 - galiojantį įrangos įsigijimo įrodymą su pardavimo data / kvitu, pretenduojamą prekę.
3. Visi garantiniu laikotarpiu nustatyti defektai ir pažeidimai bus nemokamai pašalinti ne vėliau kaip per 21 dieną nuo prekių pristatymo į servisą dienos.
4. Jei reikia importuoti detales, remonto laikotarpis gali būti pratęstas jų importui reikalingam laikui, bet ne ilgiau kaip 90 dienų.
5. Garantija netaikoma:
 - mechaniniams pažeidimams ir jų sukeltiems defektams,
 - pažeidimams ir defektams, atsiradusiems dėl netinkamo naudojimo ir laikymo,
 - netinkamo surinkimo ir priežiūros,
 - tokių sudedamųjų dalių, kaip trosai, dirželiai, guminės dalys, pedalai, kempininės rankenos, ratai, guoliai ir pan., pažeidimams ir nusidėvėjimui.
6. Garantija negalioja, jei:
 - pasibaigus galiojimo laikui,
 - savaiminio remonto,
 - nesilaikant taisyklingos eksploatacijos taisyklių.
7. Remontui grąžinamas gaminys turi būti sukomplektuotas ir švarus. Esant defektų, servisas turi teisę atsisakyti priimti remontui. Jei gaminys pristatomas nešvarus, servisas gali atsisakyti jį priimti arba išvalyti kliento sąskaita, gavęs jo raštišką sutikimą.
8. Garantija netaikoma montavimo ir priežiūros darbams, kuriuos pagal naudotojo vadovą turi atlikti pats naudotojas.
9. Garantantas taip pat informuoja, kad teikia pogarantinį aptarnavimą.
10. Prekės turi būti apsaugotos gabenimui.
11. Norėdami pasinaudoti garantija, vadovaukitės interneto svetainėje <https://serwis.abisal.pl/> pateikta tvarka.

Pirkėjas pagal įstatymą turi teisę į teisinę gynimo priemones iš pardavėjo ir jo sąskaita. Garantija neturi įtakos tokioms teisių gynimo priemonėms.

ĮRANGA NĖRA SKIRTA REABILITACIJAI IR TERAPIJAI

PASTABOS DĖL REMONTO EIGOS

Prekė	Notifikavimo data	Pateikimo data	Remonto eiga	Gavėjo parašas (parduotuvė, savininkas)

GARANTIJAS KARTE

Raksta nosaukums:.....
EAN kods:.....
Pārdošanas datums:

GARANTIJAS NOTEIKUMI:

1. Pārdevējs Garantijas devēja vārdā sniedz garantiju Polijas Republikas teritorijā uz 24 mēnešiem no pārdošanas dienas.
2. Garantijas garantiju piešķirs veikals vai servisa centrs pēc tam, kad pircējs to būs uzrādījis:
 - salasāmi un pareizi aizpildītu garantijas karti ar pārdošanas zīmogu un pārdevēja parakstu,
 - derīgu iekārtas iegādi apliecinošu dokumentu, kurā norādīts pārdošanas datums / saņemšanas datums, pieprasītās preces.
3. Visi garantijas laikā konstatētie defekti un bojājumi tiks bez maksas novērsti ne vēlāk kā 21 dienas laikā no preces piegādes servisam.
4. Gadījumā, ja nepieciešams importēt detaļas, remonta periods var tikt pagarināts par laiku, kas nepieciešams to importēšanai, bet ne ilgāk kā par 90 dienām.
5. Garantija neattiecas uz:
 - mehāniskiem bojājumiem un to izraisītiem defektiem,
 - bojājumiem un defektiem, kas radušies nepareizas lietošanas un uzglabāšanas rezultātā,
 - nepareizu montāžu un apkopi,
 - tādu sastāvdaļu bojājumiem un nolietojumu kā troses, siksnas, gumijas detaļas, pedāļi, sūkļa rokturi, riteņi, gultņi utt.
6. Garantija zaudē spēku, ja:
 - beidzas derīguma termiņš,
 - pašremontēšana,
 - nepareizas ekspluatācijas noteikumu neievērošana.
7. Remontam atdotajam izstrādājumam jābūt pilnīgam un tīram. Defektu gadījumā servisam ir tiesības atteikt pieņemšanu remontam. Ja izstrādājums tiek piegādāts netīrs, servisa centrs ar klienta rakstisku piekrišanu var atteikties to pieņemt vai iztīrīt uz klienta rēķina.
8. Garantija neattiecas uz uzstādīšanas un apkopes darbiem, kas saskaņā ar lietotāja rokasgrāmatu jāveic pašam lietotājam.
9. Garantijas devējs arī informē, ka tas nodrošina pēcgarantijas apkalpošanu.
10. Precei jābūt aizsargātai transportēšanai.
11. Lai izmantotu garantiju, lūdzam ievērot tīmekļa vietnē: <https://serwis.abisal.pl/> norādīto procedūru.

Pircējs ir tiesīgs saskaņā ar likumu izmantot tiesiskās aizsardzības līdzekļus no pārdevēja un uz pārdevēja rēķina:
Gadījumā, ja pārdotā prece neatbilst līgumam. Garantija neietekmē šādus tiesiskās aizsardzības līdzekļus.

IEKĀRTA NAV PAREDZĒTA REHABILITĀCIJAI UN TERAPIJAI

PIEZĪMES PAR REMONTA GAITU

Prece	Paziņojuma datums	Nodošanas datums	Remonta gaita	Saņēmēja (veikala, īpašnieka) paraksts

GARANTIEKAART

Naam artikel:.....
EAN-code:.....
Verkoopdatum:.....

GARANTIEVOORWAARDEN:

1. De Verkoper verstrekt, namens de Garant, een garantie op het grondgebied van de Republiek Polen voor een periode van 24 maanden vanaf de verkoopdatum.
2. De garantie zal worden gehonoreerd door de winkel of het servicecentrum op vertoon van:
 - een leesbaar en correct ingevulde garantiekaart met het verkoopstempel en de handtekening van de verkoper,
 - een geldig aankoopbewijs van de apparatuur met de datum van verkoop/ontvangst, de geclaimde goederen.
3. Alle defecten en beschadigingen die tijdens de garantieperiode worden ontdekt, worden gratis gerepareerd binnen maximaal 21 dagen vanaf de datum van levering van de goederen aan de service.
4. In het geval dat onderdelen moeten worden geïmporteerd, kan de reparatieperiode worden verlengd met de tijd die nodig is voor de import, maar niet langer dan 90 dagen.
5. De garantie dekt niet
 - mechanische schade en defecten die hierdoor worden veroorzaakt,
 - schade en defecten als gevolg van onjuist gebruik en onjuiste opslag,
 - onjuiste montage en onjuist onderhoud,
 - schade en slijtage van onderdelen zoals kabels, riemen, rubberen onderdelen, pedalen, sponsgrips, wielen, lagers, enz.
6. De garantie vervalt in geval van:
 - vervaldatum,
 - zelfreparatie,
 - het niet naleven van de regels voor correct gebruik.
7. Product teruggestuurd voor reparatie moet compleet en schoon zijn. In geval van defecten heeft de service het recht om acceptatie voor reparatie te weigeren. Als het product vuil wordt aangeleverd, kan de service weigeren het te accepteren of het op kosten van de klant met zijn schriftelijke toestemming reinigen.
8. De garantie geldt niet voor installatie- en onderhoudswerkzaamheden, die volgens de gebruikershandleiding door de gebruiker zelf moeten worden uitgevoerd.
9. De garantiegever informeert ook dat hij service na garantie biedt.
10. De goederen moeten beschermd worden voor verzending.
11. Om gebruik te maken van de garantie, volg de procedure op de website: <https://serwis.abisal.pl/>.

In geval van niet-overeenstemming van het verkochte met het contract, heeft de koper volgens de wet recht op rechtsmiddelen van en op kosten van de verkoper. De garantie heeft geen invloed op dergelijke rechtsmiddelen.

DE APPARATUUR NIET BEDOELD IS VOOR REVALIDATIE EN THERAPIE

OPMERKINGEN OVER HET VERLOOP VAN REPARATIES

Item	Datum van kennisgeving	Datum van verstrekking	Verloop van reparaties	Handtekening van de ontvanger (winkel, eigenaar)

CARTÃO DE GARANTIA

Designação do artigo:.....

Código EAN:.....

Data de venda:

CONDIÇÕES DE GARANTIA:

1. O Vendedor, em nome do Garante, presta uma garantia no território da República da Polónia por um período de 24 meses a partir da data de venda.
2. A garantia será honrada pela loja ou pelo centro de assistência técnica mediante a apresentação pelo cliente de
 - um cartão de garantia preenchido de forma legível e correta com o carimbo de venda e a assinatura do vendedor,
 - um comprovativo válido de compra do equipamento com a data de venda/recibo, a mercadoria reclamada.
3. Os defeitos e danos detectados durante o período de garantia serão reparados gratuitamente num prazo máximo de 21 dias a contar da data de entrega da mercadoria ao serviço.
4. Em caso de necessidade de importação de peças, o período de reparação pode ser prolongado pelo tempo necessário para a sua importação, mas não superior a 90 dias.
5. A garantia não cobre
 - danos mecânicos e defeitos causados pelos mesmos,
 - danos e defeitos resultantes de utilização e armazenamento incorrectos
 - montagem e manutenção incorrectas,
 - os danos e o desgaste de componentes como cabos, correias, peças de borracha, pedais, punhos de esponja, rodas, rolamentos, etc.
6. A garantia é anulada em caso de:
 - data de expiração,
 - auto-reparação,
 - não observância das regras de funcionamento correto.
7. O produto devolvido para reparação deve estar completo e limpo. Em caso de defeitos, o serviço de assistência tem o direito de recusar a aceitação para reparação. Se o produto for entregue sujo, o centro de assistência pode recusar-se a aceitá-lo ou limpá-lo a expensas do cliente, com o seu consentimento por escrito.
8. A garantia não cobre os trabalhos de instalação e manutenção que, de acordo com o manual do utilizador, devem ser efectuados pelo próprio utilizador.
9. O garante informa ainda que presta serviço pós-garantia.
10. Os bens devem ser protegidos para o transporte.
11. Para fazer uso da garantia, siga o procedimento no sítio Web: <https://serwis.abisal.pl/>.

Em caso de não conformidade do objeto vendido com o contrato, o comprador tem direito, nos termos da lei, a recursos legais por parte do vendedor e a expensas deste. A garantia não afecta essas vias de recurso.

O APARELHO NÃO SE DESTINA A REABILITAÇÃO E TERAPIA

NOTAS SOBRE O CURSO DAS REPARAÇÕES

Item	Data de notificação	Data da prestação	Curso das reparações	Assinatura do destinatário (loja, proprietário)

CARD DE GARANȚIE

Denumirea articolului:.....

Cod EAN:.....

Data vânzării:

TERMENI DE GARANȚIE:

1. Vânzătorul, în numele garantului, oferă o garanție pe teritoriul Republicii Polonia pentru o perioadă de 24 de luni de la data vânzării.
2. Garanția va fi onorată de magazin sau centrul de service la prezentarea de către client
- un card de garanție completat lizibil și corect, cu ștampila de vânzare și semnătura vânzătorului,
- o dovadă valabilă de cumpărare a echipamentului cu data vânzării / chitanței, bunurile revendicate.
3. Orice defecte și deteriorări descoperite în perioada de garanție vor fi reparate gratuit în termen de maximum 21 de zile de la data livrării bunurilor la service.
4. În cazul necesității de a importa piese, perioada de reparație poate fi prelungită cu timpul necesar importului acestora, dar nu mai mult de 90 de zile.
5. Garanția nu acoperă:
- deteriorările mecanice și defectele cauzate de acestea,
- deteriorările și defectele cauzate de utilizarea și depozitarea necorespunzătoare,
- asamblarea și întreținerea necorespunzătoare,
- deteriorarea și uzura componentelor precum cabluri, curele, piese din cauciuc, pedale, mânere din burete, roți, rulmenți etc.
6. Garanția este anulată în caz de:
- data expirării,
- auto-reparare,
- nerespectarea regulilor de funcționare corectă.
7. Produsul returnat pentru reparație trebuie să fie complet și curat. În caz de defecte, service-ul are dreptul de a refuza acceptarea pentru reparație. În cazul în care produsul este livrat murdar, centrul de service poate refuza să îl accepte sau să îl curețe pe cheltuiala clientului, cu acordul scris al acestuia.
8. Garanția nu acoperă lucrările de instalare și întreținere, care, în conformitate cu manualul de utilizare, trebuie efectuate chiar de către utilizator.
9. De asemenea, garantul informează că oferă servicii post-garanție.
10. Bunurile trebuie protejate pentru expediere.
11. Pentru a face uz de garanție, vă rugăm să urmați procedura de pe site-ul web: <https://serwis.abisal.pl/>.

În caz de neconformitate a lucrului vândut cu contractul, cumpărătorul are dreptul prin lege la remedii legale din partea și pe cheltuiala vânzătorului. Garanția nu afectează aceste c

ECHIPAMENTUL NU ESTE DESTINAT REABILITĂRII ȘI TERAPIEI

NOTE PRIVIND CURSUL REPARAȚIILOR

Punct	Data notificării	Data furnizării	Desfășurarea reparațiilor	Semnătura beneficiarului (magazin, proprietar)

ZÁRUČNÁ KARTA

Názov článku:.....
EAN kód:.....
Dátum predaja:

ZÁRUČNÉ PODMIENKY:

1. Predávajúci v mene ručiteľa poskytuje záruku na území Poľskej republiky na obdobie 24 mesiacov od dátumu predaja.
2. Záruku poskytne predajňa alebo servisné stredisko na základe predloženia záruky zákazníkom:
 - čitateľne a správne vyplnený záručný list s pečiatkou predajcu a podpisom predávajúceho,
 - platného dokladu o kúpe zariadenia s dátumom predaja/prijatia, reklamovaného tovaru.
3. Všetky závady a poškodenia zistené počas záručnej doby budú bezplatne odstránené najneskôr do 21 dní odo dňa doručenia tovaru do servisu.
4. V prípade nutnosti dovozu dielov sa môže doba opravy predĺžiť o čas potrebný na ich dovoz, maximálne však o 90 dní.
5. Záruka sa nevzťahuje na:
 - mechanické poškodenia a nimi spôsobené závady,
 - poškodenia a závady spôsobené nesprávnym používaním a skladovaním,
 - nesprávnej montáže a údržby,
 - poškodenie a opotrebovanie komponentov, ako sú káble, remienky, gumové časti, pedále, hubové rukoväte, kolesá, ložiská atď.
6. Záruka zaniká v prípade:
 - Dátum skončenia platnosti,
 - samoopravy,
 - nedodržania pravidiel správnej prevádzky.
7. Výrobok vrátený na opravu by mal byť kompletný a čistý. V prípade závad má servis právo odmietnuť prijatie do opravy. Ak je výrobok dodaný znečistený, servisné stredisko ho môže odmietnuť prijať alebo ho s písomným súhlasom zákazníka vyčistiť na jeho náklady.
8. Záruka sa nevzťahuje na inštalačné a údržbárske práce, ktoré si podľa návodu na obsluhu musí vykonať používateľ sám.
9. Garant zároveň informuje, že poskytuje pozáručný servis.
10. Tovar by mal byť chránený pri preprave.
11. Ak chcete využiť záruku, postupujte podľa postupu na webovej stránke: <https://serwis.abisal.pl/>.

ZARIADENIE NIE JE URČENÉ NA REHABILITÁCIU A TERAPIU

POZNÁMKY K PRIEBEHU OPRÁV

Položka	Dátum notifikácie	Dátum poskytnutia	Priebeh opravy	Podpis príjemcu (predajňa, vlastník)

GARANCIJSKA KARTICA

Ime izdelka:.....
Koda EAN:.....
Datum prodaje:

GARANCIJSKI POGOJI:

1. Prodajalec v imenu garanta zagotavlja garancijo na ozemlju Republike Poljske za obdobje 24 mesecev od datuma prodaje.
2. Garancijo bo trgovina ali servisni center priznal ob predložitvi garancije s strani kupca:
 - čitljivo in pravilno izpolnjen garancijski list s prodajnim žigom in podpisom prodajalca,
 - veljavnega dokazila o nakupu opreme z datumom prodaje/prevzema, reklamiranega blaga.
3. Vse napake in poškodbe, ugotovljene v garancijskem roku, bodo brezplačno odpravljene najkasneje v 21 dneh od datuma dostave blaga na servis.
4. V primeru potrebe po uvozu delov se lahko obdobje popravila podaljša za čas, potreben za njihov uvoz, vendar ne več kot 90 dni.
5. Garancija ne zajema:
 - mehanskih poškodb in napak, ki jih te povzročijo,
 - poškodb in napak, ki so posledica nepravilne uporabe in skladiščenja,
 - nepravilne montaže in vzdrževanja,
 - poškodb in obrabe sestavnih delov, kot so kabli, trakovi, gumijasti deli, pedala, gobasti ročajji, kolesa, ležaji itd.
6. Garancija preneha veljati v primeru:
 - datum izteka veljavnosti,
 - samopopravila,
 - neupoštevanja pravil pravičnega delovanja.
7. Izdelek, vrnjen v popravilo, mora biti popoln in čist. V primeru napak ima servis pravico zavrniti sprejem v popravilo. Če je izdelek dostavljen umazan, ga lahko servisni center zavrne ali pa ga na stroške stranke z njenim pisnim soglasjem očisti.
8. Garancija ne zajema namestitvenih in vzdrževalnih del, ki jih mora v skladu z navodili za uporabo opraviti uporabnik sam.
9. Garant prav tako obvešča, da zagotavlja tudi pogarancijski servis.
10. Blago mora biti zaščiteno za pošiljanje.
11. Za uveljavljanje garancije upoštevajte postopek na spletni strani: <https://serwis.abisal.pl/>.

V primeru neskladnosti prodane stvari s pogodbo je kupec po zakonu upravičen do pravnih sredstev od prodajalca in na njegove stroške. Garancija ne vpliva na ta pravna sredstva.

OPREMA NI NAMENJENA ZA REHABILITACIJO IN TERAPIJO

OPOMBE O POTEKU POPRAVIL

Artikel	Datum uradnega obvestila	Datum zagotovitve	Potek popravil	Podpis prejemnika (trgovina, lastnik)

GARANTIKORT FÖR GARANTI

Artikelns namn:.....
EAN-kod:.....
Datum för försäljning:.....

GARANTIVILLKOR:

1. Säljaren, på uppdrag av Garanten, lämnar en garanti inom Republiken Polens territorium under en period av 24 månader från försäljningsdatumet.
2. Garantin kommer att uppfyllas av butiken eller servicecentret mot uppvisande av kunden:
 - ett läsligt och korrekt ifyllt garantikort med försäljningsstämpel och säljarens underskrift,
 - ett giltigt inköpsbevis för utrustningen med försäljningsdatum/kvitto, de varor som återopas.
3. Eventuella defekter och skador som upptäcks under garantiperioden kommer att repareras kostnadsfritt inom högst 21 dagar från det datum då varorna levererades till tjänsten.
4. Om det är nödvändigt att importera delar kan reparationsperioden förlängas med den tid som krävs för deras import, men inte längre än 90 dagar.
5. Garantin täcker inte:
 - mekaniska skador och defekter som orsakats av dessa,
 - skador och defekter till följd av felaktig användning och förvaring
 - felaktig montering och felaktigt underhåll,
 - skador och slitage på komponenter som kablar, remmar, gummidelar, pedaler, svamphandtag, hjul, lager etc.
6. Garantin är ogiltig i händelse av:
 - utgångsdatum,
 - självreparation,
 - underlåtenhet att följa reglerna för korrekt användning.
7. Produkter som returneras för reparation ska vara kompletta och rena. Vid defekter har servicecentret rätt att vägra ta emot produkten för reparation. Om produkten levereras smutsig kan servicecentret vägra att ta emot den eller rengöra den på kundens bekostnad med dennes skriftliga medgivande.
8. Garantin omfattar inte installations- och underhållsarbeten, som enligt bruksanvisningen måste utföras av användaren själv.
9. Garantigivaren informerar också om att denne tillhandahåller service efter garantitiden.
10. Varorna bör skyddas för frakt.
11. För att utnyttja garantin ska du följa förfarandet på webbplatsen: <https://serwis.abisal.pl/>.

Om den sålda varan inte överensstämmer med avtalet har köparen enligt lag rätt till rättsmedel från och på bekostnad av säljaren. Garantin påverkar inte sådana rättsmedel.

UTRUSTNINGEN ÄR INTE AVSEDD FÖR REHABILITERING OCH TERAPI

ANTECKNINGAR OM REPARATIONSFÖRLOPPET

Ämne	Datum för anmälan	Datum för tillhandahållande	Reparationens förlopp	Mottagarens underskrift (butik, ägare)

ГАРАНТІЙНИЙ ТАЛОН

Найменування товару:.....

EAN код:.....

Дата продажу:.....

ГАРАНТІЙНІ УМОВИ:

1. Продавець від імені Гаранта надає гарантію на території Республіки Польща терміном на 24 місяці від дати продажу.
2. Гарантія буде виконана магазином або сервісним центром після пред'явлення покупцем - розбірливо і правильно заповненого гарантійного талона з печаткою та підписом продавця - дійсного документа, що підтверджує купівлю обладнання із зазначенням дати продажу/отримання, заявленого товару.
3. Будь-які дефекти і пошкодження, виявлені протягом гарантійного терміну, будуть безкоштовно усунені протягом максимум 21 дня з моменту доставки товару в сервіс.
4. У разі необхідності імпорту запчастин термін ремонту може бути продовжений на час, необхідний для їх імпорту, але не більше ніж на 90 днів.
5. Гарантія не поширюється на
 - механічні пошкодження і викликані ними дефекти,
 - пошкодження і дефекти, що виникли в результаті неправильного використання і зберігання
 - неправильного монтажу та обслуговування,
 - пошкодження та знос компонентів, таких як кабелі, ремені, гумові деталі, педалі, губки, колеса, підшипники тощо.
6. Гарантія втрачає чинність у разі
 - закінчення терміну придатності,
 - самостійного ремонту,
 - недотримання правил правильної експлуатації.
7. Виріб, що повертається в ремонт, повинен бути укомплектований і чистий. У разі виявлення дефектів сервісний центр має право відмовити в прийомі в ремонт. Якщо виріб доставлений брудним, сервісний центр може відмовити в його прийомі або провести чистку за рахунок замовника за його письмовою згодою.
8. Гарантія не поширюється на роботи з монтажу та технічного обслуговування, які, згідно з інструкцією з експлуатації, повинні виконуватися користувачем самостійно.
9. Гарант також повідомляє, що забезпечує післягарантійне обслуговування.
10. Товар повинен бути захищений для транспортування.
11. Для того, щоб скористатися гарантією, будь ласка, дотримуйтеся процедури на сайті: <https://serwis.abisal.pl/>.

У разі невідповідності проданої речі договору, покупець має право на законні засоби правового захисту від продавця і за його рахунок. Гарантія не впливає на такі засоби правового захисту.

ОБЛАДНАННЯ НЕ ПРИЗНАЧЕНЕ ДЛЯ РЕАБІЛІТАЦІЇ ТА ТЕРАПІЇ

ПРИМІТКИ ПРО ХІД РЕМОНТУ

Пункт	Дата повідомлення	Дата надання	Хід ремонту	Підпис одержувача (магазин, власник)



HMS-FITNESS.COM



IMPORTER: **ABISAL SP. Z O.O.**, ul. Pyskowicka 17, 41-807 Zabrze, Polska

DISTRIBUTOR: ABISTORE SPORT S.R.O, U Cihelny 230/3, 74801 Hlučín, Česká Republika

abisal@abisal.pl www.abisal.pl