



STR25 STOJAK NA SPRZĘT DO TRENINGU SIŁOWEGO

STR25 WEIGHT TRAINING EQUIPMENT STAND

STR25 STOJANY NA ČINKU

STR25 STÄNDER FÜR KRAFTTRAINING-ZUBEHÖR

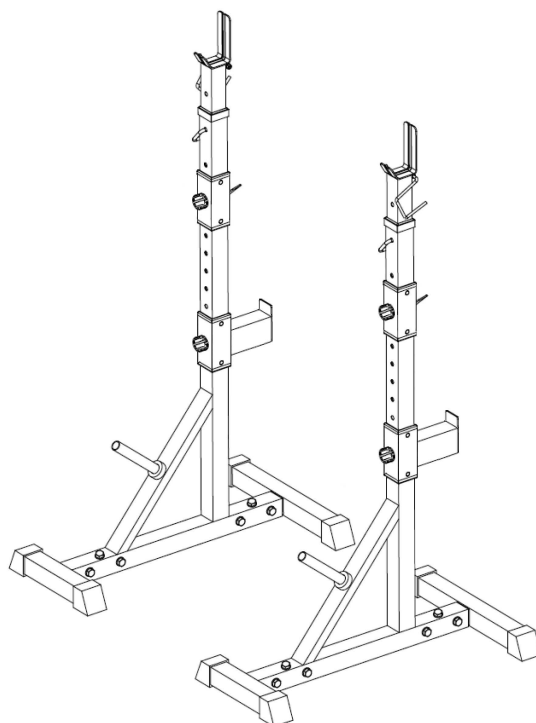

PL INSTRUKCJA UŻYTKOWANIA

EN MANUAL INSTRUCTION

DE BEDIENUNGSANLEITUNG

CZ NÁVOD K OBSLUZE

Stojak na sprzęt do treningu siłowego HMS STR25

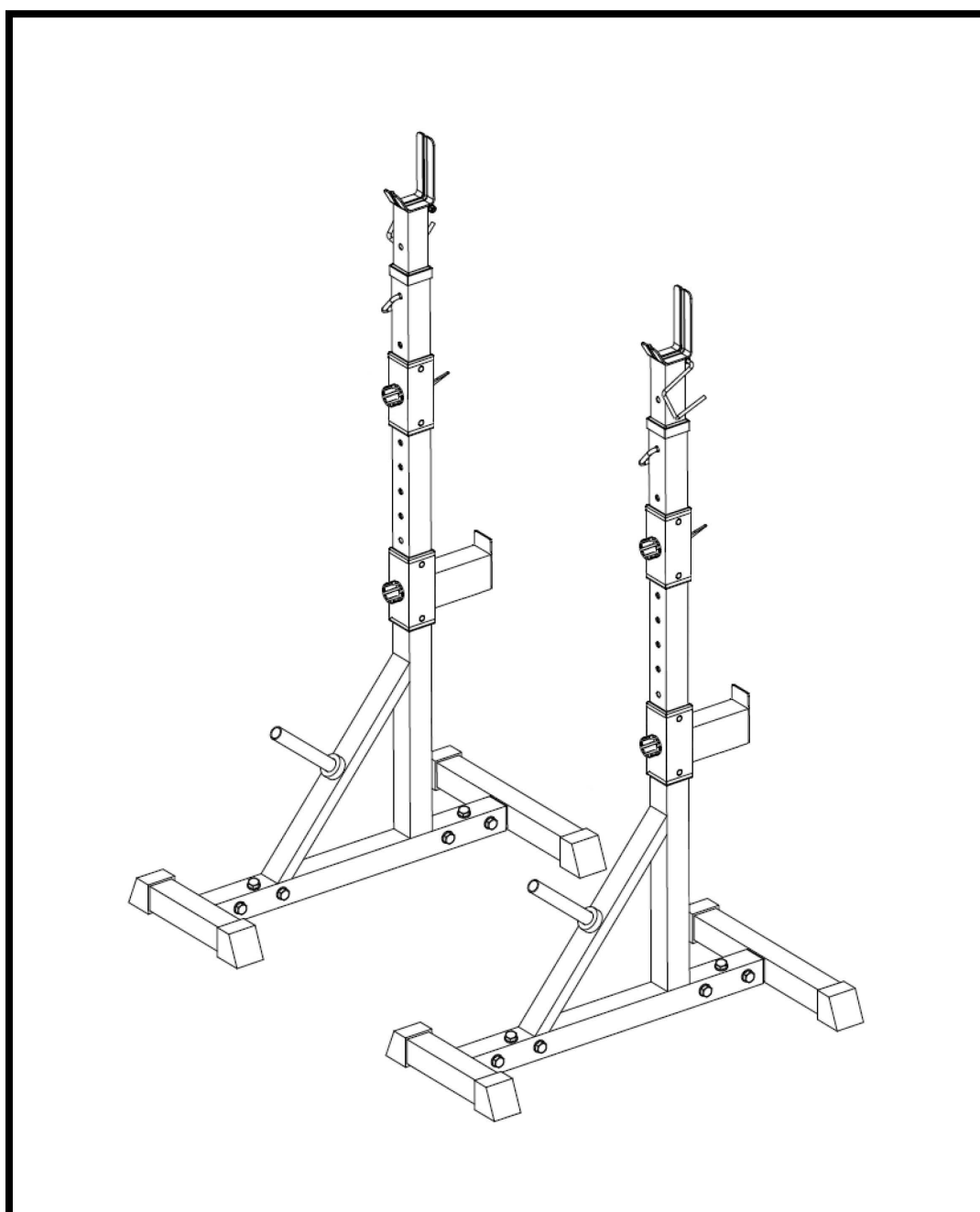

Instrukcja montażu

Ważne informacje dotyczące bezpieczeństwa

Niniejszą instrukcję należy przechowywać w bezpiecznym miejscu.

1. Przed przystąpieniem do montażu i użytkowania urządzenia należy przeczytać całą niniejszą instrukcję. Bezpieczne i wydajne użytkowanie można osiągnąć tylko wtedy, gdy sprzęt jest prawidłowo zmontowany, konserwowany i używany. Obowiązkiem użytkownika jest upewnienie się, że wszyscy użytkownicy urządzenia zostali poinformowani o wszystkich ostrzeżeniach i środkach ostrożności.
2. Przed rozpoczęciem jakiegokolwiek programu ćwiczeń należy skonsultować się z lekarzem w celu ustalenia, czy występują jakiegokolwiek schorzenia fizyczne lub zdrowotne, które mogłyby stanowić zagrożenie dla zdrowia i bezpieczeństwa lub uniemożliwić prawidłowe korzystanie ze sprzętu. Porada lekarza jest niezbędna w przypadku przyjmowania leków wpływających na tętno, ciśnienie krwi lub poziom cholesterolu.
3. Bądź świadomy sygnałów swojego ciała. Nieprawidłowe lub nadmierne ćwiczenia mogą zaszkodzić zdrowiu. Przestań ćwiczyć, jeśli wystąpi którykolwiek z poniższych objawów: Ból, ucisk w klatce piersiowej, nieregularne bicie serca, skrajna duszność, uczucie oszołomienia, zawroty głowy lub mdłości. Jeśli wystąpi którykolwiek z tych objawów, należy skonsultować się z lekarzem przed kontynuowaniem programu ćwiczeń.
4. Dzieci i zwierzęta domowe należy trzymać z dala od urządzenia. Urządzenie jest przeznaczone wyłącznie dla osób dorosłych.
5. Urządzenia należy używać na stabilnej, płaskiej i równej powierzchni z osłoną ochronną na podłodze lub dywanie. Ze względów bezpieczeństwa wokół urządzenia powinno być co najmniej 0,5 metra wolnej przestrzeni.
6. Przed użyciem urządzenia należy sprawdzić, czy nakrętki i śruby są dobrze dokręcone.
7. Poziom bezpieczeństwa sprzętu można utrzymać tylko wtedy, gdy jest on regularnie sprawdzany pod kątem uszkodzeń i/lub zużycia.
8. Urządzenia należy zawsze używać zgodnie z jego przeznaczeniem. W przypadku znalezienia wadliwych elementów podczas montażu lub sprawdzania urządzenia lub w przypadku usłyszenia nietypowych dźwięków dochodzących z urządzenia podczas jego użytkowania, należy przerwać jego użytkowanie. Nie używaj urządzenia do czasu usunięcia usterki.
9. Podczas korzystania z urządzenia należy nosić odpowiednią odzież. Należy unikać noszenia luźnych ubrań, które mogą zaplątać się w sprzęt lub które mogą ograniczać lub uniemożliwiać ruchy.
10. **Urządzenie jest przeznaczone wyłącznie do użytku domowego.**
11. **Urządzenie nie nadaje się do użytku terapeutycznego.**
12. Podczas podnoszenia lub przenoszenia urządzenia należy zachować ostrożność, aby nie uszkodzić pleców. Należy zawsze stosować odpowiednie techniki podnoszenia i/lub korzystać z pomocy.

WIDOK ROZSZERZONY

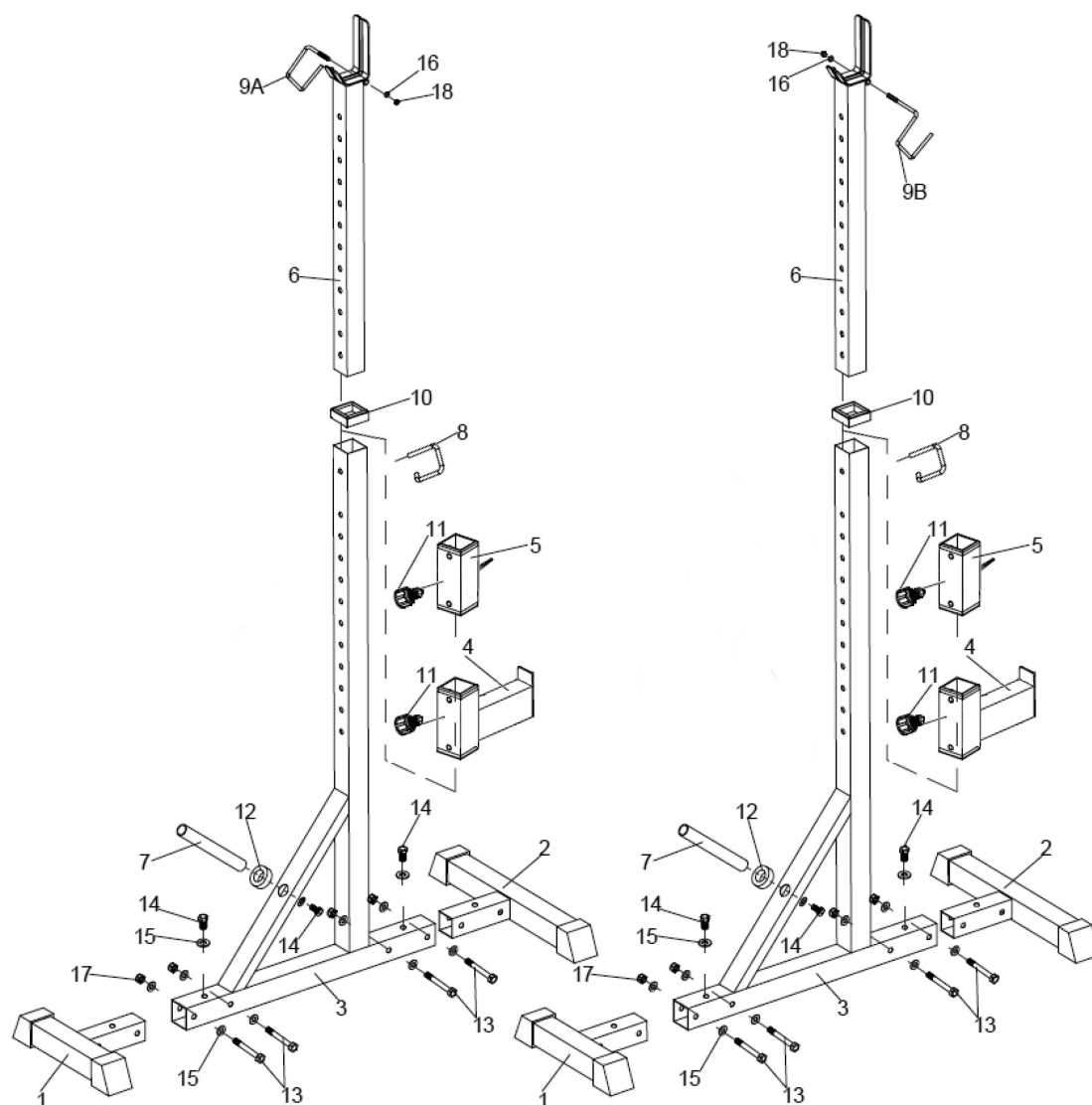

CZĘŚĆ NR.	OPIS	ILOŚĆ
1.	Przednia rura podstawy	2
2.	Tylna rura podstawy	2
3.	Główna rama	2
4.	Rama bezpieczeństwa	2
5.	Regulowana rama	2
6.	Rama nośna	2
7.	Rura płyty obciążnika	2
8.	Agrafka	2
9A/B.	Lewy/prawy hak bezpieczeństwa	1
10.	Wtyczka półpusta 50x45	2
11.	Szybka szpilka	4
12.	Gumowy pierścień	2
13.	Śruba sześciokątna M10x60	8
14.	Śruba sześciokątna M10x20	6
15.	Podkładka M10	22
16.	Podkładka M6	2
17.	Nakrętka nylonowa M10	8
18.	Nylon Nut M6	2

RYSUNEK MONTAŻOWY

Krok 1

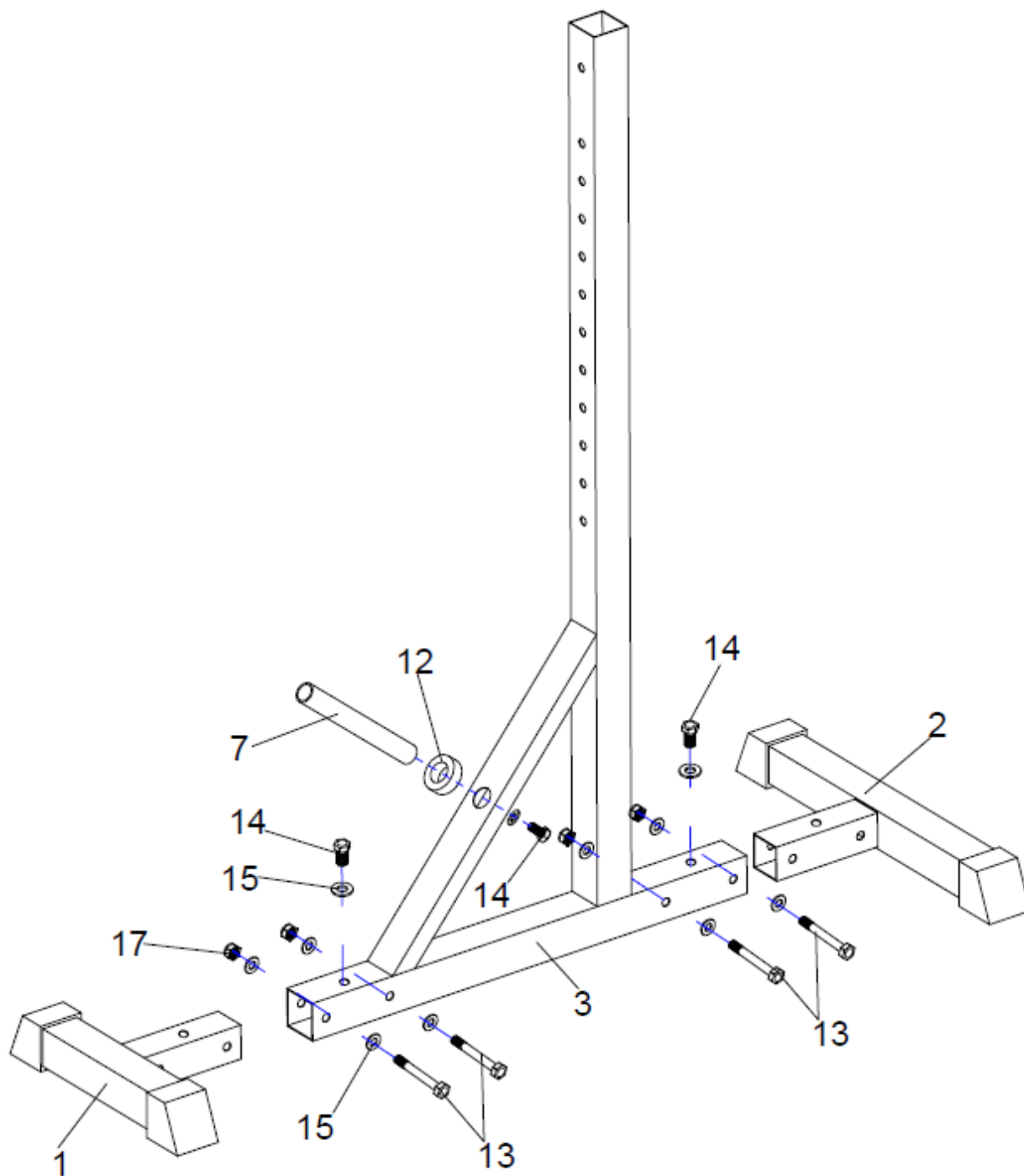

Krok 2

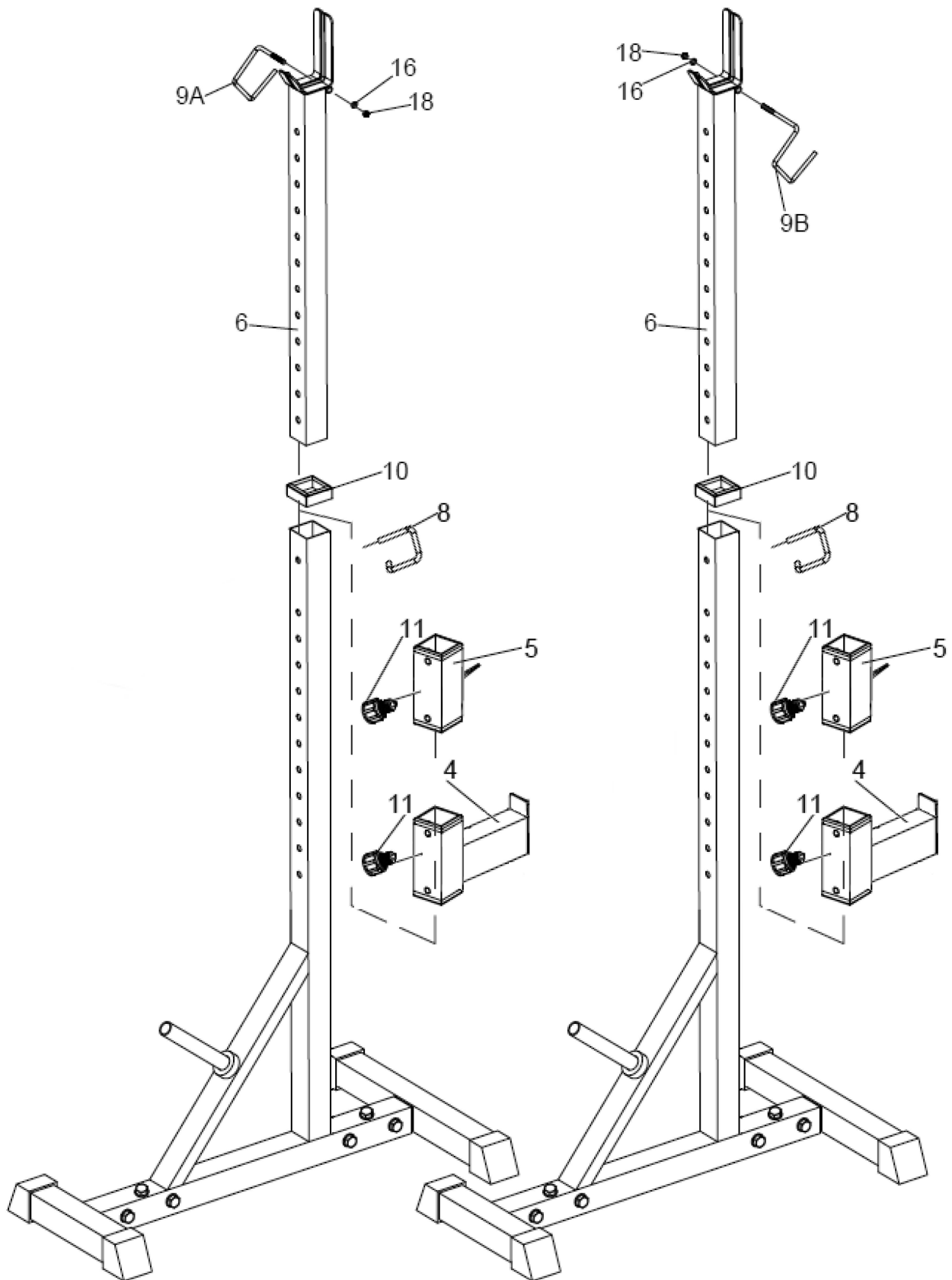

INSTRUKCJE DOTYCZĄCE ĆWICZEŃ

1. Faza rozgrzewki

Ten etap pomaga w prawidłowym przepływie krwi w organizmie i w prawidłowej pracy mięśni. Zmniejsza również ryzyko skurczów i urazów mięśni. Zaleca się wykonanie kilku ćwiczeń rozciągających, jak pokazano poniżej. Każde rozciąganie powinno trwać około 30 sekund, nie zmuszaj się i uważaj na mięśnie - jeśli boli, ZATRZYMAJ SIĘ.



2. Faza odpoczynku

Ten etap ma na celu rozluźnienie układu sercowo-naczyniowego i mięśni. Jest to powtórzenie ćwiczenia rozgrzewającego, np. zmniejszenie tempa, kontynuowanie przez około 5 minut. Należy teraz powtórzyć ćwiczenia rozciągające, ponownie pamiętając, aby nie forsować ani nie nadwyrężyć mięśni podczas rozciągania. Wraz z poprawą kondycji może być konieczne trenowanie dłużej i ciężiej. Zaleca się trenowanie co najmniej trzy razy w tygodniu i, jeśli to możliwe, równomierne rozłożenie treningów w ciągu tygodnia.

Dane techniczne

Wymiary produktu: 70 x 45 x 178 cm

Wymiary opakowania: 133 x 63,5 x 7 cm

Waga netto: 18,5 kg

Waga brutto: 20,5 kg

Maksymalne obciążenie: 250 kg

Weight training equipment stand HMS STR25

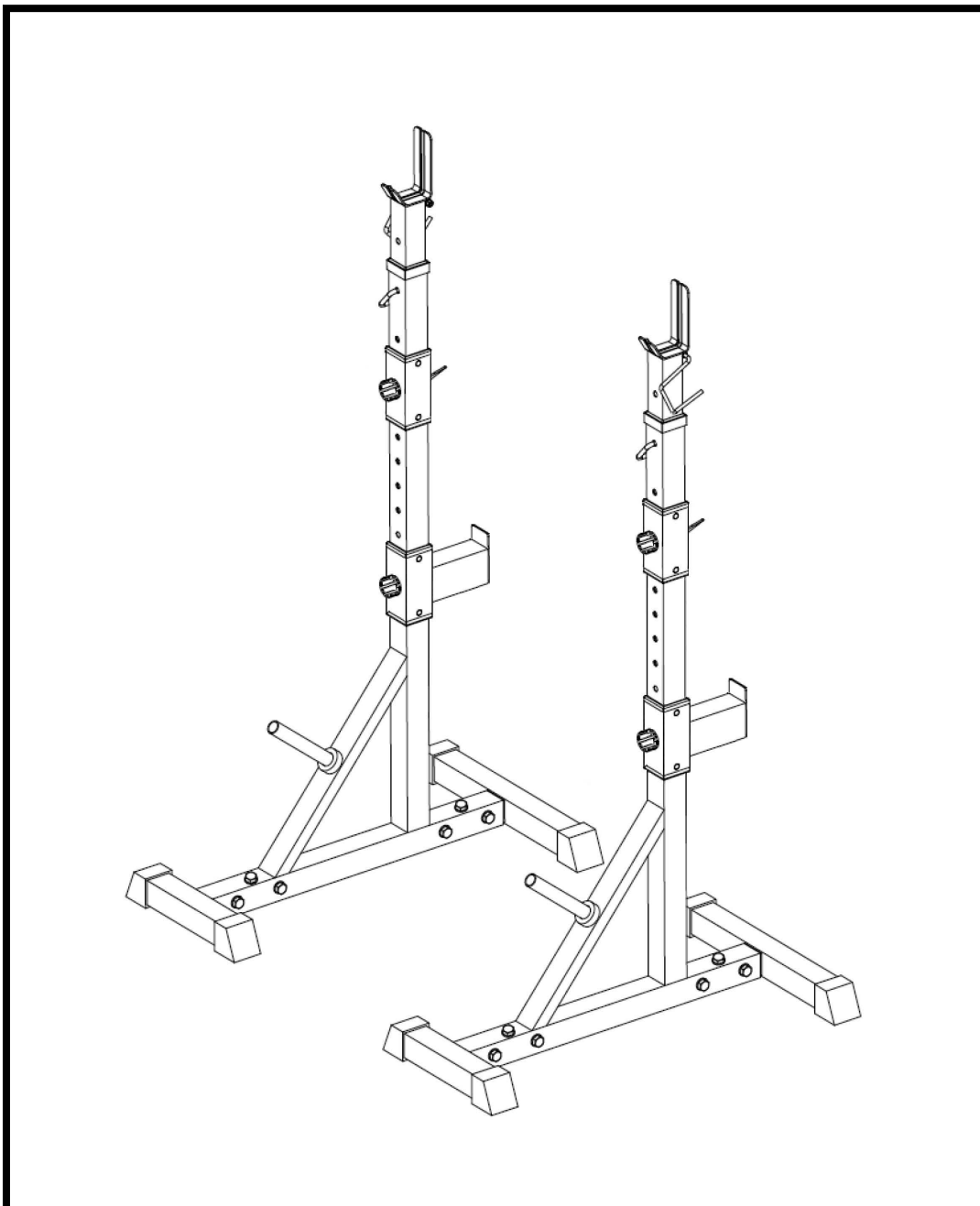

Assembly Instruction

Important Safety Information

Please keep this manual in a safe place for reference.

1. It is important to read this entire manual before assembling and using the equipment. Safe and efficient use can only be achieved if the equipment is assembled, maintained and used properly. It is your responsibility to ensure that all users of the equipment are informed of all warnings and precautions.
2. Before starting any exercise program you should consult your doctor to determine if you have any physical or health conditions that could create a risk to your health and safety, or prevent you from using the equipment properly. Your doctor's advice is essential if you are taking medication that affects your heart rate, blood pressure or cholesterol level.
3. Be aware of your body's signals. Incorrect or excessive exercise can damage your health. Stop exercising if you experience any of the following symptoms: Pain, tightness in your chest, irregular heartbeat, extreme shortness of breath, feeling light headed, dizzy or nauseous. If you do experience any of these conditions you should consult your doctor before continuing with your exercise program.
4. Keep children and pets away from the equipment. The equipment is designed for adult use only.
5. Use the equipment on a solid, flat level surface with a protective cover for your floor or carpet. For safety, the equipment should have at least 0.5 meter of free space all around it.
6. Before using the equipment, check the nuts and bolts are securely tightened.
7. The safety level of the equipment can only be maintained if it is regularly examined for damage and/or wear and tear.
8. Always use the equipment as indicated. If you find any defective components whilst assembling or checking the equipment, or if you hear any unusual noise coming from the equipment during use, stop. Do not use the equipment until the problem has been rectified.
9. Wear suitable clothing whilst using the equipment. Avoid wearing loose clothing which may get caught in the equipment or that may restrict or prevent movement.
10. **The equipment is suitable for domestic, home use only.**
11. **The equipment is not suitable for therapeutic use.**
12. Care must be taken when lifting or moving the equipment so as not to injure your back. Always use proper lifting techniques and/or use assistance.

EXPLODED-VIEW

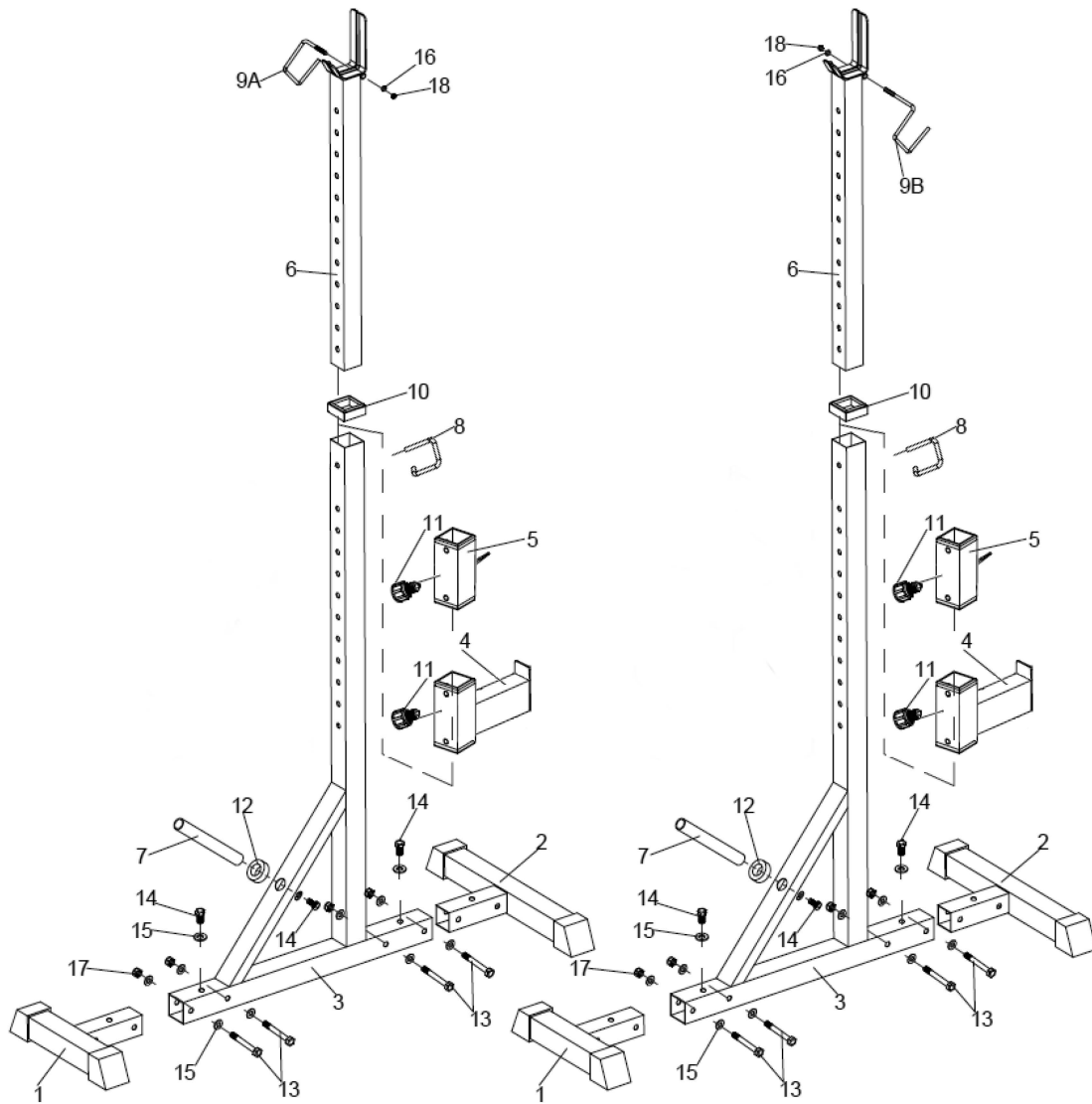

PART NO.	DESCRIPTION	QTY
1.	Front Base Tube	2
2.	Back Base Tube	2
3.	Main Frame	2
4.	Safety Frame	2
5.	Adjustable Frame	2
6.	Support Frame	2
7.	Weight Plate Tube	2
8.	Safety Pin	2
9A/B.	Left /Right Safety Hook	1
10.	50x45 Mid-empty Plug	2
11.	Quick Pin	4
12.	Rubber Ring	2
13.	Hex Bolt M10x60	8
14.	Hex Bolt M10x20	6
15.	Washer M10	22
16.	Washer M6	2
17.	Nylon Nut M10	8
18.	Nylon Nut M6	2

ASSEMBLY DRAWING

Step 1

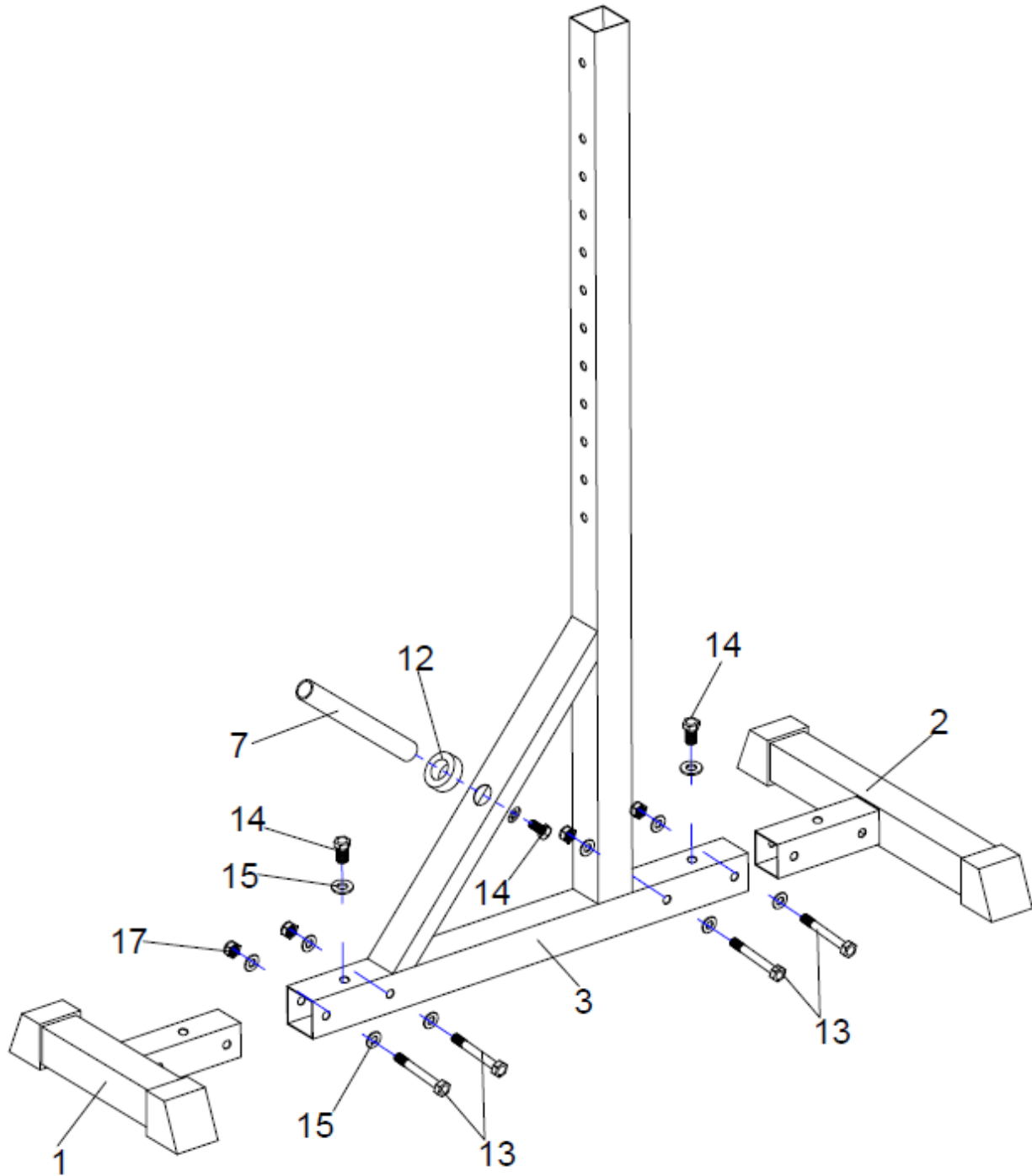

Step 2

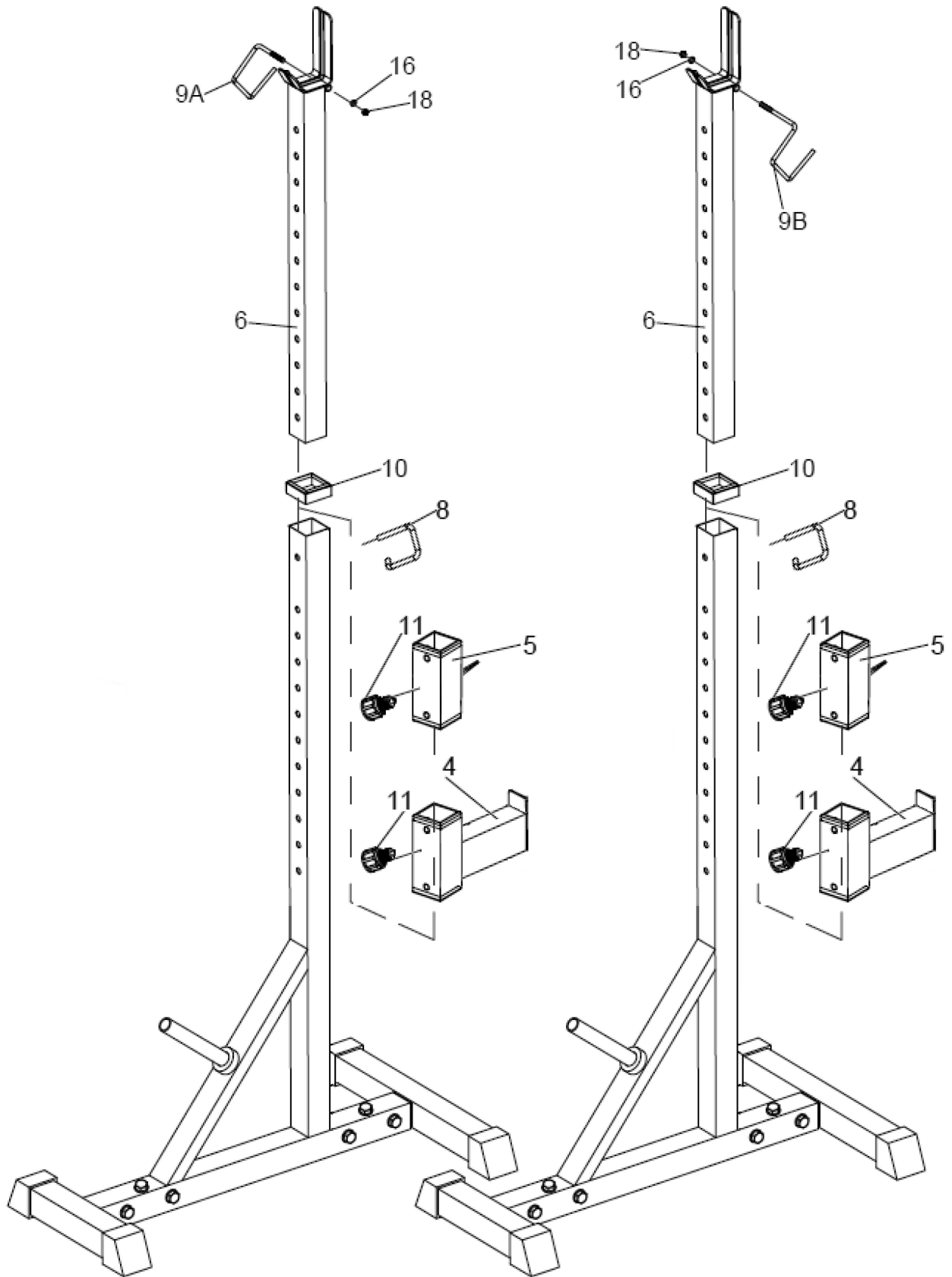

EXERCISE INSTRUCTIONS

1. The Warm Up Phase

This stage helps get the blood flowing around the body and the muscles working properly. It will also reduce the risk of cramp and muscle injury. It is advisable to do a few stretching exercises as shown below. Each stretch should be held for approximately 30 seconds, do not force or jerk your muscles into a stretch - if it hurts, **STOP**.

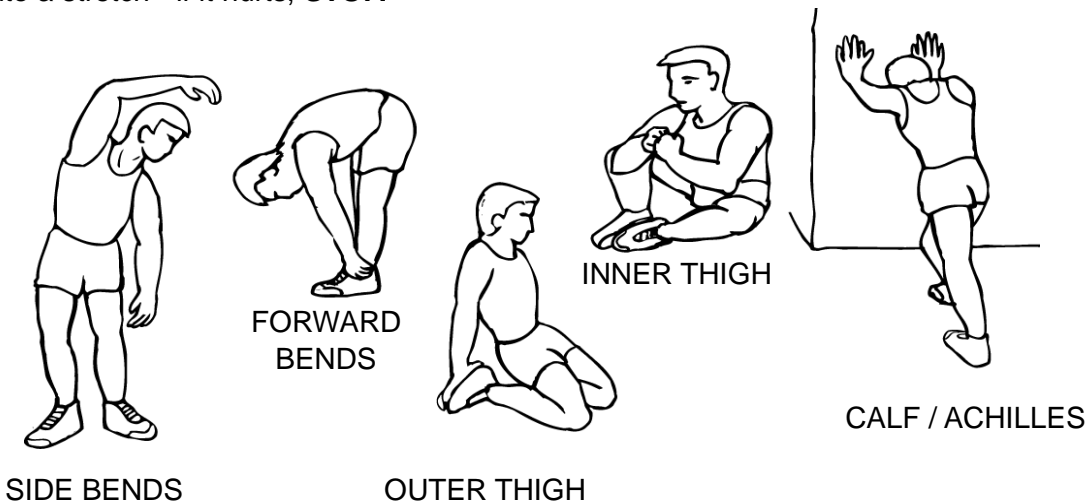

2. The Cool Down Phase

This stage is to let your Cardio-vascular System and muscles wind down. This is a repeat of the warm up exercise e.g. reduce your tempo, continue for approximately 5 minutes. The stretching exercises should now be repeated, again remembering not to force or jerk your muscles into the stretch.

As you get fitter you may need to train longer and harder. It is advisable to train at least three times a week, and if possible space your workouts evenly throughout the week.

Technical data

Product dimensions: 70 x 45 x 178 cm

Package dimensions: 133 x 63.5 x 7 cm

Net weight: 18.5 kg

Gross weight: 20.5 kg

Maximum load: 250 kg

Ständer für Krafttrainingsgeräte HMS STR25

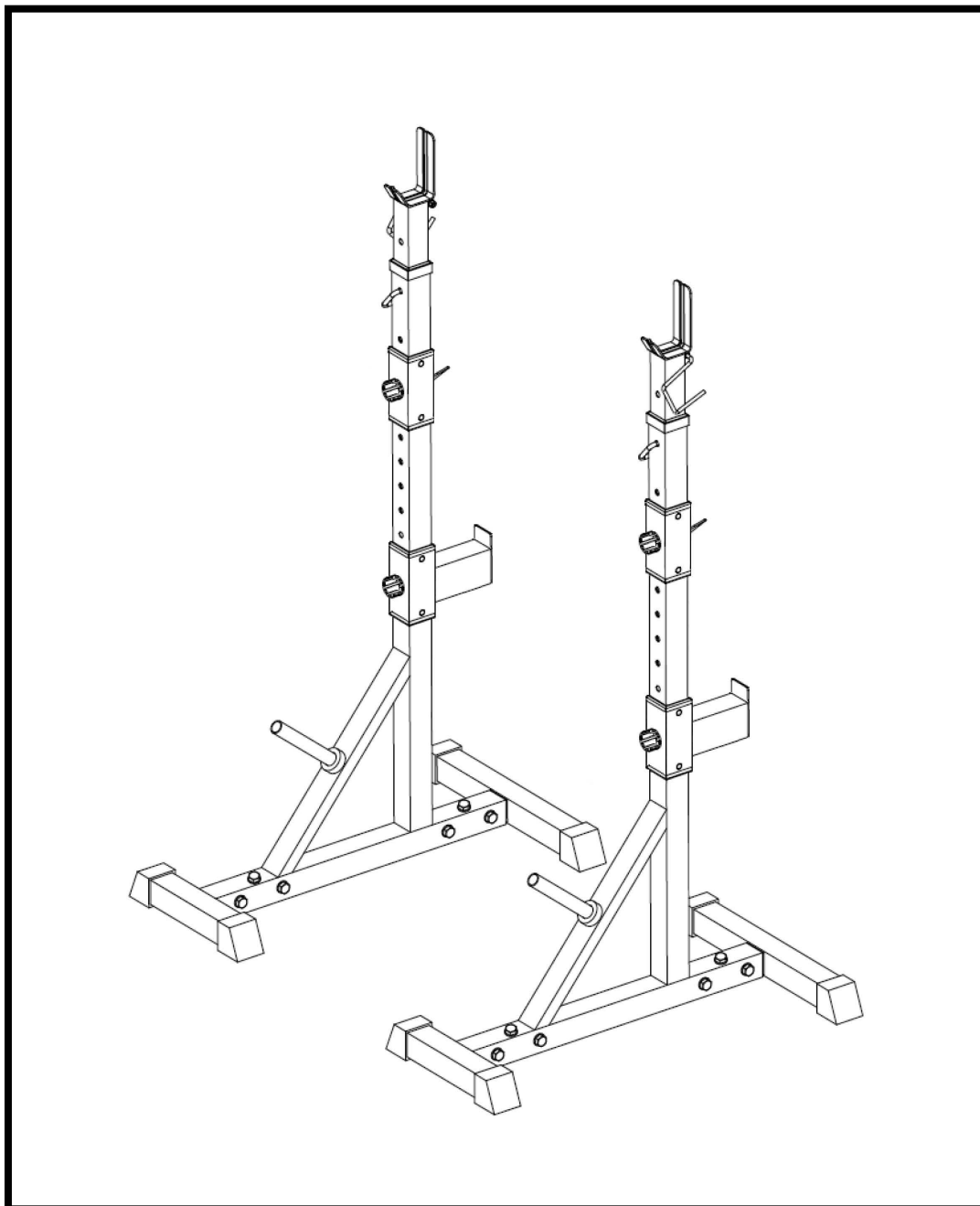

Anleitung zur Montage

Wichtige Sicherheitsinformationen

Bitte bewahren Sie dieses Handbuch zum Nachschlagen an einem sicheren Ort auf.

1. Es ist wichtig, dass Sie dieses Handbuch vor dem Zusammenbau und der Verwendung des Geräts vollständig lesen. Eine sichere und effiziente Nutzung kann nur erreicht werden, wenn das Gerät ordnungsgemäß zusammengesetzt, gewartet und benutzt wird. Es liegt in Ihrer Verantwortung, sicherzustellen, dass alle Benutzer des Geräts über alle Warnhinweise und Vorsichtsmaßnahmen informiert sind.
2. Bevor Sie mit einem Trainingsprogramm beginnen, sollten Sie Ihren Arzt konsultieren, um festzustellen, ob Sie körperliche oder gesundheitliche Probleme haben, die Ihre Gesundheit und Sicherheit gefährden oder Sie daran hindern könnten, die Geräte richtig zu benutzen. Der Rat Ihres Arztes ist unerlässlich, wenn Sie Medikamente einnehmen, die Ihre Herzfrequenz, Ihren Blutdruck oder Ihren Cholesterinspiegel beeinflussen.
3. Achten Sie auf die Signale Ihres Körpers. Falsches oder übermäßiges Training kann Ihrer Gesundheit schaden. Hören Sie auf zu trainieren, wenn Sie eines der folgenden Symptome verspüren: Schmerzen, Engegefühl in der Brust, unregelmäßiger Herzschlag, extreme Kurzatmigkeit, Benommenheit, Schwindel oder Übelkeit. Wenn Sie eines dieser Symptome verspüren, sollten Sie Ihren Arzt konsultieren, bevor Sie mit Ihrem Trainingsprogramm fortfahren.
4. Halten Sie Kinder und Haustiere von dem Gerät fern. Das Gerät ist nur für die Benutzung durch Erwachsene vorgesehen.
5. Verwenden Sie das Gerät auf einer festen, ebenen Fläche mit einer Schutzabdeckung für Ihren Boden oder Teppich. Aus Sicherheitsgründen sollte um das Gerät herum ein Freiraum von mindestens 0,5 Metern vorhanden sein.
6. Before using the equipment, check the nuts and bolts are securely tightened.
7. Prüfen Sie vor der Benutzung des Geräts, ob die Schrauben und Muttern fest angezogen sind.
8. Verwenden Sie das Gerät immer wie angegeben. Wenn Sie beim Zusammenbau oder bei der Überprüfung des Geräts defekte Teile finden oder wenn Sie während des Gebrauchs ungewöhnliche Geräusche aus dem Gerät hören, halten Sie an. Verwenden Sie das Gerät nicht, bis das Problem behoben ist.
9. Tragen Sie bei der Benutzung des Geräts geeignete Kleidung. Vermeiden Sie das Tragen von loser Kleidung, die sich in der Ausrüstung verfangen oder die Bewegung einschränken oder verhindern könnte.
10. **Das Gerät ist nur für den Hausgebrauch geeignet.**
11. **Das Gerät ist nicht für den therapeutischen Einsatz geeignet.**
12. Beim Anheben oder Bewegen des Geräts ist Vorsicht geboten, um Ihren Rücken nicht zu verletzen. Wenden Sie immer die richtigen Hebetechniken an und/oder lassen Sie sich helfen.

EXPLODIERTE ANSICHT

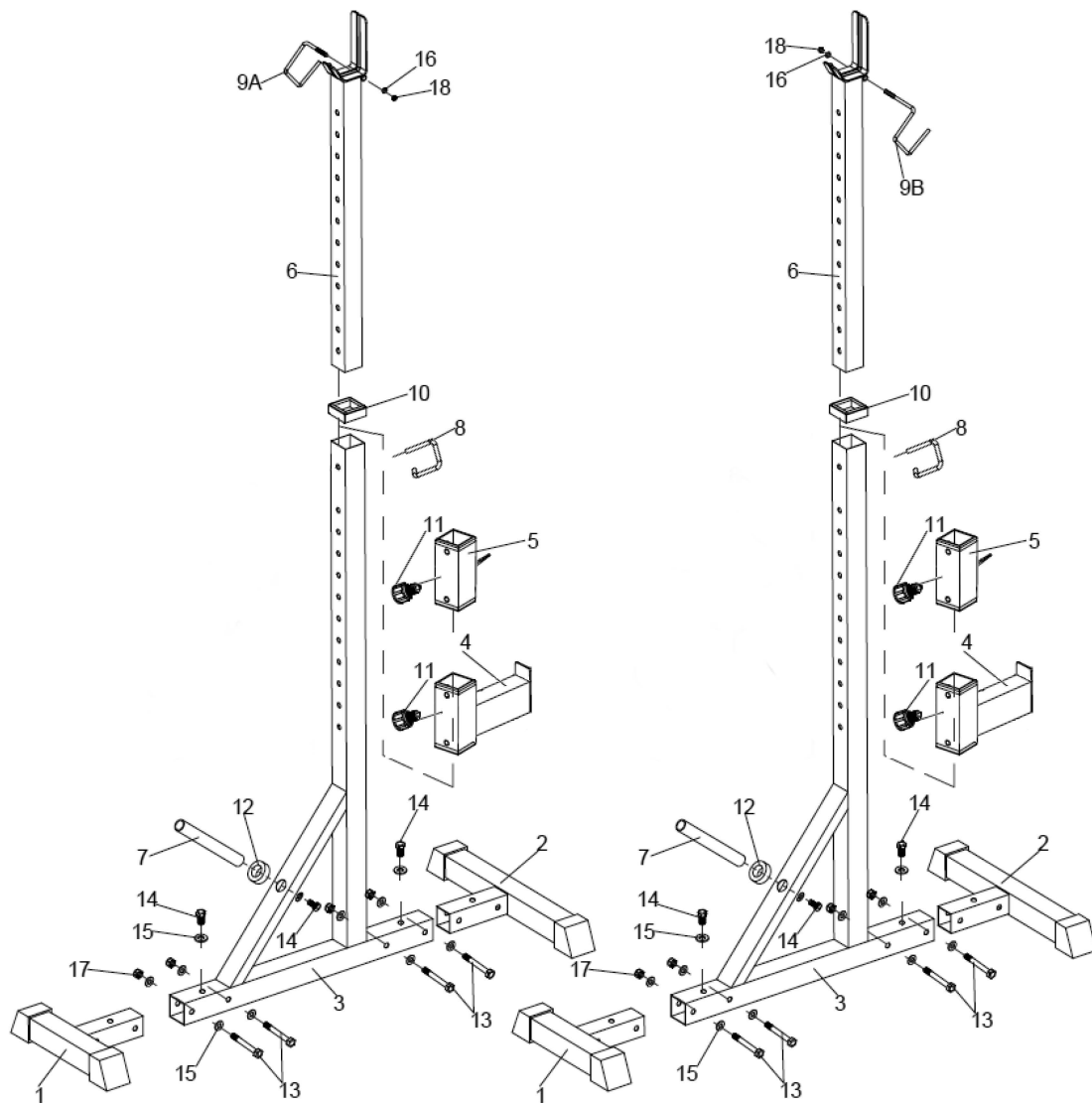

ARTIKELNR.	BESCHREIBUNG	MENGE
1.	Vorderes Basisrohr	2
2.	Rückseite Basisrohr	2
3.	Hauptrahmen	2
4.	Sicherheitsrahmen	2
5.	Verstellbarer Rahmen	2
6.	Stützrahmen	2
7.	Hantelscheibenrohr	2
8.	Sarety-Stift	2
9A/B.	Linker / Rechter Sicherheitshaken	1
10.	50x45 Mittel-Leer-Stopfen	2
11.	Schneller Pin	4
12.	Gummi Ring	2
13.	Sechskantschraube M10x60	8
14.	Sechskantschraube M10x20	6
15.	Unterlegscheibe M10	22
16.	Unterlegscheibe M6	2
17.	Nylonmutter M10	8
18.	Nylonmutter M6	2

MONTAGEZEICHNUNG

Schritt 1

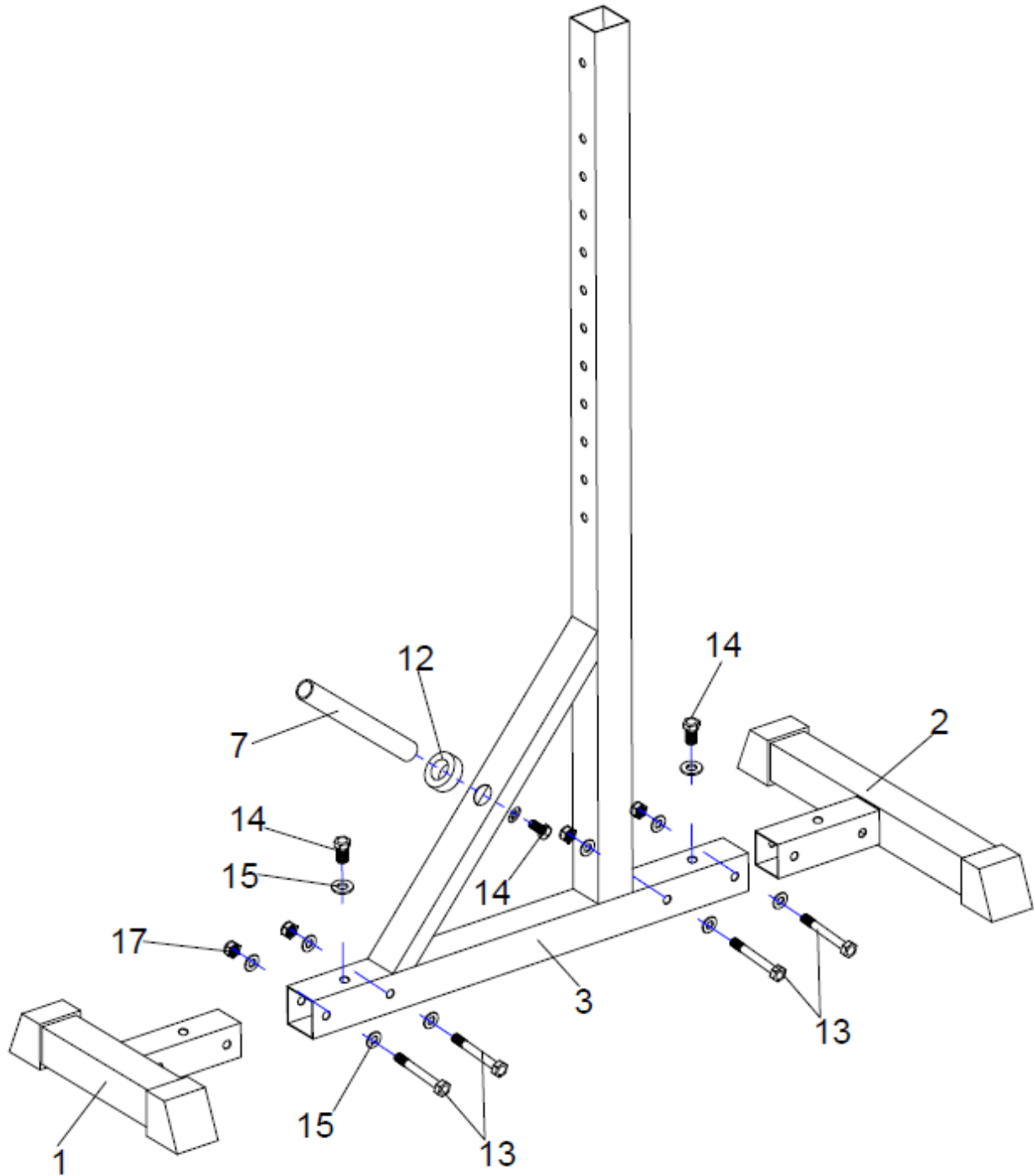

Schritt 2

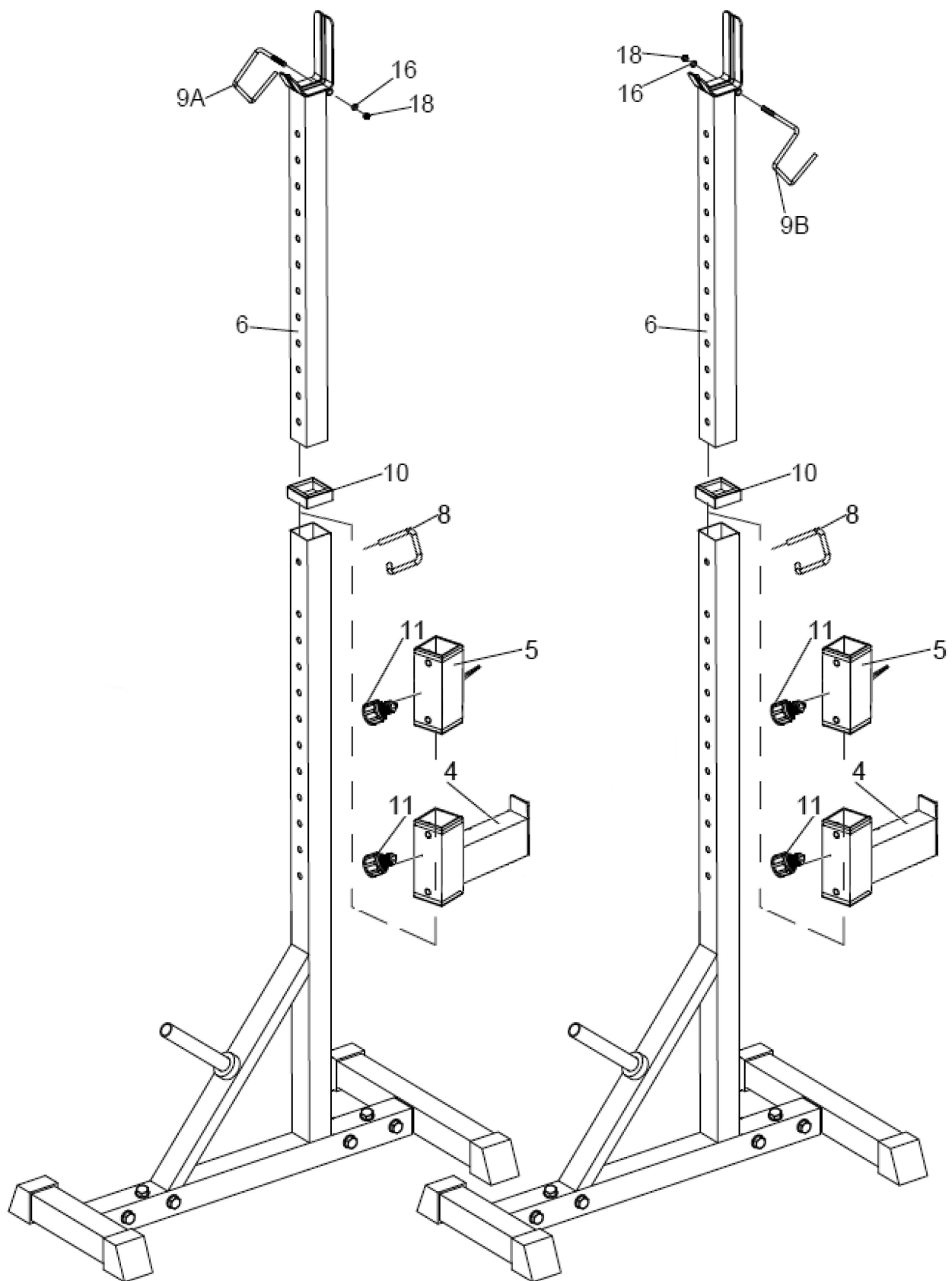

ÜBUNGSANLEITUNG

1. Die Aufwärmphase

Diese Phase trägt dazu bei, dass das Blut durch den Körper fließt und die Muskeln richtig arbeiten. Außerdem wird dadurch das Risiko von Krämpfen und Muskelverletzungen verringert. Es ist ratsam, ein paar Dehnungsübungen zu machen, wie unten gezeigt. Jede Dehnung sollte ca. 30 Sekunden lang gehalten werden. Die Muskeln sollten nicht mit Gewalt oder ruckartig gedehnt werden - wenn es weh tut, STOPPEN.

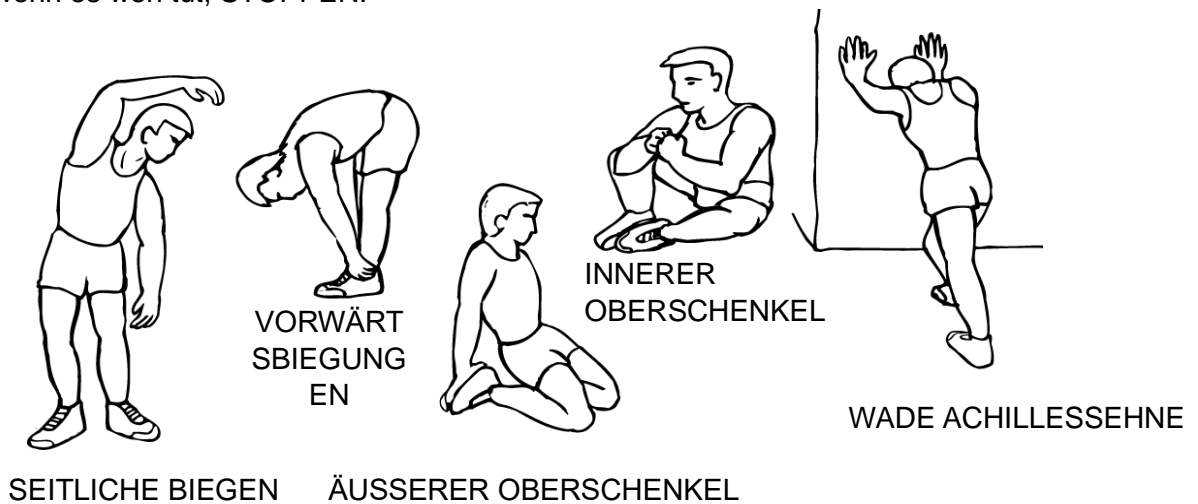

2. Die Abkühlungsphase

Diese Phase dient dazu, dass sich Ihr Herz-Kreislauf-System und Ihre Muskeln erholen. Dies ist eine Wiederholung der Aufwärmübung, d. h. reduzieren Sie Ihr Tempo und machen Sie etwa 5 Minuten lang weiter. Die Dehnungsübungen sollten nun wiederholt werden, wobei Sie darauf achten sollten, dass Sie Ihre Muskeln nicht mit Gewalt oder ruckartig in die Dehnung bringen.

Wenn Sie fitter werden, müssen Sie möglicherweise länger und härter trainieren. Es ist ratsam, mindestens dreimal pro Woche zu trainieren und die Trainingseinheiten möglichst gleichmäßig über die Woche zu verteilen.

Technische Daten

Abmessungen des Produkts: 70 x 45 x 178 cm

Abmessungen der Verpackung: 133 x 63.5 x 7 cm

Nettogewicht: 18.5 kg

Bruttogewicht: 20.5 kg

Maximale Belastung: 250 kg

Stojan na posilovací zařízení HMS

STR25

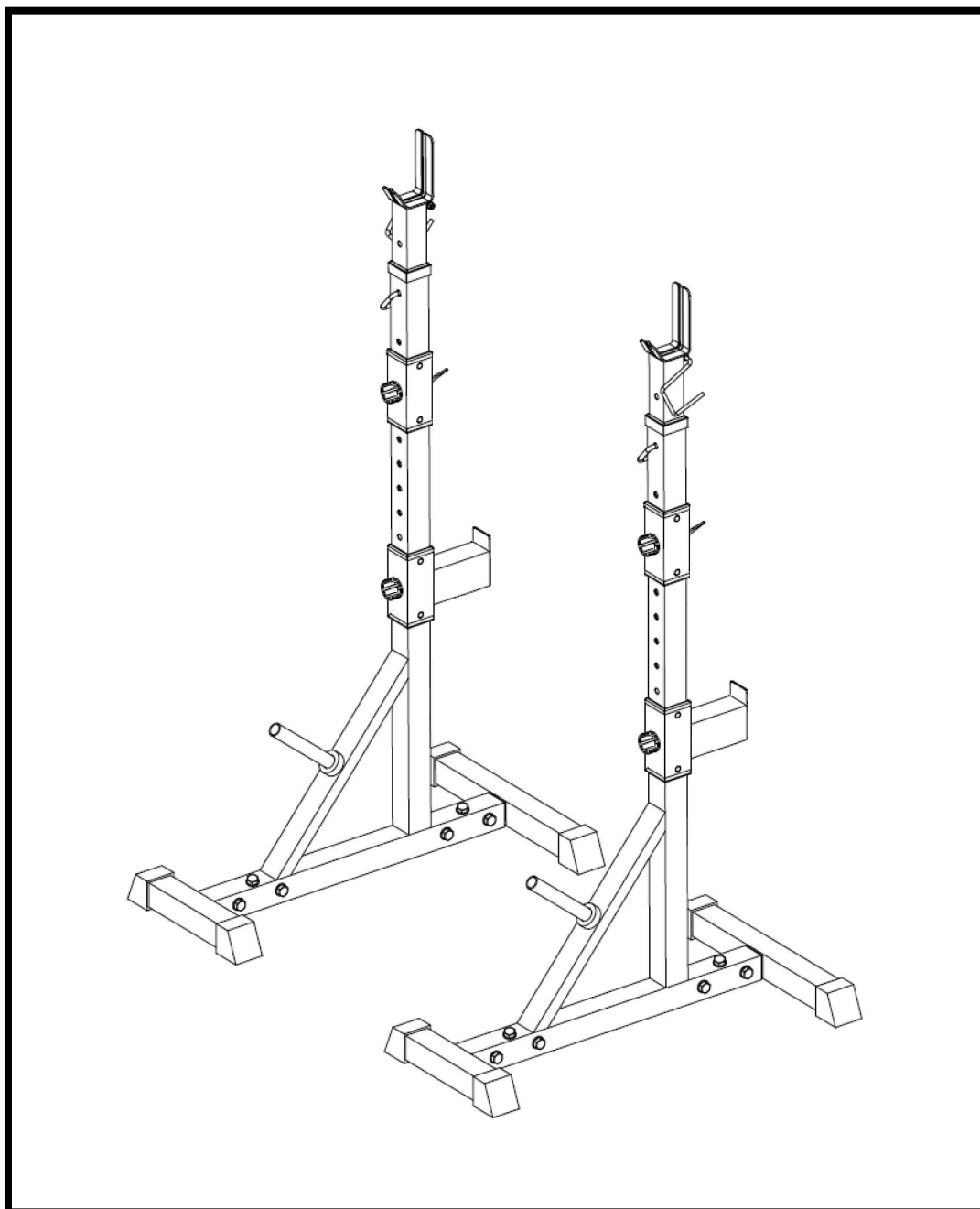

Návod k montáži

Důležité bezpečnostní informace

Tuto příručku si uschovejte na bezpečném místě, abyste do ní mohli nahlédnout.

1. Před montáží a používáním zařízení je důležité přečíst si celý tento návod. Bezpečného a efektivního používání lze dosáhnout pouze tehdy, je-li zařízení správně sestaveno, udržováno a používáno. Je vaší povinností zajistit, aby všichni uživatelé zařízení byli seznámeni se všemi výstrahami a bezpečnostními opatřeními.
2. Před zahájením jakéhokoli cvičebního programu byste se měli poradit se svým lékařem, zda nemáte nějaké fyzické nebo zdravotní potíže, které by mohly ohrozit vaše zdraví a bezpečnost nebo vám bránit ve správném používání zařízení. Rada lékaře je nezbytná, pokud užíváte léky, které ovlivňují srdeční tep, krevní tlak nebo hladinu cholesterolu.
3. Vnímejte signály svého těla. Nesprávné nebo nadměrné cvičení může poškodit vaše zdraví. Přestaňte cvičit, pokud se u vás objeví některý z následujících příznaků: Bolest, napětí na hrudi, nepravidelný srdeční tep, extrémní dušnost, pocit závratě, točení hlavy nebo nevolnost. Pokud se u vás některý z těchto stavů vyskytne, měli byste se před pokračováním ve cvičebním programu poradit se svým lékařem.
4. Udržujte děti a domácí zvířata mimo dosah zařízení. Zařízení je určeno pouze pro dospělé.
5. Zařízení používejte na pevném, rovném a rovném povrchu s ochranným krytem podlahy nebo koberce. Z bezpečnostních důvodů by mělo mít zařízení kolem sebe alespoň 0,5 metru volného prostoru.
6. Před použitím zařízení zkontrolujte, zda jsou matice a šrouby pevně utaženy.
7. Úroveň bezpečnosti zařízení může být zachována pouze tehdy, pokud je pravidelně kontrolováno, zda nedošlo k jeho poškození a/nebo opotřebení.
8. Zařízení vždy používejte podle pokynů. Pokud při montáži nebo kontrole zařízení objevíte vadné součásti nebo pokud během používání zařízení uslyšíte neobvyklý hluk, přestaňte zařízení používat. Zařízení nepoužívejte, dokud nebude problém odstraněn.
9. Při používání zařízení noste vhodný oděv. Vyvarujte se nošení volného oděvu, který by se mohl zachytit o zařízení nebo který by mohl omezovat či znemožňovat pohyb.
10. **Zařízení je vhodné pouze pro domácí použití.**
11. **Zařízení není vhodné pro terapeutické použití.**
12. Při zvedání nebo přemísťování zařízení je třeba dbát zvýšené opatrnosti, aby nedošlo ke zranění zad. Vždy používejte správné techniky zvedání a/nebo použijte pomoc.

ROZLOŽENÝ POHLED

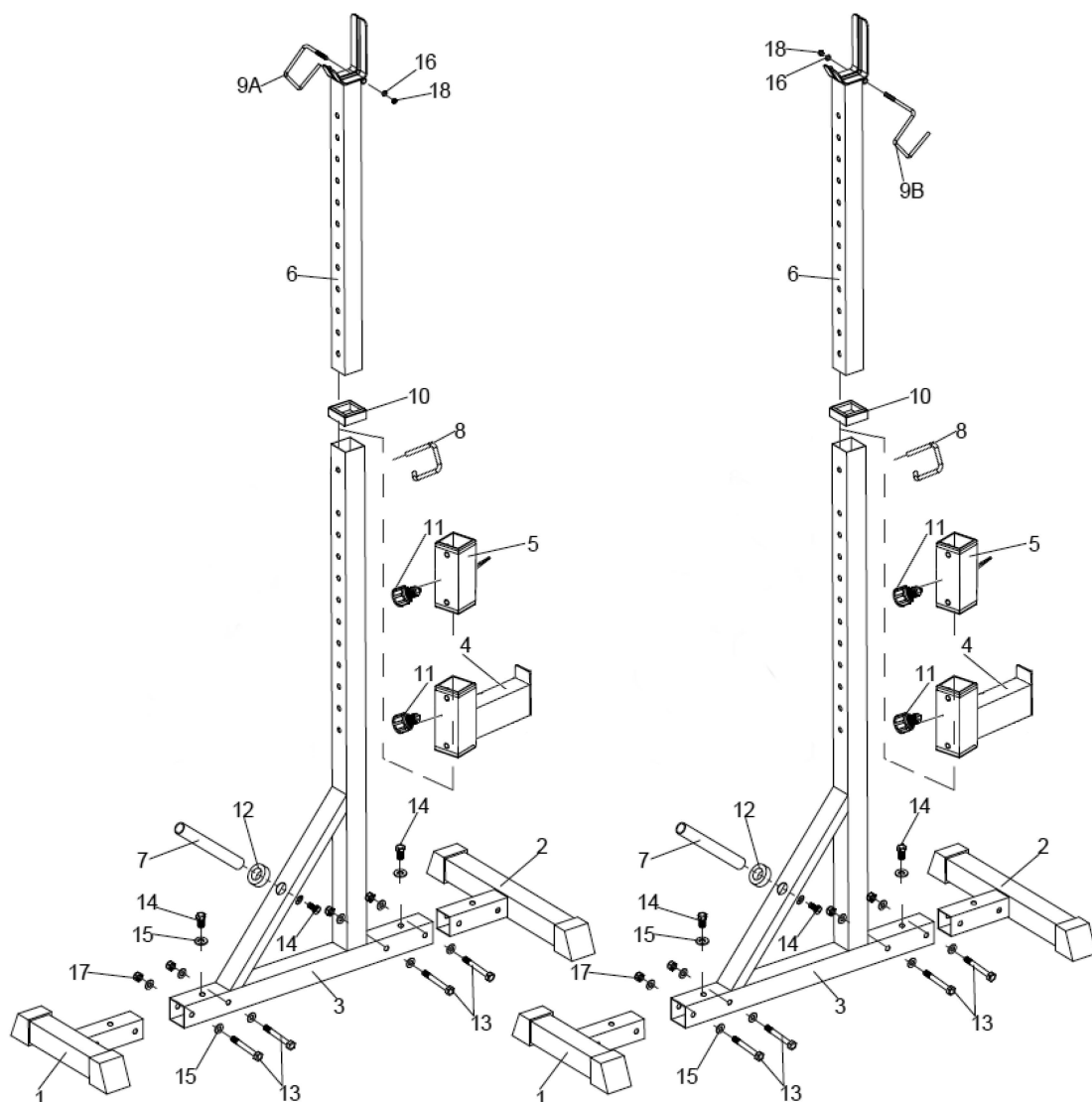

ČÁST Č.	POPIS	Množství
1.	Přední základní trubka	2
2.	Zadní základní trubka	2
3.	Hlavní rám	2
4.	Bezpečnostní rám	2
5.	Nastavitelný rám	2
6.	Podpěrný rám	2
7.	Zátěžová deska Trubka	2
8.	Spínací špendlík	2
9A/B.	Levý/pravý bezpečnostní hák	1
10.	50x45 Středně prázdná zástrčka	2
11.	Rychlý pin	4
12.	Gumový kroužek	2
13.	Šestihranný šroub M10x60	8
14.	Šestihranný šroub M10x20	6
15.	Podložka M10	22
16.	Podložka M6	2
17.	Nylonová matice M10	8
18.	Nylonová matice M6	2

Krok 1

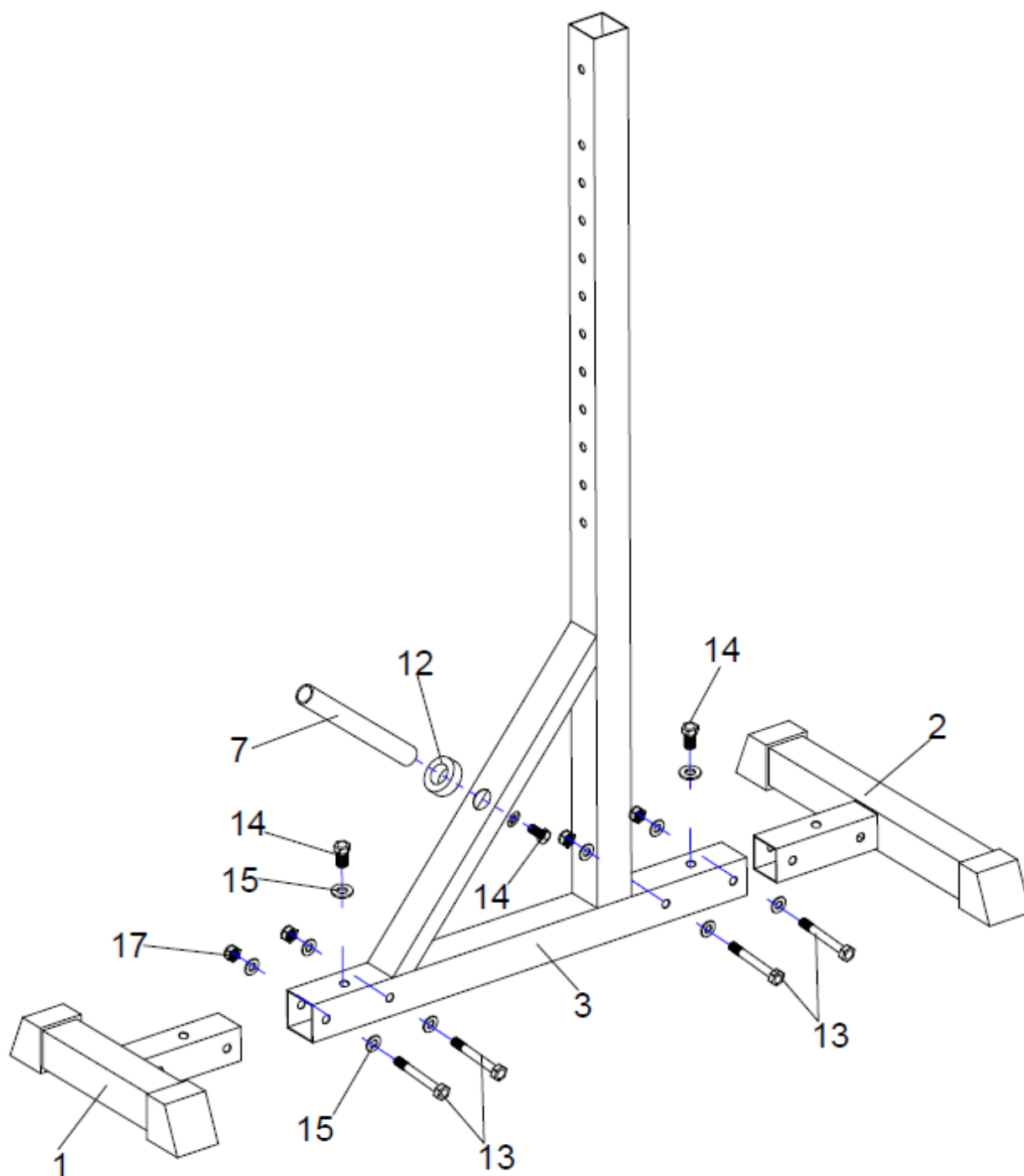

Krok 2

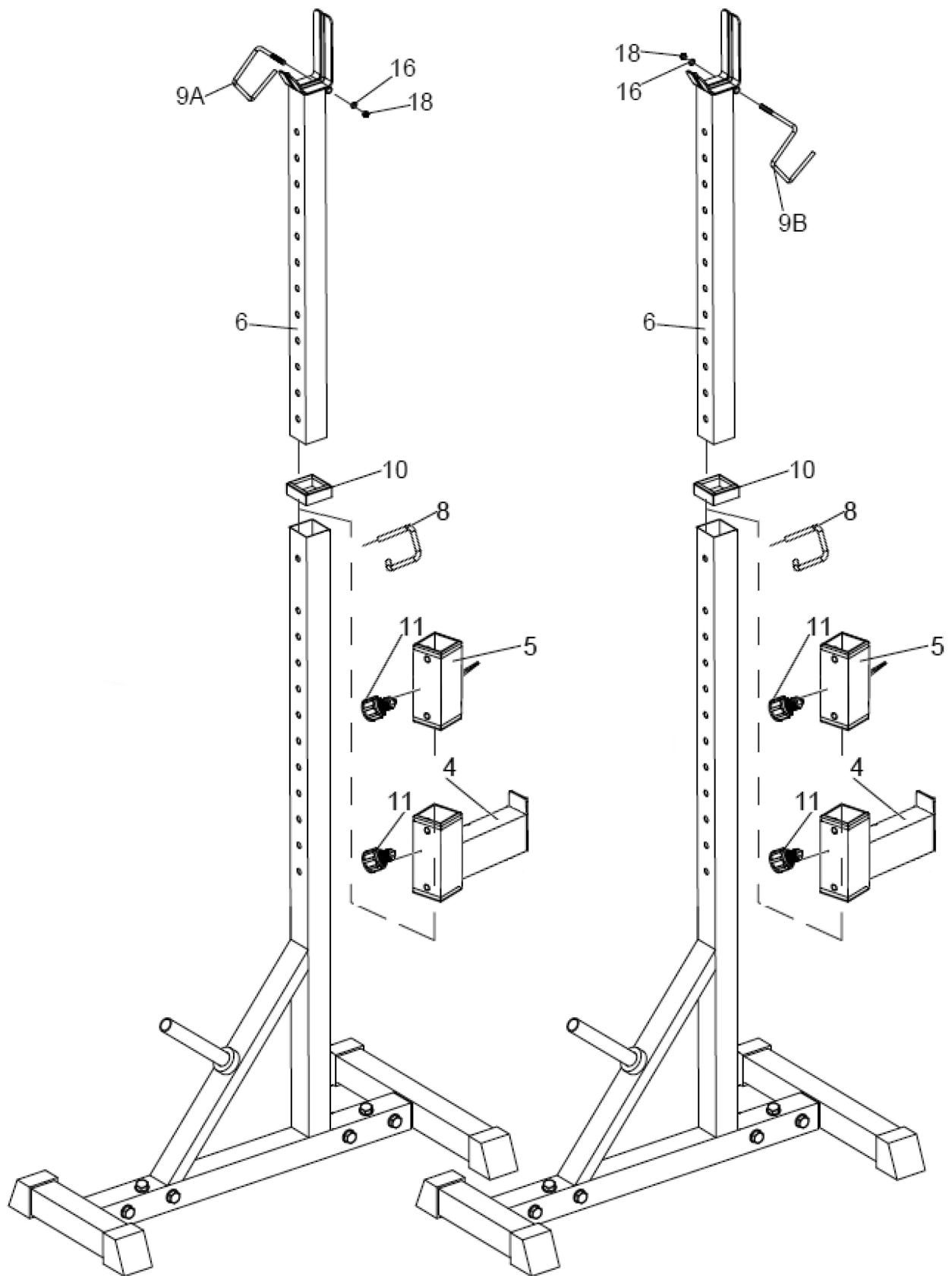

POKYNY KE CVIČENÍ

1. Zahřívací fáze

Tato fáze pomáhá rozproudít krev v těle a správně zapojit svaly. Sníží se také riziko křečí a svalových zranění. Doporučujeme provést několik protahovacích cviků, jak je uvedeno níže. Každé protažení by mělo trvat přibližně 30 sekund, svaly do protažení necvičte násilím ani nestrhávejte - pokud to bolí, STOP.

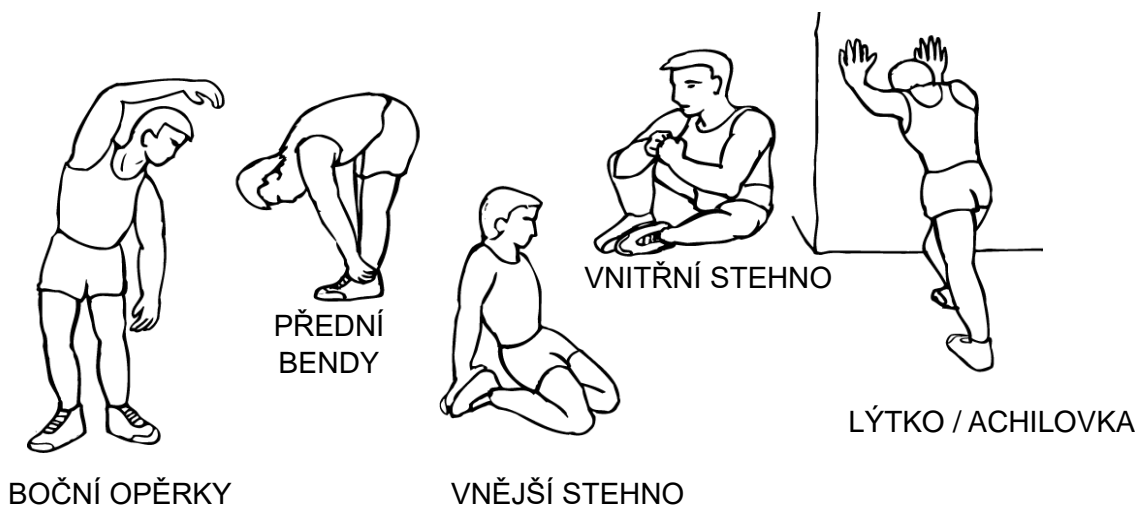

2. Fáze ochlazení

V této fázi je třeba nechat srdečně-cévní systém a svaly odpočívat. Opakujte zahřívací cvičení, např. snižte tempo a pokračujte přibližně 5 minut. Nyní je třeba zopakovat protahovací cviky, přičemž opět pamatujte na to, abyste svaly do protažení netlačili ani nestrhávali.

Jakmile se stanete zdatnějšími, možná budete muset trénovat déle a intenzivněji. Doporučuje se trénovat alespoň třikrát týdně, a pokud je to možné, rozložte tréninky rovnoměrně do celého týdne.

Technické údaje

Rozměry výrobku: 70 x 45 x 178 cm

Rozměry balení: 133 x 63,5 x 7 cm

Čistá hmotnost: 18,5 kg

Hrubá hmotnost: 20,5 kg

Maximální zatížení: 250 kg

KARTA GWARANCYJNA

Nazwa artykułu:

Kod EAN:

Data sprzedaży:

WARUNKI GWARANCJI

1. Sprzedawca w imieniu Gwaranta udziela gwarancji na terytorium RP na okres 24 miesięcy od daty sprzedaży.
2. Gwarancja będzie respektowana przez sklep lub serwis po przedstawieniu przez klienta:
 - czytelnie i poprawnie wypełnionej karty gwarancyjnej z pieczętą sprzedaży oraz podpisem sprzedawcy
 - ważnego dowodu zakupu sprzętu z datą sprzedaży / rachunku /
 - reklamowanego towaru
3. Ewentualne wady i uszkodzenia ujawniane w okresie gwarancyjnym będą naprawiane bezpłatnie w terminie nie dłuższym niż 21 dni od daty dostarczenia towaru do sklepu lub serwisu.
4. W przypadku konieczności sprowadzenia części z importu okres naprawy może się wydłużyć o czas niezbędny do ich sprowadzenia jednak nie dłużej niż o 90 dni.
5. Gwarancją nie są objęte:
 - Uszkodzenia mechaniczne i wywołane nimi wady,
 - uszkodzenia i wady wynikłe wskutek niewłaściwego z przeznaczeniem użytkowania i przechowywania,
 - niewłaściwy montaż i konserwacja,
 - uszkodzenia i zużycie takich elementów jak: linki, paski, elementy gumowe, pedały, uchwyty z gąbki, kółka, łożyska itp.
6. Gwarancja traci ważność w przypadku:
 - Upływu terminu ważności,
 - samodzielnych napraw,
 - nieprzestrzegania zasad prawidłowej eksploatacji.
7. Produkt oddany do naprawy winien być kompletny i czysty. W przypadku stwierdzenia braków, serwis ma prawo odmówić przyjęcia sprzętu do naprawy. W przypadku dostarczenia brudnego produktu, serwis może odmówić jego przyjęcia lub też na koszt klienta za jego pisemną zgodą dokonać czyszczenia.
8. Gwarancją nie są objęte czynności związane z montażem i konserwacją, które zgodnie z instrukcją obsługi użytkownik zobowiązany jest wykonywać we własnym zakresie.
9. Gwarant informuje, iż prowadzi serwis pogwarancyjny.
10. W celu skorzystania z gwarancji, przestrzegaj procedury zamieszczonej na stronie internetowej:

<https://serwis.abisal.pl/>

W przypadku braku zgodności rzeczy sprzedanej z umową kupującemu z mocy prawa przysługują środki ochrony prawnej ze strony i na koszt sprzedawcy. Gwarancja nie ma wpływu na te środki ochrony prawnej.

Adnotacje o przebiegu napraw

Lp.	Data zgłoszenia	Data wydania	Przebieg napraw	Podpis odbierającego (sklep, właściciel)

GUARANTEE CARD

Article name:

EAN code:

Date of sale:

GUARANTEE TERMS

1. The Seller provides guarantee on behalf of the Guarantor within the territory of the Republic of Poland for the period of 24 months from the date of sale: electric power assisted booster 24 months, charger 6 months.
2. The Guarantee will be recognised by the shop or service centre after the client provides:
 - clearly and correctly filled-in guarantee card with the sale stamp and the seller's signature - valid purchase confirmation for the equipment including the date of sale / bill / - complained product.
3. Possible defects and damages revealed during the guarantee period shall be remedied free of charge within not more than 21 days from the delivery of the product to the shop or service.
4. Should it be necessary to import some components, the guarantee term can be extended by the period required to import such part, however such period shall not be longer than 90 days.
5. The guarantee does not cover:
 - mechanical damages and subsequent defects,
 - damages and defects resulting from incorrect storage and usage of the equipment against its purpose,- incorrect assembly and maintenance,
 - damages and consumption of such elements as: cables, straps, rubber parts, pedals, sponge grips, wheels, bearings, etc.
6. The guarantee expires in the event of:
 - expiry of the validity term,
 - self-repairs,
 - failure to follow the rules of correct operation.
7. No duplicates of the guarantee cards shall be issued.
8. The product handed over for repair should be complete and clean. If some parts are missing, the service is entitled to refuse to accept the product for repair. The service may refuse to accept a dirty product or clean in on the client's expense after the client's written permit.
9. The guarantee does not cover activities related to assembly, maintenance, which, according to the instruction, the user is obliged to perform themselves.
10. The Guarantor also informs that they offer post-guarantee service.
11. The product should be provided in its original packaging and should be secured for shipment.

The guarantee for sold goods is not exclusive, does not limit or suspend entitlements of the buyer resulting from the non-compliance of the product with the agreement.

Notes on the course of repairs

Item	Date of notification	Date of provision	Course of repairs	Signature of the recipient (shop, owner)

GARANTIEKARTE

Artikelname:
 EAN code:
 Verkaufsdatum:

GARANTIEBEDINGUNGEN:

1. Der Verkäufer gewährt im Namen des Garanten eine Garantie für 24 Monate nach dem Verkaufsdatum auf dem Hoheitsgebiet der Republik Polen: Roller 24 Monate, Akku 6 Monate.
2. Die Garantie wird von dem Laden oder dem Service nach Vorlage:
 - der leserlich und korrekt ausgefüllten Garantiekarte mit Verkaufsstempel und Unterschrift des Verkäufers,
 - eines gültigen Kaufnachweises für das Gerät mit dem Verkaufsdatum / Rechnung, der beanstandeten Ware durch den Kunden respektiert.
3. Während der Garantiezeit festgestellte Mängel und Schäden werden innerhalb von 21 Tagen nach dem Datum der Lieferung an den Laden oder den Service kostenlos repariert.
4. Falls es erforderlich ist, importierte Ersatzteile einzuführen, kann die Gewährleistungsfrist um die Zeit, die erforderlich ist, um den Import durchzuführen, jedoch nicht länger als 90 Tage verlängert werden.
5. Die Garantie umfasst nicht:
 - mechanische Schäden und die durch Schäden verursachten Mängel,
 - Schäden und Mängel infolge unsachgemäßer Verwendung und Lagerung,
 - falsche Montage und Wartung,
 - Beschädigung und Verschleiß von Elementen wie: Kabeln, Riemen, Gummielementen, Pedalen, Schwammhaltern, Rädern, Lagern usw.
6. Die Garantie erlischt:
 - nach Ablauf der Haltbarkeit,
 - bei freiwilligen Reparaturen,
 - Nichteinhaltung der Regeln für den ordnungsgemäßen Betrieb.
7. Das zu reparierende Produkt sollte vollständig und sauber sein. Bei Feststellung von Mängeln ist der Service, die Annahme zur Reparatur zu verweigern. Im Falle der Lieferung eines verschmutzten Produkts kann der Service die Annahme verweigern oder auf Kosten des Kunden mit seiner schriftlichen Genehmigung die Reinigung durchführen.
8. Die Garantie erstreckt sich nicht auf Tätigkeiten im Zusammenhang mit Montage und Wartung, zu deren Durchführung der Benutzer gemäß der Bedienungsanleitung selbst verpflichtet ist.
9. Der Garant teilt ferner mit, dass er einen Nachgarantieservice durchführt.
10. Das Produkt sollte sich in der Originalverpackung befinden und für den Versand gesichert sein.
11. Um die Garantie zu beanspruchen, folgen Sie dem Reklamationsverfahren auf der Website.

Im Falle der Nichtübereinstimmung des verkauften Gegenstandes mit dem Vertrag stehen dem Käufer Rechtsbehelfe auf Kosten des Verkäufers zu. Die Garantie beeinflusst diese Rechtsbehelfe nicht.

Notes on the course of repairs

Lfd. Nr	Datum der Anmeldung	Datum der Ausgabe	Verlauf der Reparaturen	Unterschrift des Empfängers (Laden, Eigentümer)

ZÁRUČNÍ LIST

Název produktu:
 EAN kod:
 Datum prodeje:

ZÁRUČNÍ PODMÍNKY

1. Prodávající jménem Ručitele poskytuje záruku na území Polska po dobu 24 měsíců od data prodeje: skútr 24 měsíců, baterie po dobu 6 měsíců.
2. Záruka bude respektována obchodem nebo servisem po předložení zákazníkem:
 - čitelně a správně vyplněného záručního listu s razítkem a podpisem prodávajícího
 - platného doklad o koupi produktu s datem prodeje (účtu)
 - reklamovaného produktu
3. Jakékoli závady a poškození odhalené během záruční doby budou opraveny bezplatně nejdéle do 21 dnů ode dne doručení do obchodu nebo servisu.
4. Je-li třeba produkt převézt z jiné země, může být záruční lhůta prodloužena o dobu nezbytnou k jeho vrácení, nejdéle však o 90 dnů.
5. Záruka se nevztahuje na:
 - mechanické poškození a vady způsobené nimi
 - poškození a vady vyplývající z nesprávného použití a skladování- špatnou montáž a údržbu
 - poškození a opotřebení součástí které podléhají zkáze, jako jsou kabely, pásy, pryžové prvky, pedály, držáky na houby, kola, ložiska atd.
6. Záruka zaniká, pokud:
 - vyprší její platnost
 - bylo do produktu neodborně zasaženo- nebyla dodržena pravidla řádné údržby
7. Duplikáty záručního listu nebudou vydány.
8. Produkt dodaný do opravy by měl být kompletní a čistý, v opačném případě má servis právo odmítnout přijetí produktu do opravy. V případě dodání špinavého produktu může servis odmítnout jeho přijetí do opravy, nebo na náklady zákazníka stroj vyčistit s jeho písemným svolením k čištění.
9. Záruka se nevztahuje na činnosti související s montáží a údržbou, které musí podle uživatelské příručky provádět sám uživatel.
10. Ručitel také informuje, že provozuje pozáruční servis.
11. V případě reklamace zboží prosím postupujte podle návodu na webových stránkách:
<https://serwis.abisal.pl/>

Upozornění o opravě

Č.	Datum nahlášení	Datum vydání	Průběh oprav	Podpis příjemce (obchod, majitel)



HMS-FITNESS.COM



IMPORTER: **ABISAL SP. Z O.O.**, ul. Pyskowicka 17, 41-807 Zabrze, Polska

DISTRIBUTOR: ABISTORE SPORT S.R.O, U Cihelny 230/3, 74801 Hlučín, Česká Republika

abisal@abisal.pl www.abisal.pl