

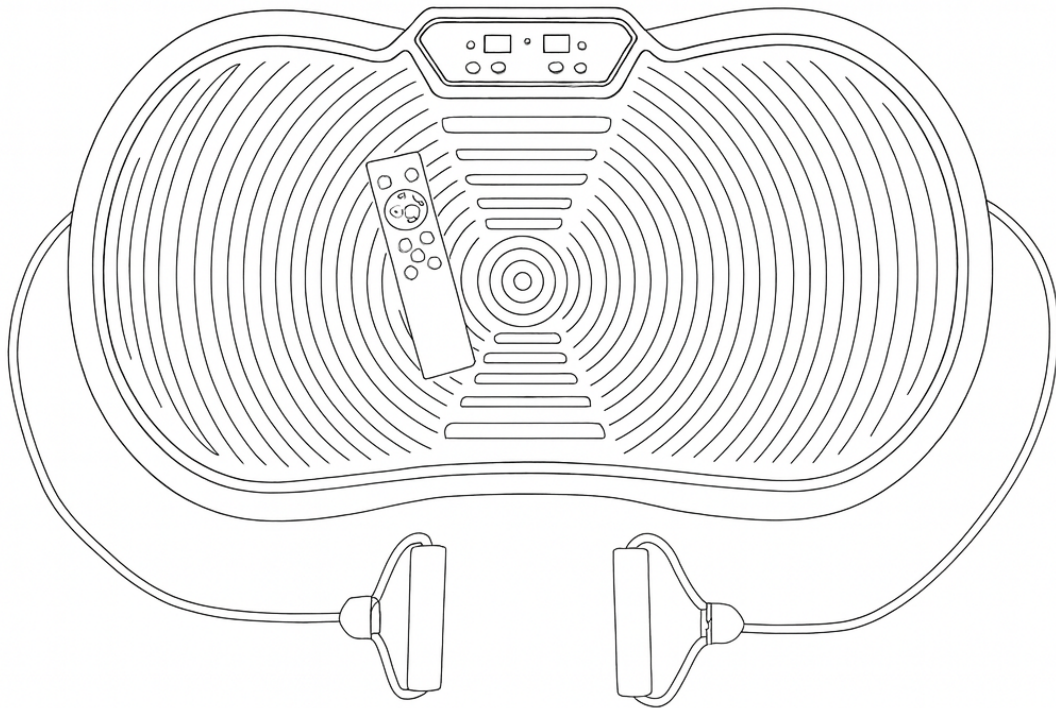

SVP02

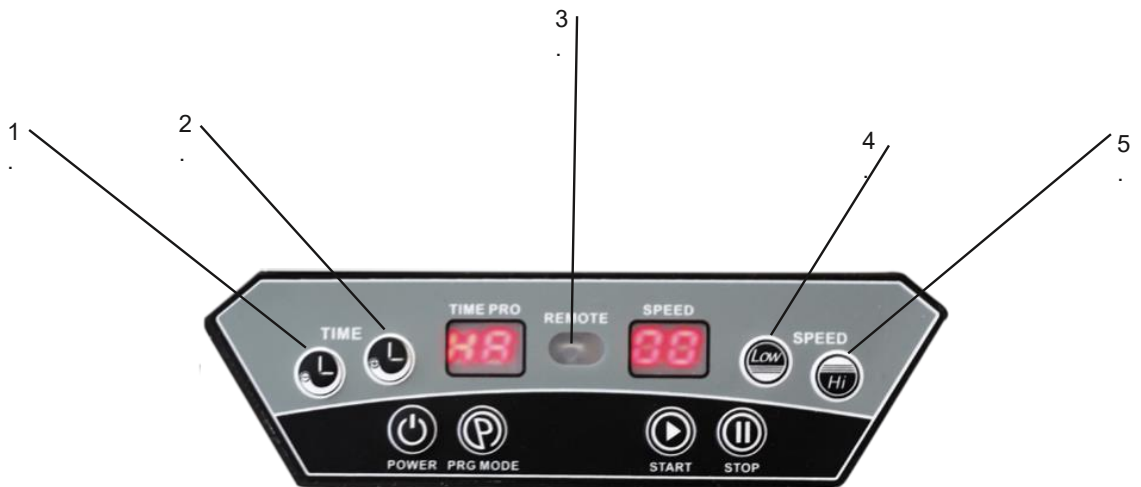

4. Manual instruction **EN**
6. Instrukcja obsługi **PL**
8. Návod k obsluze **CZ**
10. Manuel instruktion **DA**
12. Gebrauchsanweisung **DE**
14. Manual de instrucciones **ES**
16. Käsijuhend **ET**
18. Manuel d'instruction **FR**
20. Kézi utasítás **HU**
22. Manuale di istruzioni **IT**
24. Naudojimo instrukcijos **LT**
26. Rokasgrāmatas instrukcija **LV**
28. Handmatige instructie **NL**
30. Manual de instruções **PT**
32. Instrucțiuni manuale **RO**
34. Návod na obsluhu **SK**
36. Navodila za uporabo **SL**
38. Instruktionsbok **SV**
40. Інструкція з експлуатації **UK**

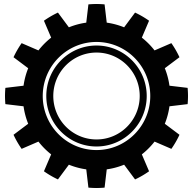

To ensure the proper operation of the product, please read this INSTRUCTIONS FOR USE carefully before using it, paying particular attention to the precautions.

PRECAUTIONS:

Environment of use.

- The product should not be used in a damp or dusty environment where electric shock or damage to mechanical parts could occur.
- Do not use the product if the indoor temperature exceeds 40°C.
- Do not use the product outdoors or in direct sunlight.
- The product should be placed on a flat surface.
- **After moving the product from a low-temperature environment to a high-temperature environment, wait one hour to prevent condensation from collecting on the machine, which can lead to failure.**

Use of the product by the following people is discouraged (It is advisable to consult a doctor before using the product):

- People undergoing treatment or who are feeling unwell;
- Individuals suffering from malignant tumours;
- Pregnant or menstruating women;
- People with heart disease;
- Patients with osteoporosis;
- People with an implanted pacemaker or other electronic medical device;
- People with prosthetic limbs;
- Individuals sensitive to vibrations or strenuous .

Notes on operation

- Before using the product, remove watches, bracelets, put away mobile phones and other valuables, as well as keys, knives or other sharp objects to avoid damage to the machine or injury.
- Do not while using the product.
- Do not use the product at the same time as other medical equipment.
- The product should not be used for medicinal purposes.
- Do not use the product immediately after eating or drinking.
- When in use, keep the product out of the reach of children or animals. It is forbidden to insert fingers or other objects into the gap between the centre cover and the base cover.
- Children under 10 years of age and people over 60 years of age should use the product under supervision.
- The load capacity of the product is 150 kg; people with heavier weights are advised against using the product.
- The product is designed for use by one person.

WARNING

- It is forbidden to carry out disassembly and repairs by oneself, which may lead to electric shock or cause malfunctions of the device.
- If maintenance is required, contact the manufacturer or local equipment distributor immediately.
- Stop using the product if the circumstances described below occur. Then disconnect the power supply and remove the plug from the contact.
- Accidental splashing of the product or controller with water or other liquids.
- Detection of damage to any accessory or internal component.
- Abnormal body reaction or experiencing severe pain during exercise.
- Power failure.
- Storm or atmospheric discharges.

PLUG AND POWER CABLE:

Check that the voltage is compatible with the voltage specified for the product. Do not pull out the plug with wet hands as this may lead to an electric shock. When pulling out, hold the plug and not the cable. Disconnect the power supply and pull the power plug in the event of a prolonged power failure. Stop using the product if the power adapter is damaged. Turn off the power supply, pull the plug and contact the technical service for repair.



List of elements:

1. Top cover
2. Middle cover
3. Base cover
4. Rubber pedal
5. Footer
6. AC socket
7. Shaft



Screen options:

1. Time "-"
2. Time "+"
3. Infrared information reception window
4. Speed "-"
5. Speed "+"

Platform:

- 1. Start:** When the machine is not in operation, this key will start the engine according to the preset settings
- 2. Programme:** When the machine is not running, this key allows one of the following four modes to be set:
 - Manual: LED lamp indicates HA.00. In this mode, the time can be set between 0 and 20 minutes. When this key is pressed, it is possible to adjust the speed to suit individual needs. However, it is not possible to adjust the time.
 - Automatic P1: The LED indicates P1.01. This mode operates at a specific rhythm. Time and speed. There is no possibility of adjustment.
 - Automatic P2: LED indicates P2.03. This mode operates at a specific rhythm. Time and speed. There is no possibility of adjustment.
 - Automatic P3: LED indicates P2.05. This mode operates at a specific rhythm. Time and speed. There is no possibility of adjustment.
- 3. Power:** The machine can be switched from stand by mode after switching on and pressing this key. The LED lamp will indicate " _ ". Pressing the key again will restore the normal state. The machine will also go into stand by mode after being switched on and left unused for 3 minutes.
- 4. Time/Speed+:** When the machine has been stopped in manual mode, it is possible to increase the time between 1 and 20 minutes (set time: 10 minutes).

REMOTE CONTROL FUNCTIONS:

START/STOP: to start the product, switch on the plug, switch on the power and press the key. Pressing this key the machine is running stops it.

TIME- : Reduce operating time: the set operating time is 10 minutes broken down into 10 levels. To shorten the time, press this key

SPEED+ : Increase speed: manual 1-20 To increase speed while the machine is running, press this key.

TIME+ : Increase operating time: the preset operating time is 10 minutes broken down into 10 levels. To increase the time, press this key.

NOTE: the effective range of the remote control signals is 2.5 metres. The IR indicator of the controller should be aimed at the IR signal reception window on the product.

1. Start
2. Time +/-: When the machine has been stopped in manual mode, time adjustment is possible in the range of 1-20 minutes (set time: 10 minutes).
3. Display of information by LED method:
 - Method 1: Mode. Speed.
 - Method 2: Minutes. Seconds
 - Both methods change after 5 seconds.









			
<p>POSITION FOR TRAINING THE WHOLE BODY: Stand on a platform, placing your feet shoulder width apart. This allows for improved circulation.</p>	<p>squat: In a squat, place your feet shoulder width apart. If you can, bend your knees at a 90-degree angle and stay in this position. This position is ideal for training the thighs.</p>	<p>PUSH: Place your hands shoulder-width apart. If you need a more intense muscle workout, bend your elbows at a 90-degree angle and hold this position.</p>	<p>LOWER LEGS: Place your lower legs on the platform as shown, resting on your hands positioned behind your back. If you need a more intense workout, lift your glutes off the floor while resting on the calves.</p>
			
<p>A POSITION WITH A BENT WAIST: Straighten your legs, bend at the waist and place your hands on the board. Bend your elbows to deepen the exercise.</p>	<p>STANDING ON ONE LEG: Place one foot on the platform and relax. If you need a more intense workout, lean forward, by transferring your body weight to the platform.</p>	<p>SITTING POSITION I: Sit on the Vibrating platform and straighten your back.</p>	<p>POSITION II: Stand feet on a platform while sitting on a chair. This is a great way to relax and improve circulation in the legs.</p>

FIGURE SHAPING:

Using relaxing high-frequency vibration and rocking in combination with a variety of workout positions, this machine can deeply stimulate muscle tissue to reduce fat accumulation, restore muscle elasticity, sculpt a beautiful physique and give users energy and confidence.

Exercise: Using the Chinese cultural tradition of health and fitness, in line with the principles of Kung Fu, Buddhism, Taoism, the machine is based on passive training, allowing you to exercise at home, in a relatively static way, leading to relaxation of the mind and body, pain relief, elimination of fatigue, improved circulation. As a result, you gain strength and strengthen your health.

WAY OF CONVERSION:

There are handles at both ends of the centre cap. When repositioning the product, lift the end opposite the wheel system, grasp the handle and move the product into position.

- STORAGE AND MAINTENANCE CLEANING OF SURFACES:

Before cleaning, make sure the power supply is disconnected and the plug is removed from the socket. The rubber pedal and covers can be cleaned with a cloth dampened with detergent, and excess detergent should be removed with a cloth.

CAUTION: Do not clean the product with corrosive agents such as benzene or thinner, which may lead to discoloration, rusting or cracking of the product. Avoid splashing the product with water, which could lead to a short circuit.

- CONTROLLER:

As the use of a damp cloth can lead to faults, only use a dry cloth.

STORAGE AND MAINTENANCE:

Before cleaning, make sure the power is disconnected and the plug is removed from the socket.

Dust and dirt should be removed from the product. The product should be stored in a clean condition outside areas of high temperature and humidity. If the product is not used for a long period of time, a dust cover (to be purchased by the user) should be placed over the product to protect it from dust and dirt.

FREQUENT PROBELMS AND SOLUTIONS:

- Emergency stop: The LED on the console shows "Er-3". The LED on the display flashes three times.
- Connection error: The LED on the console shows "ER-4". The LED on the display flashes four times.
- Power cable fault: LED on console shows "ER-5". The LED on the display flashes five times.
- Current overload: The LED light on the console shows "ER-6". The LED on the display flashes six times.
- Engine fault: The LED light on the console shows "ER-7". The LED on the display flashes seven times.
- Engine lock: The LED light on the console shows "ER-8". The LED on the display flashes eight times.
- Low voltage: the LED light on the console shows "ER-8". The LED on the display flashes nine times.

TECHNICAL SPECIFICATIONS:

Rated voltage: 220-240 VAC, 100-120 VAC Rated

power: 200 W

Rated frequency: 50/60 Hz Maximum user

weight: 150 kg

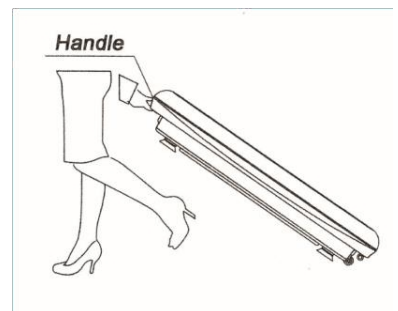

ŚRODKI OSTROŻNOŚCI:

Środowisko użytkowania.

- Produktu nie należy użytkować w środowisku wilgotnym lub zakurzonym, w którym mogłoby dojść do porażenia prądem lub uszkodzenia części mechanicznych.
- Nie należy korzystać z produktu, jeżeli temperatura wewnątrz pomieszczenia przekracza 40°C.
- Nie należy korzystać z produktu na świeżym powietrzu lub bezpośredniej ekspozycji na działanie promieni słonecznych.
- Produkt należy ustawić na płaskiej powierzchni.
- **Po przeniesieniu produktu z otoczenia o niskiej temperaturze do otoczenia o wysokiej temperaturze należy odczekać godzinę, aby zapobiec zbieraniu się pary wodnej z kondensacji na maszynie, co może prowadzić do awarii.**

Odradza się używanie produktu przez następujące osoby (Zaleca się konsultację z lekarzem przed użyciem produktu):

- Osobom w trakcie leczenia lub osobom, które źle się czują;
- Osobom chorującym na nowotwory złośliwe;
- Kobietom w ciąży lub w czasie menstruacji;
- Osobom z chorobami serca;
- Pacjentom z osteoporozą;
- Osobom z wszczepionym rozrusznikiem serca lub innym elektronicznym przyrządem medycznym;
- Osobom z protezami kończyn;
- Osobom wrażliwym na drgania lub wyczerpujące ćwiczenia fizyczne.

Uwagi dotyczące eksploatacji

- Przed użyciem produktu należy zdjąć zegarek, bransoletki, odłożyć telefon komórkowy i inne cenne przedmioty, a także klucze, noże lub inne ostre przedmioty, aby uniknąć uszkodzenia maszyny lub kontuzji.
- W czasie korzystania z produktu nie należy palić papierosów.
- Nie należy korzystać z produktu jednocześnie z innym sprzętem medycznym.
- Produktu nie należy wykorzystywać do celów leczniczych.
- Nie należy korzystać z produktu bezpośrednio po jedzeniu lub piciu.
- W czasie użytkowania należy chronić produkt przed dostępem dzieci lub zwierząt. Zabrania się wkładania palców lub innych przedmiotów w przerwę pomiędzy osłoną środkową a osłoną podstawy.
- Dzieci poniżej 10 roku życia i osoby powyżej 60 roku życia powinny korzystać z produktu pod nadzorem.
- Udźwig produktu wynosi 150 kg; osobom o większej wadze odradza się korzystanie z produktu.
- Produkt przeznaczony jest do użytku przez jedną osobę.

OSTRZEŻENIE

- Zabrania się samodzielnego demontażu i napraw, które mogą prowadzić do porażenia prądem lub spowodować usterki w działaniu urządzenia.
- Jeżeli niezbędne są czynności konserwacyjne, należy niezwłocznie skontaktować się z producentem lub lokalnym dystrybutorem sprzętu.
- Należy zaprzestać użytkowania produktu w przypadku wystąpienia opisanych poniżej okoliczności. Następnie należy odłączyć zasilanie i wyciągnąć wtyczkę z kontaktu.
- Przypadkowe zachłapanie wodą lub innym płynem produktu lub sterownika.
- Wykrycie uszkodzenia jakiegokolwiek akcesorium lub wewnętrznego komponentu.
- Nietypowa reakcja organizmu lub odczucie silnego bólu w czasie ćwiczeń.
- Awaria zasilania.
- Burza lub wyładowania atmosferyczne.

WTYCZKA I KABEL ZASILANIA:

Należy sprawdzić, czy napięcie jest zgodne z napięciem określonym dla produktu. Nie wolno wyciągać wtyczki mokrą ręką, ponieważ może to prowadzić do porażenia prądem. Podczas wyciągania należy trzymać za wtyczkę a nie za kabel. Należy odłączyć zasilanie i wyciągnąć wtyczkę zasilania w przypadku przedłużającej się awarii zasilania. Należy zaprzestać używania produktu, jeżeli uszkodzeniu uległa karta zasilania. Należy wyłączyć przycisk zasilania, wyciągnąć wtyczkę i skontaktować się z serwisem technicznym w celu naprawy.

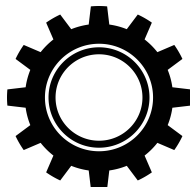

Lista elementów:

1. Górna osłona
2. Osłona środkowa
3. Osłona podstawy
4. Gumowy pedał
5. Stopka
6. Gniazdko prądu zmiennego
7. Walek



Opcje ekranu:

1. Czas "-"
2. Czas "+"
3. Okienko odbioru informacji na podczerwień
4. Prędkość "-"
5. Prędkość "+"

Platforma:

1. Start: Gdy maszyna nie pracuje, ten klawisz uruchomi silnik zgodnie z zadanymi ustawieniami

2. Program: Gdy maszyna nie pracuje, ten klawisz umożliwia nastawę jednego z poniższych czterech trybów:

- Ręczny: Lampka LED wskazuje HA.00.
W trybie tym można ustawić czas w zakresie pomiędzy 0 a 20 minut. Po przyciśnięciu tego klawisza możliwe jest dostosowanie prędkości do indywidualnych potrzeb. Jednak nie ma możliwości regulacji czasu.
- Automatyczny P1: Lampka LED wskazuje P1.01.
Tryb ten działa w określonym rytmie.
Czas i prędkość.
Nie ma możliwości regulacji.
- Automatyczny P2: Lampka LED wskazuje P2.03.
Tryb ten działa w określonym rytmie.
Czas i prędkość.
Nie ma możliwości regulacji.
- Automatyczny P3: Lampka LED wskazuje P2.05.
Tryb ten działa w określonym rytmie.
Czas i prędkość.
Nie ma możliwości regulacji.

3. Power: Maszynę można przestawić z tryb stand by po załączeniu i przyciśnięciu tego klawisza. Lampka LED wskaże „_ _ _”.

Ponowne przyciśnięcie klawisza przywróci stan normalny. Maszyna przejdzie w tryb stand by również po załączeniu i pozostawieniu bez używania przez 3 minuty.

4. Time/Speed+: Gdy maszyna została zatrzymana w trybie ręcznym, możliwe jest zwiększenie czasu w zakresie 1-20 minut (czas zadany: 10 minut).

FUNKCJE PILOTA:

START/STOP: w celu uruchomienia produktu należy włączyć wtyczkę, załączyć zasilanie i przycisnąć klawisz. Przyciśnięcie tego klawisza w czasie pracy maszyny powoduje jej zatrzymanie.









TIME- : Skrócenie czasu pracy: zadany czas pracy wynosi 10 minut w rozbiu na 10 poziomów. Aby skrócić czas, należy przycisnąć ten klawisz

SPEED+ : Zwiększenie prędkości: ręcznie 1-20. Aby zwiększyć prędkość w czasie pracy maszyny, należy przycisnąć ten klawisz.

TIME+ : Zwiększenie czasu pracy: zadany czas pracy wynosi 10 minut w rozbiu na 10 poziomów. Aby wydłużyć czas, należy przycisnąć ten klawisz.

UWAGA: efektywny zasięg sygnału pilota wynosi 2,5 metra. Wskaźnik podczerwieni sterownika powinien być nakierowany na okienko odbioru sygnału w podczerwieni na produkcie.

1. Start
2. Time +/-: Gdy maszyna została zatrzymana w trybie ręcznym, regulacja czasu możliwa jest w zakresie 1-20 minut (czas zadany: 10 minut).
3. Wyświetlanie informacji metodą LED:
 - Metoda 1: Tryb. Prędkość.
 - Metoda 2: Minuty. Sekundy
 - Obie metody zmieniają się po 5 sekundach.

			
POZYCJA DO TRENINGU CAŁEGO CIAŁA: Stań na platformie, ustawiając stopy na szerokość ramion. Umożliwia to usprawnienie krążenia.	PRZYSIAD: W przysiadzie rozstaw stopy na szerokość ramion. Jeśli możesz, to zegnij kolana pod kątem 90 stopni i pozostań w tej pozycji. Pozycja ta jest idealna do treningu ud.	POMPKA: Rozstaw ręce na szerokość ramion. Jeżeli potrzebujesz bardziej intensywnego treningu mięśni, ugnij łokcie pod kątem 90 stopni i utrzymaj tę pozycję.	DOLNE PARTIE NÓG: Ułóż dolne partie nóg na platformie zgodnie z ilustracją, opierając się na rękach ustawionych za plecami. Jeżeli potrzebujesz bardziej intensywnego treningu, unieś pośladki z podłogi opierając się na łydkach.
			
POZYCJA Z WYGIĘTĄ TALIĄ: Wyprostuj nogi, zegnij w talii i połóż ręce na płycie. Zegnij łokcie, aby pogłębić ćwiczenie.	STANIE NA JEDNEJ NODZE: Postaw jedną stopę na platformie i odpręż się. Jeżeli potrzebujesz bardziej intensywnego treningu, pochyl się do przodu, przenosząc ciężar ciała na platformę.	POZYCJA SIEDZĄCA I: Usiądź na Platformie wibrującej i wyprostuj plecy.	POZYCJA SIEDZĄCA II: Postaw stopy na platformie, siedząc na krześle. Jest to świetny sposób na rozluźnienie i usprawnienie krążenia w nogach.

KSZTAŁTOWANIE SYLWETKI:

wykorzystując relaksujące wibracje i kołysanie o dużej częstotliwości w połączeniu z różnymi pozycjami treningowymi, maszyna ta może głęboko stymulować tkankę mięśniową, aby zmniejszyć nagromadzoną tkankę tłuszczową, przywrócić elastyczność mięśniom, wyrzeźbić piękną sylwetkę oraz dodać energii i pewności siebie użytkownikom.

Ćwiczenia: Korzystając tradycji kultury chińskiej w zakresie dbania o zdrowie i kondycję, zgodnie z zasadami Kung Fu, buddyzmu, taoizmu, maszyna opiera się na treningu pasywnym, umożliwiając ćwiczenie w domu, we względnie statyczny sposób, co prowadzi do relaksacji umysłu i ciała, uśmierzenia bólu, eliminacji zmęczenia, usprawnienia krążenia. W rezultacie nabierasz siły i wzmacniasz swoje zdrowie.

SPOSÓB PRZESTAWIANIA:

Przy obu końcach osłony środkowej znajdują się uchwyty. Podczas przestawiania produktu należy unieść koniec naprzeciwko układu kołowego, uchwycić za uchwyt i przesunąć produkt w odpowiednie miejsce.

- PRZECHOWYWANIE I PIELĘGNACYJNE CZYSZCZENIE POWIERZCHNI:

Przed czyszczeniem należy upewnić się, że zasilanie jest odłączone, a wtyczka wyjęta z gniazdka. Gumowy pedał i osłony można czyścić szmatką zwilżoną detergentem, a nadmiar detergentu należy usunąć szmatką.

UWAGA: Nie wolno czyścić produktu środkami powodującymi korozję, takimi jak benzen lub rozcieńczalnik, które mogą prowadzić do odbarwienia, rdzewienia lub pęknięcia produktu. Należy unikać zachlapania produktu wodą, co mogłoby prowadzić do zwarcia.

- STEROWNIK:

Ponieważ użycie wilgotnej szmatki może prowadzić do usterek, należy korzystać jedynie z suchej szmatki.

PRZECHOWYWANIE I KONSERWACJA:

Przed czyszczeniem należy upewnić się, że zasilanie jest odłączone, a wtyczka wyjęta z gniazdka.

Należy usunąć pył i brud z produktu. Produkt powinien być przechowywany w stanie czystym poza miejscami o wysokiej temperaturze i wilgotności. W przypadku niekorzystania z produktu przez dłuższy okres czasu, na produkt należy założyć osłonę pyłową (do nabycia przez użytkownika), chroniącą przed dostępem kurzu i pyłu.

CZĘSTE PROBLEMY I ROZWIĄZANIA:

- Zatrzymanie awaryjne: Lampka LED na konsoli pokazuje „Er-3”. LED na wyświetlaczu miga trzy razy.
- Błąd połączenia: Lampka LED na konsoli pokazuje „ER-4”. LED na wyświetlaczu miga cztery razy.
- Uszkodzenie przewodu zasilania: Lampka LED na konsoli pokazuje „ER-5”. LED na wyświetlaczu miga pięć razy.
- Przeciążenie prądem: Lampka LED na konsoli pokazuje „ER-6”. LED na wyświetlaczu miga sześć razy.
- Usterka silnika: Lampka LED na konsoli pokazuje „ER-7”. LED na wyświetlaczu miga siedem razy.
- Blokada silnika: Lampka LED na konsoli pokazuje „ER-8”. LED na wyświetlaczu miga osiem razy.
- Niskie napięcie: Lampka LED na konsoli pokazuje „ER-8”. LED na wyświetlaczu miga dziewięć razy.

SPECYFIKACJA TECHNICZNA:

Napięcie znamionowe: 220-240 VAC, 100-120 VAC

Moc znamionowa: 200 W

Częstotliwość znamionowa: 50/60 Hz

Maksymalna waga użytkownika: 150 kg

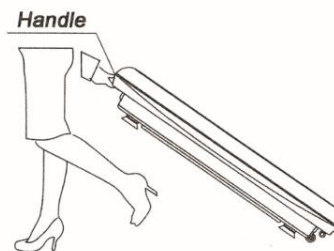

PŘEDPOKLADY:

Prostředí použití.

- Výrobek by se neměl používat ve vlhkém nebo prašném prostředí, kde by mohlo dojít k úrazu elektrickým proudem nebo poškození mechanických částí.
- Výrobek nepoužívejte, pokud vnitřní teplota překročí 40 °C.
- Výrobek nepoužívejte venku nebo na přímém slunci.
- Výrobek by měl být umístěn na rovném povrchu.
- **Po přemístění výrobku z prostředí s nízkou teplotou do prostředí s vysokou teplotou počkejte jednu hodinu, abyste zabránili kondenzaci vlhkosti na stroji, která by mohla vést k poruše.**

Nedoporučuje se používat přípravek následujícím osobám (před použitím přípravku je vhodné poradit se s lékařem):

- Lidé, kteří se léčí nebo se necítí dobře;
- Osoby trpící zhoubnými nádory;
- Těhotné nebo menstrující ženy;
- Lidé s onemocněním srdce;
- Pacienti s osteoporózou;
- Osoby s implantovaným kardiostimulátorem nebo jiným elektronickým zdravotnickým zařízením;
- Lidé s protézami končetin;
- Osoby citlivé na vibrace nebo namáhavé .

Poznámky k provozu

- Před použitím výrobku sundejte hodinky, náramky, odložte mobilní telefony a jiné cennosti, stejně jako klíče, nože nebo jiné ostré předměty, aby nedošlo k poškození přístroje nebo zranění.
- Při používání výrobku nepoužívejte.
- Nepoužívejte výrobek současně s jiným zdravotnickým zařízením.
- Přípravek by se neměl používat k léčebným účelům.
- Přípravek nepoužívejte bezprostředně po jídle nebo pití.
- Při používání uchovávejte výrobek mimo dosah dětí nebo zvířat. Je zakázáno vkládat prsty nebo jiné předměty do mezery mezi středovým krytem a krytem základny.
- Děti do 10 let a osoby starší 60 let by měly přípravek používat pod dohledem.
- Nosnost výrobku je 150 kg; osobám s vyšší hmotností se nedoporučuje výrobek používat.
- Výrobek je určen pro použití jednou osobou.

VAROVÁNÍ

- Je zakázáno provádět demontáž a opravy svépomocí, což může vést k úrazu elektrickým proudem nebo způsobit poruchy zařízení.
- V případě potřeby údržby se neprodleně obraťte na výrobce nebo místního distributora zařízení.
- Pokud nastanou níže popsané okolnosti, přestaňte výrobek používat. Poté odpojte napájení a vyjměte zástrčku ze zásuvky.
- Náhodné postříkání výrobku nebo ovladače vodou nebo jinými kapalinami.
- Zjištění poškození jakéhokoli příslušenství nebo vnitřní součásti.
- Abnormální reakce těla nebo silná bolest během cvičení.
- Výpadek napájení.
- Bouřkové nebo atmosférické výpusti.

ZÁSTRČKU A NAPÁJECÍ KABEL:

Zkontrolujte, zda je napětí kompatibilní s napětím určeným pro výrobek. Nevytahujte zástrčku mokryma rukama, protože by mohlo dojít k úrazu elektrickým proudem. Při vytahování držte zástrčku, nikoli kabel. V případě delšího výpadku napájení odpojte napájení a vytáhněte zástrčku. Pokud je napájecí adaptér poškozen, přestaňte výrobek používat. Vypněte napájení, vytáhněte zástrčku ze zásuvky a obraťte se na technický servis, který zajistí opravu.



Seznam prvků:

1. Horní kryt
2. Střední kryt
3. Základní kryt
4. Gumový pedál
5. Zápatí
6. Zásuvka střídavého proudu
7. Hřídel



Možnosti obrazovky:

1. Čas "-"
2. Čas "+"
3. Okno pro příjem infračervených informací
4. Rychlost "-"
5. Rychlost "+"

Platforma:

- 1. Začněte:** Pokud stroj není v provozu, spustí se motor tímto tlačítkem podle přednastavených nastavení.
- 2. Program:** Pokud stroj není v provozu, lze pomocí tohoto tlačítka nastavit jeden z následujících čtyř režimů:
 - Příručka: LED kontrolka indikuje HA.00. V tomto režimu lze nastavit čas v rozmezí 0 až 20 minut. Po stisknutí tohoto tlačítka je možné nastavit rychlost podle individuálních potřeb. Není však možné nastavit čas.
 - Automaticky P1: LED indikuje P1.01. Tento režim pracuje v určitém rytmu. Čas a rychlost. Možnost úpravy neexistuje.
 - Automaticky P2: LED indikuje P2.03. Tento režim pracuje v určitém rytmu. Čas a rychlost. Možnost úpravy neexistuje.
 - Automaticky P3: LED indikuje P2.05. Tento režim pracuje v určitém rytmu. Čas a rychlost. Možnost úpravy neexistuje.
- 3. Napájení:** Po zapnutí a stisknutí tohoto tlačítka lze stroj přepnout z pohotovostního režimu. Kontrolka LED bude indikovat "_ _". Dalším stisknutím tlačítka se obnoví normální stav. Přístroj přejde do pohotovostního režimu také po zapnutí a ponechání bez použití po dobu 3 minut.
- 4. Čas/rychlost+:** Po zastavení stroje v ručním režimu je možné prodloužit čas v rozmezí 1 až 20 minut (nastavený čas: 10 minut).

FUNKCE DÁLKOVÉHO OVLÁDÁNÍ:









START/STOP: pro spuštění výrobku zapněte zástrčku, zapněte napájení a stiskněte tlačítko. Stisknutím této klávesy se stroj za chodu zastaví.

ČAS- : Zkrácení provozní doby: nastavená provozní doba je 10 minut rozdělených do 10 úrovní. Chcete-li zkrátit dobu provozu, stiskněte toto tlačítko **SPEED+** : Zvýšení rychlosti: ruční 1-20 Chcete-li zvýšit rychlost za chodu stroje, stiskněte toto tlačítko.

TIME+ : Prodloužení provozní doby: přednastavená provozní doba je 10 minut rozdělených do 10 úrovní. Chcete-li dobu provozu prodloužit, stiskněte toto tlačítko.

POZNÁMKA: účinný dosah signálů dálkového ovládání je 2,5 metru. IR indikátor ovladače by měl být namířen na okénko příjmu IR signálu na výrobku.

1. Start
2. Čas +/-: Po zastavení stroje v ručním režimu je možné nastavit čas v rozmezí 1-20 minut (nastavený čas: 10 minut).
3. Zobrazení informací metodou LED:
 - Metoda 1: Režim. Rychlost.
 - Metoda 2: Minuty. Sekundy
 - Obě metody se změni po 5 sekundách.

			
POZICE PRO ŠKOLENÍ CELÉHO TĚLO: Postavte se na plošinu a nohy rozkročte na šířku ramen. To umožňuje lepší cirkulaci krve.	dřep: V dřepu dejte nohy od sebe na šířku ramen. Pokud můžete, pokrčte kolena v úhlu 90 stupňů a zůstaňte v této poloze. Tato poloha je ideální pro trénink stehen.	TLAČ: Dejte ruce od sebe na šířku ramen. Pokud potřebujete intenzivnější svalový trénink, pokrčte lokty v úhlu 90 stupňů a vydržte v této poloze.	DOLNÍ KONČETINY: Dolní končetiny položte na plošinu podle obrázku a opřete se o ruce položené za zády. Pokud potřebujete intenzivnější trénink, zvedněte hýžděvé svaly z podlahy a zároveň se opřete. na lýtkách.
			
POLOHA S OHNUTÝM PASEM: Narovnejte nohy, pokrčte se v pase a položte ruce na desku. Pro prohloubení cviku pokrčte lokty.	STOJÍ JEDNÉ NOZE: Položte jednu nohu na plošinu a uvolněte se. Pokud potřebujete intenzivnější trénink, nakloňte se dopředu a přeneste váhu těla na plošinu.	POLOHA VSEDE I: Sedněte si na Vibrační plošina a narovnáte zad.	POZICE II: Stojan nohy na plošině vsedě na židli. Je to skvělý způsob, jak se uvolnit a zlepšit krevní oběh v nohách.

TVAROVÁNÍ POSTAVY:

Pomocí relaxačních vysokofrekvenčních vibrací a houpání v kombinaci s různými cvičebními polohami dokáže tento stroj hloubkově stimulovat svalovou tkáň, čímž snižuje hromadění tuku, obnovuje pružnost svalů, modeluje krásnou postavu a dodává uživatelům energii a sebevědomí. Cvičení: V souladu s čínskou kulturní tradicí zdraví a kondice, v souladu s principy Kung Fu, buddhismu, Taoism, je stroj založen na pasivním tréninku, který umožňuje cvičit doma, relativně statickým způsobem, což vede k uvolnění mysli a těla, úlevě od bolesti, odstranění únavy, zlepšení krevního oběhu. V důsledku toho získáte sílu a posílíte své zdraví.

ZPŮSOB KONVERZE:

Na obou koncích středového víka jsou úchyty. Při přemisťování výrobku zvedněte konec naproti systému kol, uchopte rukojeť a přesuňte výrobek do správné polohy.

- SKLADOVÁNÍ A ÚDRŽBA ČIŠTĚNÍ POVRCHŮ:

Před čištěním se ujistěte, že je napájecí zdroj odpojen a zástrčka vytažena ze zásuvky. Gumový pedál a kryty lze čistit hadříkem navlčeným v čisticím prostředku a přebytečný čisticí prostředek je třeba odstranit hadříkem.

UPOZORNĚNÍ: Výrobek korozivními prostředky, jako je benzen nebo ředidlo, které mohou způsobit změnu barvy, rezavění nebo praskání výrobku. Vyvarujte se potřísnění výrobku vodou, které by mohlo vést ke zkratu.

- OVLADAČ:

Protože použití vlhkého hadříku může vést k poruchám, používejte pouze suchý hadřík. **SKLADOVÁNÍ A ÚDRŽBA:**

Před čištěním se ujistěte, že je napájení odpojeno a zástrčka vytažena ze zásuvky.

Z výrobku je třeba odstranit prach a nečistoty. Výrobek by měl být skladován v čistém stavu mimo oblasti s vysokou teplotou a vlhkostí. Pokud se výrobek dobu nepoužívá, měl by se na něj umístit protiprachový kryt (který si uživatel zakoupí), aby byl chráněn před prachem a nečistotami.

ČASTÉ PROBLÉMY A JEJICH ŘEŠENÍ:

- Nouzové zastavení: LED dioda na konzole ukazuje "Er-3". LED dioda na displeji třikrát blikne.
- Chyba připojení: Na konzole se zobrazí kontrolka "ER-4". Kontrolka LED na displeji čtyřikrát blikne.
- Porucha napájecího kabelu: LED na konzole ukazuje "ER-5". LED dioda na displeji pětikrát blikne.
- Proudové přetížení: LED kontrolka na konzole ukazuje "ER-6". Kontrolka LED na displeji šestkrát blikne.
- Závada motoru: Kontrolka LED na konzole ukazuje "ER-7". LED dioda na displeji sedmkrát blikne.
- Blokování motoru: Na konzole se rozsvítí kontrolka "ER-8". LED dioda na displeji osmkrát blikne.
- Nízké napětí: kontrolka LED na konzole ukazuje "ER-8". Kontrolka LED na displeji devětkrát blikne.

TECHNICKÉ SPECIFIKACE:

Jmenovité napětí: 220-240 VAC, 100-120 VAC

Jmenovitý výkon: 200 W

Jmenovitá frekvence: 50/60 Hz

Maximální hmotnost uživatele: 150 kg

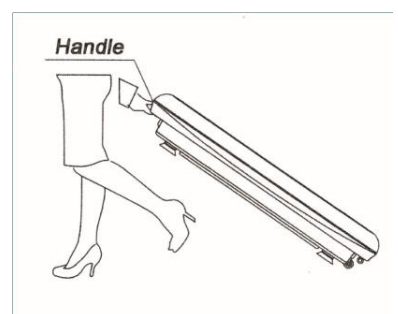

FORSIGTIGHEDSREGLER:

Anvendelsesmiljø.

- Produktet må ikke bruges i fugtige eller støvede omgivelser, hvor der kan opstå elektrisk stød eller skader på mekaniske dele.
- Brug ikke produktet, hvis indendørstemperaturen overstiger 40°C.
- Brug ikke produktet udendørs eller i direkte sollys.
- Produktet skal placeres på en flad overflade.
- **Når du har flyttet produktet fra et miljø med lav temperatur til et miljø med høj temperatur, skal du vente en time for at forhindre, at der samler sig kondens på maskinen, hvilket kan føre til fejl.**

Det frarådes, at følgende personer bruger produktet (det anbefales at konsultere en læge, før du bruger produktet):

- Mennesker, der er i behandling, eller som har det dårligt;
- Personer, der lider af ondartede tumorer;
- Gravide eller menstruerende kvinder;
- Mennesker med hjertesygdomme;
- Patienter med osteoporose;
- Personer med en indopereret pacemaker eller andet elektronisk medicinsk udstyr;
- Mennesker med proteser;
- Personer, der er følsomme over for vibrationer eller anstrengende .

Bemærkninger om betjening

- Før du bruger produktet, skal du fjerne ure, armbånd, lægge mobiltelefoner og andre værdigenstande væk samt nøgler, knive eller andre skarpe genstande for at undgå skader på maskinen eller personskaade.
- Gør det ikke, mens du bruger produktet.
- Brug ikke produktet samtidig med andet medicinsk udstyr.
- Produktet bør ikke bruges til medicinske formål.
- Brug ikke produktet umiddelbart efter at have spist eller drukket.
- Når produktet er i brug, skal det opbevares utilgængeligt for børn og dyr. Det er forbudt at stikke fingre eller andre genstande ind i mellemrummet mellem midterdækslet og bunddækslet.
- Børn under 10 år og personer over 60 år bør bruge produktet under opsyn.
- Produktets belastningskapacitet er 150 kg; personer med højere vægt frarådes at bruge produktet.
- Produktet er designet til at blive brugt af én person.

ADVARSEL

- Det er forbudt selv at foretage adskillelse og reparationer, hvilket kan føre til elektrisk stød eller forårsage funktionsfejl på enheden.
- Hvis der er behov for vedligeholdelse, skal du straks kontakte producenten eller den lokale udstyrsdistributør.
- Stop med at bruge produktet, hvis de omstændigheder, der er beskrevet nedenfor, opstår. Afbryd derefter strømforsyningen, og tag stikket ud af kontakten.
- Utilsigtet stænk af produktet eller controlleren med vand eller andre væsker.
- Registrering af skader på tilbehør eller interne komponenter.
- Unormal kropsreaktion eller stærk smerte under træning.
- Strømsvigt.
- Storm eller atmosfæriske udledninger.

STIK OG STRØMKABEL:

Kontrollér, at spændingen er kompatibel med den spænding, der er angivet for produktet. Træk ikke stikket ud med våde hænder, da det kan føre til elektrisk stød. Hold i stikket og ikke i kablet, når det trækkes ud. Afbryd strømforsyningen, og træk stikket ud i tilfælde af længerevarende strømsvigt. Stop med at bruge produktet, hvis strømadapteren er beskadiget.

Sluk for strømforsyningen, træk stikket ud, og kontakt den tekniske service for reparation.



Liste over elementer:

1. Topdæksel
2. Midterste omslag
3. Bunddæksel
4. Gummipedal
5. Sidefod
6. AC-stik
7. Skakt



Skærmindstillinger:

1. Tid "-"
2. Tid "+"
3. Vindue til modtagelse af infrarød information
4. Hastighed "-"
5. Hastighed "+"

Platform:

1. Start: Når maskinen ikke er i drift, vil denne tast starte motoren i henhold til de forudindstillede indstillinger.

2. Program: Når maskinen ikke kører, kan man med denne tast indstille en af de følgende fire tilstande:

- **Manuel:** LED-lampe viser HA.00.
I denne tilstand kan tiden indstilles mellem 0 og 20 minutter. Når man trykker på denne tast, kan man justere hastigheden, så den passer til individuelle behov. Det er dog ikke muligt at justere tiden.
- **Automatisk P1:** LED'en viser P1.01. Denne tilstand arbejder med en bestemt rytme.
Tid og hastighed.
Der er ingen mulighed for justering.
- **Automatisk P2:** LED indikerer P2.03. Denne tilstand fungerer i en bestemt rytme.
Tid og hastighed.
Der er ingen mulighed for justering.
- **Automatisk P3:** LED indikerer P2.05. Denne tilstand fungerer med en bestemt rytme.
Tid og hastighed.
Der er ingen mulighed for justering.

3. Strøm: Maskinen kan skiftes fra standbytilstand, når den er tændt, og der trykkes på denne tast. LED-lampen vil indikere "_". Tryk på tasten igen for at genoprette den normale tilstand. Maskinen går også i standby-tilstand, når den er tændt og ikke har været brugt i 3 minutter.

4. Tid/hastighed+: Når maskinen er stoppet i manuel tilstand, er det muligt at øge tiden mellem 1 og 20 minutter (indstillet tid: 10 minutter).

FJERNBETJENINGSFUNKTIONER:

START/STOP: For at starte produktet skal du sætte stikket i, tænde for strømmen og trykke på tasten. Hvis du trykker på denne tast, mens maskinen kører, stopper den.









TID- : Reducer : Den indstillede driftstid er 10 minutter fordelt på 10 niveauer. Tryk på denne tast for at forkorte tiden

SPEED+ : Øg hastigheden: manuel 1-20 Tryk på denne tast for at øge hastigheden, mens maskinen kører.

TIME+ : Forøg driftstiden: Den forudindstillede driftstid er 10 minutter fordelt på 10 niveauer. Tryk på denne tast for at øge tiden.

BEMÆRK: Den effektive rækkevidde af fjernbetjeningssignalerne er 2,5 meter. IR-indikatoren på controlleren skal være rettet mod vinduet til modtagelse af IR-signaler på produktet.

1. Start
2. Tid +/-: Når maskinen er stoppet i manuel tilstand, er det muligt at justere tiden i intervallet 1-20 minutter (indstillet : 10 minutter).
3. Visning af information med LED-metode:
 - Metode 1: Mode. Hastighed.
 - Metode 2: Minutter. Sekunder
 - Begge metoder skifter efter 5 sekunder.

			
POSITION TIL AT TRÆNE HELE KROP: Stå en platform med skulderbreddes afstand mellem fødderne. Det giver mulighed for bedre cirkulation.	Squat: I en squat placerer du fødderne i skulderbreddes afstand. Hvis du kan, skal du bøje knæene i en 90 graders vinkel og blive i denne position. Denne position er ideel til at træne lårene.	PUSH: Placer hænderne i skulderbreddes afstand. Hvis du har brug for en mere intens muskeltræning, kan du bøje albuerne i en 90-graders vinkel og holde denne position.	NEDERSTE BEN: Placer underbenene på platformen som vist og hvil på hænderne, der er placeret bag ryggen. Hvis du har brug for en mere intens træning, kan du løfte ballerne op fra gulvet, mens du hviler. på kalvene.
			
EN STILLING MED BØJET TALJE: Stræk benene, bøj i taljen, og placer hænderne på brættet. Bøj i albuerne for at uddybe øvelsen.	STÅR PÅ ÉT BEN: Placer den ene fod på platformen, og slap af. Hvis du har brug for en mere intens træning, kan du læne dig forover ved at overføre din kropsvægt til platformen.	SIDDENDE STILLING I: Sæt dig på Vibrerende platform og ret ryggen.	POSITION II: Stå fødderne på en platform, mens du sidder på en stol. Det er en god måde at slappe af på og forbedre cirkulationen i benene.

FIGURFORMNING:

Ved hjælp af afslappende højfrekvente vibrationer og vuggen i kombination med en række forskellige træningspositioner kan denne maskine dybt stimulere muskelvæv for at reducere fedtophobning, genoprette muskelelasticitet, forme en smuk fysik og give brugerne energi og selvtillid.

Træning: Ved hjælp af den kinesiske kulturelle tradition for sundhed og fitness, i tråd med principperne for Kung Fu, buddhisme og Taoizm, er maskinen baseret på passiv træning, så du kan træne derhjemme på en relativt statisk måde, hvilket fører til afslapning af sind og krop, smertelindring, eliminering af træthed og forbedret cirkulation. Som følge heraf får du styrke og styrker dit helbred.

MÅDE AT KONVERTERE PÅ:

Der er håndtag i begge ender af midterhætten. Når du skal flytte produktet, skal du løfte den ende, der er modsat hjulsystemet, tage fat i håndtaget og flytte produktet på plads.

- **OPBEVARING OG VEDLIGEHOLDELSERENGØRING AF OVERFLADER:**

Før rengøring skal du sørge for, at strømforsyningen er afbrudt, og at stikket er taget ud af stikkontakten. Gummipedalen og dækslerne kan rengøres med en klud, der er fugtet med rengøringsmiddel, og overskydende rengøringsmiddel skal fjernes med en klud.

FORSIGTIG: Rengør ikke produktet med ætsende midler som f.eks. benzin eller fortynder, da det kan føre til misfarvning, rust eller revner i produktet. Undgå at sprøjte produktet med vand, da det kan føre til kortslutning.

- **CONTROLLER:**

Brug kun en tør klud, da brugen af en fugtig klud kan føre til fejl. **OPBEVARING OG VEDLIGEHOLDELSE:**

Før rengøring skal du sørge for, at strømmen er afbrudt, og at stikket er taget ud af stikkontakten.

Støv og snavs skal fjernes fra produktet. Produktet skal opbevares i en ren tilstand uden for områder med høj temperatur og fugtighed. Hvis produktet ikke bruges i en længere periode, skal der placeres et støvcover (købes af brugeren) over produktet for at beskytte det mod støv og snavs.

HYPPIGE PROBLEMER OG LØSNINGER:

- Nødstop: LED'en på konsollen viser "ER-3". LED'en på displayet blinker tre gange.
- Fejl i forbindelsen: LED'en på konsollen viser "ER-4". LED'en på displayet blinker fire gange.
- Fejl i strømkablet: LED'en på konsollen viser "ER-5". LED'en på displayet blinker fem gange.
- Overbelastning af strøm: LED-lampen på konsollen viser "ER-6". LED'en på displayet blinker seks gange.
- Fejl i motoren: LED-lampen på konsollen viser "ER-7". LED'en på displayet blinker syv gange.
- : LED-lyset på konsollen viser "ER-8". LED'en på displayet blinker otte gange.
- Lav spænding: LED-lampen på konsollen viser "ER-8". LED'en på displayet blinker ni gange.

TEKNISKE SPECIFIKATIONER:

Nominal spænding: 220-240 VAC, 100-120 VAC

Nominal effekt: 200 W

Nominal frekvens: 50/60 Hz

Maksimal brugervægt: 150 kg

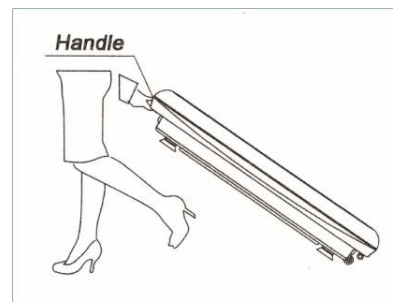

VORSICHTSMASSNAHMEN:

Umgebung der Nutzung.

- Das Produkt sollte nicht in einer feuchten oder staubigen Umgebung verwendet werden, wo es zu einem elektrischen Schlag oder zur Beschädigung mechanischer Teile kommen kann.
- Verwenden Sie das Produkt nicht, wenn die Innentemperatur 40°C übersteigt.
- Verwenden Sie das Produkt nicht im Freien oder in direktem Sonnenlicht.
- Das Produkt sollte auf eine ebene Fläche gestellt werden.
- **Warten Sie eine Stunde, nachdem Sie das Gerät von einer Umgebung mit niedriger Temperatur in eine Umgebung mit hoher Temperatur gebracht haben, um zu verhindern, dass sich Kondenswasser auf dem Gerät niederschlägt, was zu einem Ausfall führen kann.**

Von der Verwendung des Produkts durch die folgenden Personen wird abgeraten (es ist ratsam, vor der Verwendung des einen Arzt zu konsultieren):

- Menschen, die sich in Behandlung befinden oder sich unwohl fühlen;
- Personen, die an bösartigen Tumoren leiden;
- Schwangere oder menstruierende Frauen;
- Menschen mit Herzkrankheiten;
- Patienten mit Osteoporose;
- Personen mit einem implantierten Herzschrittmacher oder einem anderen elektronischen medizinischen Gerät;
- Menschen mit Gliedmaßenprothesen;
- Personen, die empfindlich auf Vibrationen oder anstrengende .

Hinweise zum Betrieb

- Legen Sie vor der Benutzung des Geräts Uhren, Armbänder, Mobiltelefone und andere Wertgegenstände sowie Schlüssel, Messer oder andere scharfe Gegenstände ab, um Schäden am Gerät oder Verletzungen zu vermeiden.
- Nicht während der Verwendung des Produkts.
- Verwenden Sie das Produkt nicht gleichzeitig mit anderen medizinischen Geräten.
- Das Produkt sollte nicht zu medizinischen Zwecken verwendet werden.
- Verwenden Sie das Produkt nicht unmittelbar nach dem Essen oder Trinken.
- Bewahren Sie das Produkt während des Gebrauchs außerhalb der Reichweite von Kindern und Tieren auf. Es ist verboten, Finger oder andere Gegenstände in den Spalt zwischen der mittleren Abdeckung und der Bodenabdeckung zu stecken.
- Kinder unter 10 Jahren und Personen über 60 Jahren sollten das Produkt unter Aufsicht verwenden.
- Die Tragfähigkeit des Produkts beträgt 150 kg; Personen mit höherem Gewicht wird von der Verwendung des Produkts abgeraten.
- Das Produkt ist für die Benutzung durch eine Person ausgelegt.

WARNUNG

- Es ist verboten, das Gerät selbst zu zerlegen oder zu reparieren, da dies zu einem elektrischen Schlag oder zu Fehlfunktionen des führen kann.
- Wenn eine Wartung erforderlich ist, wenden Sie sich unverzüglich an den Hersteller oder den örtlichen Händler.
- Verwenden Sie das Produkt nicht mehr, wenn die unten beschriebenen Umstände eintreten. Trennen Sie dann das Gerät von der Stromversorgung und ziehen Sie den Stecker aus der Steckdose.
- Versehentliches Verspritzen des Produkts oder des Steuergeräts mit Wasser oder anderen Flüssigkeiten.
- Erkennung von Schäden an einem Zubehörteil oder einer internen Komponente.
- Abnormale Körperreaktion oder starke Schmerzen während des Trainings.
- Stromausfall.
- Gewitter oder atmosphärische Einleitungen.

STECKER UND NETZKABEL:

Vergewissern Sie sich, dass die Spannung mit der für das Produkt angegebenen Spannung übereinstimmt. Ziehen Sie den Stecker nicht mit nassen Händen heraus, da dies zu einem Stromschlag führen kann. Halten Sie beim Herausziehen den Stecker und nicht das Kabel fest. Trennen Sie bei einem längeren Stromausfall die Stromversorgung und ziehen Sie den Netzstecker. Verwenden Sie das Produkt nicht mehr, wenn das Netzteil beschädigt ist.

Schalten Sie die Stromversorgung aus, ziehen Sie den Stecker und wenden Sie sich zur Reparatur an den technischen Dienst.



Liste der Elemente:

1. Obere Abdeckung
2. Mittlere Abdeckung
3. Sockelabdeckung
4. Gummipedal
5. Fußzeile
6. AC-Steckdose
7. Welle



Bildschirmoptionen:

1. Zeit "-"
2. Zeit "+"
3. Fenster für den Empfang von Infrarotinformationen
4. Geschwindigkeit "-"
5. Geschwindigkeit "+"

Plattform:

1. Starten: Wenn die Maschine nicht in ist, startet diese Taste den Motor gemäß den voreingestellten Einstellungen

2. Programm: Wenn die Maschine nicht in Betrieb ist, kann mit dieser Taste einer der folgenden vier Modi eingestellt werden:

- Handbuch: LED-Lampe zeigt HA.00 an.
In diesem Modus kann die Zeit zwischen 0 und 20 Minuten eingestellt werden. Wenn diese Taste gedrückt wird, kann die Geschwindigkeit an die individuellen Bedürfnisse angepasst werden. Es ist jedoch nicht möglich, die Zeit einzustellen.
- Automatik P1: Die LED zeigt P1.01 an. Dieser Modus arbeitet mit einem bestimmten Rhythmus.
Zeit und Geschwindigkeit.
Es gibt keine Möglichkeit der Anpassung.
- Automatik P2: LED zeigt P2.03 an. Dieser Modus arbeitet mit einem bestimmten Rhythmus.
Zeit und Geschwindigkeit.
Es gibt keine Möglichkeit der Anpassung.
- Automatik P3: LED zeigt P2.05 an. Dieser Modus arbeitet in einem bestimmten Rhythmus.
Zeit und Geschwindigkeit.
Es gibt keine Möglichkeit der Anpassung.

3. Power: Nach dem Einschalten und Drücken dieser kann das Gerät aus dem Standby-Modus geschaltet werden. Die LED-Lampe zeigt "-" an.
". Durch erneutes Drücken der Taste wird der wiederhergestellt. Das Gerät geht auch in den Stand-by-Modus, wenn es eingeschaltet und 3 Minuten lang nicht benutzt wird.

4. Zeit/Geschwindigkeit+: Wenn die Maschine im manuellen Modus angehalten wurde, kann die Zeit zwischen 1 und 20 Minuten erhöht werden (eingestellte Zeit: 10 Minuten).

FERNBEDIENUNGSFUNKTIONEN:

START/STOPP: Um das Gerät zu starten, schalten Sie den Stecker ein, schalten Sie die Stromversorgung ein und drücken Sie die Taste. Das Drücken dieser Taste bei laufendem Gerät stoppt









ZEIT: Verkürzung der Betriebszeit: Die eingestellte Betriebszeit beträgt 10 Minuten und ist in 10 Stufen unterteilt. Um die Zeit zu verkürzen, drücken Sie diese Taste

SPEED+ : Geschwindigkeit erhöhen: manuell 1-20 Um die Geschwindigkeit bei Maschine zu erhöhen, drücken Sie diese Taste.

TIME+ : Erhöhung der Betriebszeit: Die voreingestellte Betriebszeit beträgt 10 Minuten, die in 10 Stufen unterteilt sind. Um die Zeit zu verlängern, drücken Sie diese Taste.

HINWEIS: Die effektive Reichweite der Fernbedienungssignale beträgt 2,5 Meter. Die IR-Anzeige des Steuergeräts sollte auf das IR-Signal-Empfangsfenster am Gerät gerichtet werden.

1. Start
2. Zeit +/-: Wenn die Maschine im manuellen Modus gestoppt wurde, ist eine Zeiteinstellung im Bereich von 1-20 Minuten möglich (eingestellte Zeit: 10 Minuten).
3. Anzeige von Informationen durch LED-Methode:
 - Methode 1: Modus. Geschwindigkeit.
 - Methode 2: Minuten. Sekunden
 - Beide Methoden wechseln nach 5 Sekunden.

			
POSITION FÜR DIE AUSBILDUNG DES GESAMTEN KÖRPER: Stellen Sie sich auf eine Plattform und stellen Sie Ihre Füße schulterbreit auseinander. Dies ermöglicht eine bessere Durchblutung.	Hocke: Gehen Sie in die Hocke und stellen Sie Ihre Füße schulterbreit auseinander. Wenn Sie können, beugen Sie die Knie in einem 90-Grad-Winkel und bleiben in dieser Position. Diese Position ist ideal für das Training der Oberschenkel.	PUSH: Stellen Sie Ihre Hände schulterbreit auseinander. Wenn Sie ein intensiveres Muskeltraining benötigen, beugen Sie die Ellbogen in einem 90-Grad-Winkel und halten Sie diese Position.	UNTERE BEINE: Legen Sie Ihre Unterschenkel wie abgebildet auf die Plattform und stützen Sie sich mit den Händen auf dem ab. Wenn Sie ein intensiveres Training benötigen, heben Sie Ihre Gesäßmuskeln vom Boden ab, während Sie sich ausruhen. an den Kälbern.
			
EINE POSITION MIT GEBEUGTER TAILLE: Strecken Sie die Beine durch, beugen Sie sich in der Taille und legen Sie die Hände auf das Brett. Beugen Sie die Ellbogen, um die Übung zu vertiefen.	AUF EINEM BEIN STEHEND: Stellen Sie einen Fuß auf die Plattform und entspannen Sie sich. Wenn Sie ein intensiveres Training benötigen, lehnen Sie sich nach vorne, indem Sie Ihr Körpergewicht auf die Plattform verlagern.	SITZPOSITION I: Setzen Sie sich auf den Vibrierende Plattform und richten Sie Ihren Rücken auf.	POSITION II: Stand Füße auf einer Plattform, während Sie auf Stuhl sitzen. Dies ist eine gute Möglichkeit, sich zu entspannen und die Durchblutung der Beine zu verbessern.

FORMGEBUNG DER FIGUR:

Durch entspannende Hochfrequenzvibrationen und Schaukeln in Kombination mit einer Vielzahl von Trainingspositionen kann dieses Gerät das Muskelgewebe tiefgreifend stimulieren, um Fettsammlungen zu reduzieren, die Elastizität der Muskeln wiederherzustellen, eine schöne Figur zu formen und dem Benutzer Energie und Selbstvertrauen zu geben. Übung: Mit der chinesischen kulturellen Tradition der Gesundheit und Fitness, im Einklang mit den Grundsätzen des Kung Fu, Buddhismus, Taoizm, die Maschine basiert auf passives Training, so dass Sie zu Hause zu trainieren, in einer relativ statischen Art und Weise, was zur Entspannung des Geistes und des Körpers, Schmerzlinderung, Beseitigung von Müdigkeit, verbesserte Durchblutung. Als Ergebnis gewinnen Sie an Kraft und stärken Ihre Gesundheit.

WEG DER BEKEHRUNG:

An beiden Enden der Mittelkappe befinden sich Griffe. Wenn Sie das Produkt neu positionieren möchten, heben Sie das Radsystem gegenüberliegende Ende an, greifen Sie den Griff und bewegen Sie das Produkt in die richtige Position.

- LAGERUNG UND UNTERHALTSREINIGUNG VON OBERFLÄCHEN:

Vergewissern Sie sich vor der Reinigung, dass die Stromzufuhr unterbrochen und der Stecker aus der Steckdose gezogen ist. Das Gummipedal und die Abdeckungen können mit einem mit Reinigungsmittel angefeuchteten Tuch gereinigt werden, und überschüssiges Reinigungsmittel sollte mit einem Tuch entfernt werden.

ACHTUNG: Reinigen Sie das Produkt nicht mit ätzenden Mitteln wie Benzol oder Verdüner, da dies zu Verfärbungen, Rost oder Rissen im Produkt führen kann. Vermeiden Sie es, das Gerät mit Wasser zu bespritzen, da dies zu einem Kurzschluss führen könnte.

- CONTROLLER:

Da die Verwendung eines feuchten Tuches zu Störungen führen kann, verwenden Sie nur ein trockenes Tuch. **LAGERUNG UND WARTUNG:**

Vergewissern Sie sich vor der Reinigung, dass das Gerät vom Stromnetz getrennt und der Stecker aus der Steckdose gezogen ist. Staub und Schmutz sollten vom Produkt entfernt werden. Das Produkt sollte in einem sauberen Zustand außerhalb von Bereichen mit hoher Luftfeuchtigkeit aufbewahrt werden. Wenn das Produkt über einen längeren Zeitraum nicht benutzt wird, sollte eine Staubschutzhülle (vom Benutzer zu erwerben) über das Produkt gelegt werden, um es vor Staub und Schmutz zu schützen.

HÄUFIGE PROBLEME UND LÖSUNGEN:

- Not-Aus: Die LED auf der Konsole zeigt "Er-3" an. Die LED auf dem Display blinkt dreimal.
- Verbindungsfehler: Die LED auf der Konsole zeigt "ER-4" an. Die LED auf dem Display blinkt viermal.
- Fehler im Stromkabel: LED auf der Konsole zeigt "ER-5" an. Die LED auf dem Display blinkt fünfmal.
- Stromüberlastung: Die LED-Leuchte auf der Konsole zeigt "ER-6" an. Die LED auf dem Display blinkt sechsmal.
- Motorstörung: Die LED-Leuchte auf der Konsole zeigt "ER-7" an. Die LED auf dem Display blinkt siebenmal.
- Motorverriegelung: Die LED-Leuchte auf der Konsole zeigt "ER-8" an. Die LED auf dem Display blinkt achtmal.
- Unterspannung: Die LED-Leuchte auf der Konsole zeigt "ER-8" an. Die LED auf dem Display blinkt neunmal.

TECHNISCHE DATEN:

Nennspannung: 220-240 VAC, 100-120 VAC

Nennleistung: 200 W

Nennfrequenz: 50/60 Hz

Maximales Benutzergewicht: 150 kg

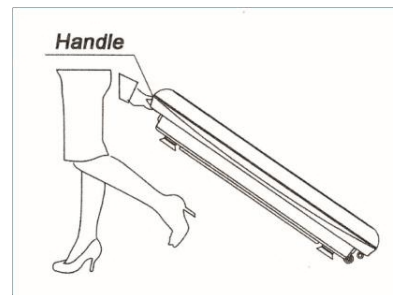

PRECAUCIONES:

Entorno de uso.

- El producto no debe utilizarse en un entorno húmedo o polvoriento donde puedan producirse descargas eléctricas o daños en las piezas mecánicas.
- No utilice el producto si la temperatura interior supera los 40°C.
- No utilice el producto al aire libre ni bajo la luz solar directa.
- El producto debe colocarse sobre una superficie plana.
- **Después de trasladar el producto de un entorno de baja temperatura a un entorno de alta temperatura, espere una hora para evitar que se acumule condensación en la máquina, lo que puede provocar averías.**

Se desaconseja el uso del producto a las siguientes personas (Se recomienda consultar a un médico antes de utilizar el producto):

- Personas en tratamiento o que se encuentran mal;
- Personas que padecen tumores malignos;
- Mujeres embarazadas o menstruando;
- Personas con enfermedades cardíacas;
- Pacientes con osteoporosis;
- Personas con un marcapasos implantado u otro dispositivo médico electrónico;
- Personas con prótesis;
- Personas sensibles a las vibraciones o a los esfuerzos .

Notas sobre el funcionamiento

- Antes de utilizar el producto, quítese relojes, pulseras, guarde teléfonos móviles y otros objetos de valor, así como llaves, cuchillos u otros objetos afilados para evitar daños en la máquina o lesiones.
- No lo haga mientras utiliza el producto.
- No utilice el producto al mismo tiempo que otros equipos médicos.
- El producto no debe utilizarse con medicinales.
- No utilice el producto inmediatamente después de comer o beber.
- Cuando esté en uso, mantenga el producto fuera del alcance de niños o animales. Está prohibido introducir los dedos u otros objetos en el hueco entre la tapa central y la tapa de la base.
- Los niños menores de 10 años y las personas mayores de 60 deben utilizar el producto bajo supervisión.
- La capacidad de carga del es de 150 kg; se desaconseja su uso a personas con pesos superiores.
- El producto está diseñado para ser utilizado por una sola persona.

ADVERTENCIA

- Está prohibido desmontar y reparar el por cuenta propia, ya que podría provocar una descarga eléctrica o causar fallos de funcionamiento.
- Si mantenimiento, póngase en contacto inmediatamente con el fabricante o el distribuidor local del equipo.
- Deje de utilizar el producto si dan las circunstancias descritas a continuación. A continuación, desconecte la fuente de alimentación y retire el enchufe del contacto.
- Salpicaduras accidentales del producto o del controlador con agua u otros líquidos.
- Detección de daños en cualquier accesorio o componente interno.
- Reacción corporal anormal o experimentar dolor intenso durante el ejercicio.
- Fallo de alimentación.
- Vertidos pluviales o atmosféricos.

ENCHUFE Y CABLE DE ALIMENTACIÓN:

Compruebe que el voltaje es compatible con el especificado para el producto. No extraiga el enchufe con las manos mojadas, ya que podría sufrir una descarga eléctrica. Al extraerlo, sujete el enchufe y no el cable. Desconecte la fuente de alimentación y desenchufe la clavija en caso de fallo prolongado del suministro eléctrico. Deje de utilizar el producto si el adaptador de corriente está dañado.

Desconecte la alimentación, desenchufe el cable y póngase en contacto con el servicio técnico para su reparación.



Lista de elementos:

1. Cubierta superior
2. Tapa central
3. Tapa base
4. Pedal de goma
5. Pie de página
6. Toma de CA
7. Eje



Opciones de pantalla:

1. Tiempo "-"
2. Tiempo "+"
3. Ventana de recepción de información por infrarrojos
4. Velocidad "-"
5. Velocidad "+"

Plataforma:

1. Arrancar: Cuando la máquina no está en funcionamiento, esta tecla arrancará el motor según los ajustes preestablecidos

2. Programa: Cuando la máquina no está en marcha, esta tecla permite ajustar uno de los cuatro modos siguientes:

- **Manual:** La lámpara LED indica HA.00. En este modo, el tiempo puede ajustarse entre 0 y 20 minutos. Cuando se pulsa esta tecla, es posible ajustar la velocidad para adaptarla a las necesidades individuales. Sin embargo, no es posible ajustar el tiempo.
- **Automático P1:** El LED indica P1.01. Este modo funciona a un ritmo específico. Tiempo y velocidad. No hay posibilidad de ajuste.
- **Automático P2:** El LED indica P2.03. Este modo funciona a un ritmo específico. Tiempo y velocidad. No hay posibilidad de ajuste.
- **Automático P3:** el LED indica P2.05. Este modo funciona a un ritmo específico. Tiempo y velocidad. No hay posibilidad de ajuste.

3. Encendido: La máquina puede ponerse en modo de espera tras encenderla y pulsar esta tecla. La lámpara LED indicará "_ _". Pulsando de nuevo la tecla se restablece el estado normal. La máquina también pasará al modo de espera después de encenderla y dejarla sin usar durante 3 minutos.

4. Tiempo/Velocidad+: Cuando la máquina se ha parado en modo manual, es posible aumentar el tiempo entre 1 y 20 minutos (tiempo establecido: 10 minutos).

FUNCIONES DEL MANDO A DISTANCIA:









START/STOP: para poner en marcha el producto, conecte el enchufe, conecte la alimentación y pulse la . Pulsando esta tecla la máquina está en marcha detiene.

TIEMPO- : Reducir el de funcionamiento: el tiempo de funcionamiento ajustado es de 10 minutos repartidos en 10 niveles. Para reducir el tiempo, pulse esta tecla

SPEED+ : Aumentar velocidad: manual 1-20 Para aumentar la velocidad con la máquina en marcha, pulse esta tecla.

TIEMPO+ : Aumenta el de funcionamiento: el tiempo de funcionamiento preajustado es de 10 minutos repartidos en 10 niveles. Para aumentar el tiempo, pulse esta tecla. **NOTA:** el alcance efectivo de las señales del mando a distancia es de 2,5 metros. El indicador IR del mando debe apuntar a la ventana de recepción de señales IR del producto.

1. Inicio
2. Tiempo +/-: Cuando la máquina se ha detenido en modo manual, es posible ajustar el tiempo en el rango de 1-20 minutos (tiempo establecido: 10 minutos).
3. Visualización de la información mediante el método LED:
 - Método 1: Modo. Velocidad.
 - Método 2: Minutos. Segundos
 - Ambos métodos cambian a los 5 segundos.

			
<p>POSICIÓN PARA FORMAR A TODO EL CUERPO: Ponte de pie sobre una plataforma, colocando los pies separados a la anchura de los hombros. Esto permite mejorar la circulación.</p>	<p>En cuclillas: En cuclillas, separa los pies a la anchura de los hombros. Si puedes, dobla las rodillas en un ángulo de 90 grados y mantente en esta posición. Esta posición es ideal para entrenar los muslos.</p>	<p>EMPUJE: Coloca las manos separadas a la anchura de los hombros. Si necesitas un entrenamiento muscular más intenso, dobla los codos en un ángulo de 90 grados y mantén esta posición.</p>	<p>MIEMBROS INFERIORES: Coloque la parte inferior de las piernas sobre la plataforma como se muestra en la imagen, apoyándose en las manos colocadas detrás de la espalda. Si necesita un entrenamiento más intenso, levante los glúteos del suelo mientras descansa en las pantorrillas.</p>
			
<p>UNA POSICIÓN CON LA CINTURA DOBLADA: Estira las piernas, dobla la cintura y coloca las manos sobre la tabla. Flexiona los codos para profundizar en el ejercicio.</p>	<p>DE PIE SOBRE UNA PIERNA: Coloque un pie sobre la plataforma y relájese. Si necesitas un entrenamiento más intenso, inclínate hacia delante, transfiriendo el peso de tu cuerpo a la plataforma.</p>	<p>POSICIÓN SENTADA I: Siéntese en el Plataforma vibratoria y endereza la espalda.</p>	<p>PUESTO II: De pie sobre una plataforma mientras está sentado en una silla. Es una forma estupenda de relajarse y mejorar la circulación de las piernas.</p>

MODELADO DE FIGURAS:

Utilizando vibraciones relajantes de alta frecuencia y balanceo en combinación con una variedad de posiciones de entrenamiento, esta máquina puede estimular profundamente el tejido muscular para reducir la acumulación de grasa, restaurar la elasticidad muscular, esculpir un físico hermoso y dar a los usuarios energía y confianza.

Ejercicio: El uso de la tradición cultural china de la salud y la forma física, en consonancia con los principios del Kung Fu, el budismo, Taoizm, la máquina se basa en el entrenamiento pasivo, lo que le permite hacer ejercicio en casa, de una manera relativamente estática, lo que lleva a la relajación de la mente y el cuerpo, el alivio del dolor, la eliminación de la fatiga, mejora la circulación. Como resultado, usted gana fuerza y fortalecer su salud.

FORMA DE CONVERSIÓN:

Hay asas en ambos extremos de la tapa central. Al reposicionar el producto, levante el extremo opuesto al sistema de ruedas, agarre el asa y mueva el producto a su posición.

- **ALMACENAMIENTO Y MANTENIMIENTO LIMPIEZA DE SUPERFICIES:**

Antes de proceder a la limpieza, asegúrese de que la fuente de alimentación esté desconectada y el enchufe extraído de la toma de corriente. El pedal de goma y las cubiertas pueden limpiarse con un paño humedecido con detergente, y el exceso de detergente debe eliminarse con un paño.

PRECAUCIÓN: No limpie el con agentes corrosivos como benceno o diluyente, ya que podrían decolorarlo, oxidarlo o agrietarlo. Evite salpicar el producto con agua, ya que podría provocar un cortocircuito.

- **CONTROLADOR:**

Dado que el uso de un paño húmedo puede provocar averías, utilice únicamente un paño seco. **ALMACENAMIENTO Y MANTENIMIENTO:**

Antes de proceder a la limpieza, asegúrese de que la alimentación está desconectada y de que el enchufe está desenchufado.

El polvo y la suciedad deben eliminarse del producto. El producto debe almacenarse en condiciones de limpieza, fuera de zona producto no se utiliza durante un largo periodo de , debe colocarse una funda antipolvo (a adquirir por el usuario) sobre el producto para protegerlo del polvo y la suciedad.



PROBLEMAS FRECUENTES Y SOLUCIONES:

- Parada de emergencia: El LED de la consola muestra "Er-3". El LED de la pantalla parpadea tres veces.
- Error de conexión: El LED de la consola muestra "ER-4". El LED de la pantalla parpadea cuatro veces.
- Fallo del cable de alimentación: El LED de la consola indica "ER-5". El LED de la pantalla parpadea cinco veces.
- Sobrecarga de corriente: El LED de la consola indica "ER-6". El LED de la pantalla parpadea seis veces.
- Fallo del motor: La luz LED de la consola muestra "ER-7". El LED de la pantalla parpadea siete veces.
- Bloqueo del motor: La luz LED de la consola muestra "ER-8". El LED de la pantalla parpadea ocho veces.
- Baja tensión: el indicador luminoso de la consola indica "ER-8". El LED de la pantalla parpadea nueve veces.

ESPECIFICACIONES TÉCNICAS:

Tensión nominal: 220-240 VCA, 100-120 VCA

Potencia nominal: 200 W

Frecuencia nominal: 50/60 Hz

Peso máximo del usuario: 150 kg

ETTEVAATUSTES:

Kasutuskeskkond.

- Toodet ei tohi kasutada niiskes või tolmuses keskkonnas, kus võib tekkida elektrilöök või mehaaniliste osade kahjustus.
- Ärge kasutage toodet, kui sisetemperatuur ületab 40 °C.
- Ärge kasutage toodet välitingimustes ega otse päikesevalguse käes.
- Toode tuleb asetada tasasele pinnale.
- **Pärast toote viimist madala temperatuuriga keskkonnast kõrge temperatuuriga keskkonda oodake üks tund, et vältida kondensaadi kogunemist masinale, mis võib põhjustada rikkeid.**

Toote kasutamisest ei soovitata järgmistel inimestel (enne kasutamist on soovitatav konsulteerida arstiga):

- Inimesed, kes läbivad ravi või tunnevad end halvasti;
- Pahaloomuliste kasvajate all kannatavad isikud;
- Rasedad või menstruatsiooniga naised;
- Südamehaiged inimesed;
- Osteoporoosiga patsiendid;
- Inimesed, kellel on implanteeritud südamestimulaator või muu elektrooniline meditsiiniline seade;
- Proteesidega inimesed;
- Vibratsioonitundlikud või pingelise .

Märkused tegevuse kohta

- Enne toote kasutamist eemaldage käekellad, käevõrud, pange ära mobiiltelefonid ja muud väärtuslikud esemed, samuti võtmed, noad või muud teravad esemed, et vältida masina kahjustamist või vigastusi.
- Ärge kasutage toote kasutamise ajal.
- Ärge kasutage toodet samaaegselt teiste meditsiiniseadmetega.
- Toodet ei tohi kasutada meditsiinilistel eesmärkidel.
- Ärge kasutage toodet vahetult pärast söömist või joomist.
- Kasutamise ajal hoidke toodet lastele ja loomadele kättesaamatus kohas. Keelatud on sisestada sõrmi või muid esemeid keskkatte ja aluskatte vahele jäävasse vahekaugusesse.
- Alla 10-aastased lapsed ja üle 60-aastased inimesed peaksid kasutama toodet järelevalve all.
- Toote kandevõime on 150 kg; raskema kehakaaluga inimestel ei soovitata toodet kasutada.
- Toode on mõeldud kasutamiseks ühele inimesele.

HOIATUS

- Keelatud on ise demonteerimine ja remont, mis võib põhjustada elektrilööki või põhjustada seadme talitlushäireid.
- Kui on vaja hooldust, võtke kohe ühendust tootja või kohaliku seadme edasimüüjaga.
- Lõpetage toote kasutamine allpool kirjeldatud asjaolude ilmnemisel. Seejärel ühendage vooluvõrk lahti ja eemaldage pistik kontaktist.
- Toote või kontrolleri juhulik pritsimine vee või muude vedelikega.
- Mis tahes lisaseadme või sisekomponendi kahjustuse tuvastamine.
- Ebanormaalne kehareaktsioon või tugev valu treeningu ajal.
- Elektrikatkestus.
- Tormi- või atmosfäriheited.

PISTIK JA TOITEJUHE:

Kontrollige, et pinge vastab toote jaoks ettenähtud pingele. Ärge tõmmake pistikut välja märgade kätega, sest see võib põhjustada elektrilööki. Välja tõmmates hoidke kinni pistikust, mitte kaablist. Pikaajalise voolukatkestuse korral ühendage vooluvõrk lahti ja tõmmake pistik välja. Lõpetage toote kasutamine, kui toiteadapter on kahjustatud. Lülitage vooluvõrk välja, tõmmake pistik välja ja võtke remondiks ühendust tehnilise teenusega.



Elementide loetelu:

1. Ülemine kate
2. Keskmine kate
3. Aluskate
4. Kummipedaal
5. Footer
6. AC-pesa
7. Aksel



Ekraani valikud:

1. Aeg "-"
2. Aeg "+"
3. Infrapunase teabe vastuvõtmise aken
4. Kiirus "-"
5. Kiirus "+"

Platvorm:

1. Alusta: Kui masin ei ole töös, käivitab see klahv mootori vastavalt eelseadistusele.

2. Programm: Kui masin ei tööta, võimaldab see klahv määrata ühe neljast järgmisest režiimist:

- Käsiraamat: LED-lamp näitab HA.00. Selles režiimis saab aega seadistada vahemikus 0 kuni 20 minutit. Kui seda klahvi vajutatakse, on võimalik kiirust kohandada vastavalt individuaalsetele vajadustele. Aega ei ole aga võimalik reguleerida.
- Automaatne P1: LED näitab P1.01. See režiim töötab kindlas rütmis. Aeg ja kiirus. Kohandamise võimalus puudub.
- Automaatne P2: LED näitab P2.03. See režiim töötab kindlas rütmis. Aeg ja kiirus. Kohandamise võimalus puudub.
- Automaatne P3: LED näitab P2.05. See režiim töötab kindlas rütmis. Aeg ja kiirus. Kohandamise võimalus puudub.

3. Toide: masin saab pärast sisselülitamist ja selle klahvi vajutamist ooterežiimist välja lülitada. LED-lamp näitab " _ ". Vajutades klahvi uuesti, taastub normaalne seisund. Seade läheb ooterežiimi ka pärast sisselülitamist ja 3 minutiks kasutamata jätmist.

4. Aeg/kiirus+: Kui masin on manuaalses režiimis peatunud, on võimalik suurendada aega vahemikus 1 kuni 20 minutit (seadistatud aeg: 10 minutit).

KAUGJUHTIMISPULDI FUNKTSIOONID:

START/STOP: toote käivitamiseks lülitage pistik sisse, lülitage toide sisse ja vajutage klahvi. Selle klahvi vajutamisel masin töötab peatub.









AEG- : Vähendada tööaega: seadistatud tööaeg on 10 minutit, mis on jaotatud 10 tasemeks. Aja lühendamiseks vajutage seda klahvi

SPEED+ : Kiiruse suurendamine: käsitsi 1-20 Kiiruse suurendamiseks masina töötamise ajal vajutage seda klahvi.

TIME+ : Tööaja suurendamine: eelseadistatud tööaeg on 10 minutit, mis on jaotatud 10 tasemeks. Aja suurendamiseks vajutage seda klahvi.

MÄRKUS: kaugjuhtimissignaali efektiivne ulatus on 2,5 meetrit. Juhtseadme IR-indikaator peaks olema suunatud toote IR-signaali vastuvõtuala.

1. Start
2. Aeg +/-: Kui masin on peatatud käsitsi režiimis, on võimalik aega reguleerida vahemikus 1-20 minutit (seadistatud aeg: 10 minutit).
3. Teabe kuvamine LED-meetodil:
 - Meetod 1: Režiim. Kiirus.
 - Meetod 2: minutid. Sekundid
 - Mõlemad meetodid muutuvad 5 sekundi pärast.

			
POSITSIOON KOGU KOOLITUSE JAOKS BODY: Seisa platvormil, asetades jalad õlgade laiusele üksteisest. See võimaldab parandada vereringet.	kükitama: Kükitades asetage jalad õlgade laiusele üksteisest. saate, painutage põlvi 90-kraadise nurga all ja jääge sellesse asendisse. See asend on ideaalne reite treenimiseks.	PUSH: Asetage käed õlgade laiusele laiali. Kui vajate intensiivsemat lihastreeningut, painutage küünarnukid 90-kraadise nurga all ja hoidke seda asendit.	ALUMISED JALAD: Asetage oma alajäsemed platvormile, nagu näidatud, toetudes selja taha asetatud toetudes selja taha asetatud kätele. Kui vajate intensiivsemat treeningut, tõstke oma tuharad põrandalt üles, samal ajal toetades vasikatel.
			
PAINUTATUD VÖÖKOHAGA ASEND: Sirutage jalad, painutage vöökohast ja asetage käed lauale. Harjutuse süvendamiseks painutage küünarnukke.	ÜHEL JALAL SEISTES: Asetage üks jalg platvormile ja lödvestuge. Kui teil on vaja intensiivsemat treeningut, toetuge ettepoole, viies oma keharaskuse platvormile.	ISTUVAS ASENDIS I: Istuda Vibreeriv platvorm ja sirge selg.	POSITSIOON II: Seisma jalad platvormil, istudes samal ajal toolil. See on suurepärase viisi lõõgastamiseks ja jalgade vereringe parandamiseks.

JOONISE KUJUNDAMINE:

Kasutades lõõgastavat kõrgsageduslikku vibratsiooni ja kiikumist koos erinevate treeninguasenditega, suudab see masin sügavalt stimuleerida lihaskude, et vähendada rasva kogunemist, taastada lihaste elastsust, kujundada ilusat keha ning anda kasutajatele energiat ja enesekindlust.

Harjutus: Kung Fu, budismi, Taozimi põhimõtete kohaselt põhineb masin passiivsel treeningul, mis võimaldab teil kodus suhteliselt treenida, mis viib meele ja keha lõdvestumiseni, valu leevendamisele, väsimuse kõrvaldamisele, vereringe paranemisele. Selle tulemusena saavutate jõudu ja tugevdate oma tervist.

ÜMBERKUJUNDAMISE VIIS:

Keskmise kõrgi mõlemas otsas on käepidemed. Toote ümberpaigutamisel tõstke rattasüsteemi otsa, haarake käepidemest ja viige toode asendisse.

- LADUSTAMINE JA PINDADE HOOLDUSPUHASTUS:

Enne puhastamist veenduge, et toiteallikas on lahti ühendatud ja pistik on pistikupesast eemaldatud.

Kummist pedaali ja katteid võib puhastada pesuvahendiga niisutatud lapiga ning liigne pesuvahend tuleb eemaldada lapiga.

ETTEVAATUST: Ärge puhastage toodet söövitavate ainetega, nagu benseen või lahjendaja, mis võivad põhjustada värvimuutust, roostetamist või pragunemist. Vältige toote pritsimist veega, mis võib lühise.

- KONTROLLER:

Kuna niiske lapi kasutamine võib põhjustada vigu, kasutage ainult kuiva lappi. **HOIUSTAMINE JA HOOLDUS:**

Enne puhastamist veenduge, et seade on vooluvõrgust välja lülitatud ja pistik pistikupesast eemaldatud.

Tolm ja mustus tuleb tootelt eemaldada. Toodet tuleb hoida puhtana väljaspool kõrge temperatuuri ja niiskusega piirkondi. Kui toodet ei kasutata pikema jooksul, tuleks toote kohale asetada tolmu ja mustuse eest kaitsmiseks tolmu kate (mille ostab kasutaja).

SAGEDASED PROBLEEMID JA LAHENDUSED:

- Hädaseiskamine: Konsooli LED näitab "Er-3". LED ekraanil vilgub kolm korda.
- Ühendusviga: Konsooli LED näitab "ER-4". LED ekraanil vilgub neli korda.
- Toitekaabli rike: Konsooli LED näitab "ER-5". LED ekraanil vilgub viis korda.
- Praegune ülekooormus: Konsooli LED-tuli näitab "ER-6". LED ekraanil vilgub kuus korda.
- Mootori viga: Konsooli LED-tuli näitab "ER-7". LED ekraanil vilgub seitse korda.
- Mootori lukustus: Konsooli LED-tuli näitab "ER-8". LED ekraanil vilgub kaheksa korda.
- Madalpinge: konsooli LED-tuli näitab "ER-8". LED ekraanil vilgub üheksa korda.

TEHNILISED NÄITAJAD:

Nimipinge: 220-240 VAC, 100-120 VAC

Nimivõimsus: 200 W

Nimissagedus: 50/60 Hz

Maksimaalne kasutajakaal: 150 kg

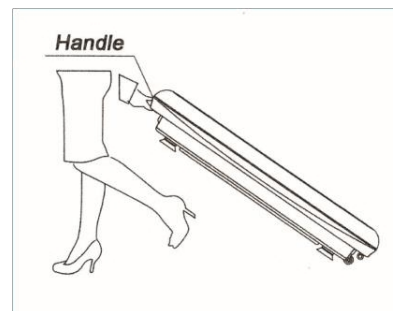

PRÉCAUTIONS :

Environnement d'utilisation.

- Le produit ne doit pas être utilisé dans un environnement humide ou poussiéreux, où des chocs électriques ou des dommages aux pièces mécaniques pourraient se produire.
- Ne pas utiliser le produit si la température intérieure dépasse 40°C.
- Ne pas utiliser le produit à l'extérieur ou en plein soleil.
- Le produit doit être placé sur une surface plane.
- **Après avoir déplacé le produit d'un environnement à basse température à un environnement à haute température, attendez une heure pour éviter que de la condensation ne s'accumule sur la machine, ce qui pourrait entraîner une défaillance.**

L'utilisation du produit par les personnes suivantes est déconseillée (il est conseillé de consulter un médecin avant d'utiliser le produit) :

- Les personnes qui suivent un traitement ou qui ne se sentent pas bien ;
- Les personnes souffrant de tumeurs malignes ;
- Femmes enceintes ou en période de menstruation ;
- Les personnes souffrant de maladies cardiaques ;
- Patients atteints d'ostéoporose ;
- Les personnes porteuses d'un stimulateur cardiaque ou d'un autre dispositif médical électronique ;
- Les personnes portant des prothèses ;
- Les personnes sensibles aux vibrations ou aux efforts .

Notes sur le fonctionnement

- Avant d'utiliser le produit, retirez les montres, bracelets, téléphones portables et autres objets de valeur, ainsi que les clés, couteaux ou autres objets tranchants, afin d'éviter d'endommager la machine ou de vous blesser.
- Ne pas le faire pendant l'utilisation du produit.
- Ne pas utiliser le produit en même temps que d'autres équipements médicaux.
- Le produit ne doit pas être utilisé à des fins médicales.
- Ne pas utiliser le produit immédiatement après avoir mangé ou bu.
- Lorsqu'il est utilisé, le produit doit être tenu hors de portée des enfants et des animaux. Il est interdit d'introduire les doigts ou d'autres objets dans l'espace entre le couvercle central et le couvercle de la base.
- Les enfants de moins de 10 ans et les personnes de plus de 60 ans doivent utiliser le produit sous surveillance.
- La capacité de charge du produit est de 150 kg ; il est déconseillé aux personnes plus lourdes d'utiliser le produit.
- Le produit est conçu pour être utilisé par une seule personne.

AVERTISSEMENT

- Il est interdit d'effectuer soi-même des opérations de démontage et de réparation, qui peuvent entraîner des chocs électriques ou des dysfonctionnements de l'appareil.
- Si un entretien est nécessaire, contactez immédiatement le fabricant ou le distributeur local de l'équipement.
- Cessez d'utiliser le produit si les circonstances décrites ci-dessous se produisent. Débranchez ensuite l'alimentation électrique et retirez la fiche du contact.
- Eclaboussures accidentelles du produit ou du contrôleur avec de l'eau ou d'autres liquides.
- Détection de dommages à tout accessoire ou composant interne.
- Réaction anormale du corps ou douleur intense pendant l'exercice.
- Panne de courant.
- Les rejets pluviaux ou atmosphériques.

ET LE CÂBLE D'ALIMENTATION :

Vérifiez que la tension est compatible avec la tension spécifiée pour le produit. Ne pas débrancher la fiche avec des mains mouillées, car cela peut entraîner un choc électrique. Lors du débranchement, tenez la fiche et non le câble. En cas de panne de courant prolongée, débranchez l'alimentation électrique et retirez la fiche. Cessez d'utiliser le produit si l'adaptateur d'alimentation est endommagé.

Couper l'alimentation électrique, débrancher la prise et contacter le service technique pour réparation.



Liste des éléments :

1. Couvercle supérieur
2. Couverture intermédiaire
3. Couvercle de base
4. Pédale en caoutchouc
5. Pied de page
6. Prise AC
7. Arbre



Options d'écran :

1. Temps "-"
2. Temps "+"
3. Fenêtre de réception des informations infrarouges
4. Vitesse "-"
5. Vitesse "+"

Plate-forme :

- 1. Démarrage :** Lorsque la machine n'est pas en service, cette touche permet de démarrer le moteur en fonction des réglages prédéfinis.
- 2. Programme :** Lorsque la machine n'est pas en marche, cette touche permet de régler l'un des quatre modes suivants :
 - Manuel : Le témoin LED indique HA.00. Dans ce mode, le temps peut être réglé entre 0 et 20 minutes. En appuyant sur cette touche, il est possible de régler la vitesse en fonction des besoins individuels. En revanche, il n'est pas possible de régler la durée.
 - Automatique P1 : La LED indique P1.01. Ce mode fonctionne à un rythme spécifique. Le temps et la vitesse. Il n'y a pas de possibilité d'ajustement.
 - Automatique P2 : la LED indique P2.03. Ce mode fonctionne à un rythme spécifique. Le temps et la vitesse. Il n'y a pas de possibilité d'ajustement.
 - Automatique P3 : la LED indique P2.05. Ce mode fonctionne à un rythme spécifique. Le temps et la vitesse. Il n'y a pas de possibilité d'ajustement.
- 3. Alimentation :** La machine peut être mise en veille après avoir été allumée et avoir appuyé sur cette touche. La lampe LED indiquera " _ ". Une nouvelle pression sur la touche rétablit l'état normal. L'appareil se met également en mode veille après avoir été mis en marche et être resté inutilisé pendant 3 minutes.
- 4. Temps/vitesse+ :** Lorsque la machine a été arrêtée en mode manuel, il est possible d'augmenter le temps entre 1 et 20 minutes (temps de réglage : 10 minutes).

LES FONCTIONS DE LA TÉLÉCOMMANDE :









START/STOP : pour démarrer le produit, branchez la prise, mettez l'appareil sous tension et appuyez sur la touche . En appuyant sur cette touche lorsque la machine est en marche, vous l'arrêtez.

TEMPS- : Réduire la durée de fonctionnement : la durée de fonctionnement réglée est de 10 minutes réparties en 10 niveaux. Pour réduire la durée, appuyez sur cette touche **SPEED+** : Augmentation de la vitesse : manuelle 1-20 Pour augmenter la vitesse pendant que la machine est en marche, appuyez sur cette touche.

TIME+ : Augmentation de la durée de fonctionnement : la durée de fonctionnement pré-réglée est de 10 minutes réparties en 10 niveaux. Pour augmenter la durée, appuyez sur cette touche.

REMARQUE : la portée effective des signaux de la télécommande est de 2,5 mètres. L'indicateur IR de la télécommande doit être orienté vers la fenêtre de réception du signal IR sur le produit.

- Démarrage
- Temps +/- : Lorsque la machine a été arrêtée en mode manuel, il est possible d'ajuster le temps entre 1 et 20 minutes (temps de réglage : 10 minutes).
- Affichage des informations par LED :
 - Méthode 1 : Mode. Vitesse.
 - Méthode 2 : Minutes. Secondes
 - Les deux méthodes changent après 5 secondes.

			
POSITION POUR LA FORMATION DE L'ENSEMBLE CORPS : Tenez-vous debout sur une plate-forme, les pieds écartés de la largeur des épaules. Cela permet d'améliorer la circulation.	le squat : En position accroupie, placez vos pieds la largeur des épaules. Si vous le pouvez, pliez vos genoux à un angle de 90 degrés et restez dans cette position. Cette position est idéale pour faire travailler les cuisses.	PUSH : Placez vos mains à la largeur des épaules. Si vous avez besoin d'un entraînement musculaire plus intense, pliez vos coudes à un angle de 90 degrés et maintenez cette position.	JAMBES INFÉRIEURES : Placez vos jambes sur la plate-forme comme indiqué, en vous appuyant sur vos mains placées derrière votre dos. Si vous souhaitez un entraînement plus intense, soulevez vos fessiers du sol tout en vous reposant sur les veaux.
			
UNE POSITION AVEC UNE TAILLE COURBÉE : Tendez les jambes, pliez la taille et placez les mains sur la planche. Pliez les coudes pour approfondir l'exercice.	SE TENIR SUR UNE JAMBE : Placez un pied sur la plate-forme et détendez-vous. Si vous avez besoin d'un entraînement plus intense, penchez-vous vers l'avant en transférant le poids de votre corps sur la plate-forme.	POSITION ASSISE I : S'asseoir sur le Plate-forme vibrante et redresser le dos.	POSITION II : Debout pieds sur une plate-forme tout en étant assis sur une chaise. C'est un excellent moyen de se détendre et d'améliorer la circulation dans les jambes.

LA MISE EN FORME DE LA FIGURE :

Grâce aux vibrations relaxantes à haute fréquence et au bercement, combinés à une variété de positions d'entraînement, cet appareil peut stimuler en profondeur les tissus musculaires pour réduire l'accumulation de graisse, restaurer l'élasticité des muscles, sculpter un beau physique et donner de l'énergie et de la confiance à l'utilisateur.

Exercice : S'appuyant sur la tradition culturelle chinoise en matière de santé et de remise en forme, conformément aux principes du kung-fu, du bouddhisme et du taozism, l'appareil est basé sur un entraînement passif, vous permettant de faire de l'exercice chez vous, de relativement statique, ce qui entraîne une relaxation de l'esprit et du corps, un soulagement de la douleur, une élimination de la fatigue et une amélioration de la circulation sanguine. En conséquence, vous gagnez en force et renforcez votre santé.

VOIE DE LA CONVERSION :

Des poignées se trouvent aux deux extrémités du capuchon central. Lorsque vous repositionnez le produit, soulevez l'extrémité opposée système de roues, saisissez la poignée et mettez le produit en position.

- LE STOCKAGE ET L'ENTRETIEN LE NETTOYAGE DES SURFACES :**

Avant de procéder au nettoyage, assurez-vous que l'alimentation électrique est déconnectée et que la fiche est retirée de la prise. La pédale en caoutchouc et les couvercles peuvent être nettoyés à l'aide d'un chiffon imbibé de détergent, et l'excès de détergent doit être éliminé à l'aide d'un chiffon.

ATTENTION : Ne pas nettoyer le produit avec des agents corrosifs tels que le benzène ou le diluant, qui peuvent entraîner la décoloration, la rouille ou la fissuration du produit. Évitez d'éclabousser le produit avec de l'eau, ce qui pourrait un court-circuit.

- CONTRÔLEUR :**

L'utilisation d'un chiffon humide pouvant entraîner des défauts, n'utilisez qu'un chiffon sec. **STOCKAGE ET ENTRETIEN :**

Avant de procéder au nettoyage, assurez-vous que l'appareil est débranché et que la fiche est retirée de la prise.

La poussière et la saleté doivent être éliminées du produit. Le produit doit être stocké dans un endroit propre, en dehors des zones de température et d'humidité élevées. Si le produit n'est pas utilisé pendant une longue période, une housse (à acheter par l'utilisateur) doit être placée sur le produit pour le protéger de la poussière et de la saleté.

PROBLÈMES FRÉQUENTS ET SOLUTIONS :

- Arrêt d'urgence : La LED de la console affiche "Er-3". La LED sur l'écran clignote trois fois.
- Erreur de connexion : La LED de la console affiche "ER-4". La LED de l'écran clignote quatre fois.
- Défaut du câble d'alimentation : La LED de la console affiche "ER-5". La LED de l'écran clignote cinq fois.
- Surcharge de courant : Le voyant de la console affiche "ER-6". La LED sur l'écran clignote six fois.
- Défaut moteur : Le voyant de la console affiche "ER-7". La LED sur l'écran clignote sept fois.
- Verrouillage du moteur : Le voyant DEL de la console affiche "ER-8". La LED sur l'écran clignote huit fois.
- Basse tension : le voyant de la console affiche "ER-8". La LED de l'afficheur clignote neuf fois.

SPÉCIFICATIONS TECHNIQUES :

Tension nominale : 220-240 VAC, 100-120 VAC

Puissance nominale : 200 W

Fréquence nominale : 50/60 Hz

Poids maximal de l'utilisateur : 150 kg

Handle

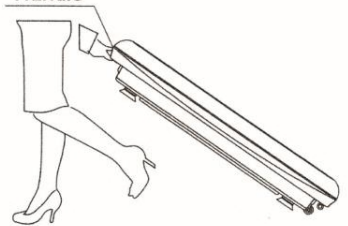

ÓVINTÉZKEDÉSEK:

Felhasználási környezet.

- A terméket nem szabad nedves vagy poros környezetben használni, ahol áramütés vagy a mechanikus alkatrészek károsodása következhet be.
- Ne használja a terméket, ha a beltéri hőmérséklet meghaladja a 40°C-ot.
- Ne használja a kültéren vagy közvetlen napfényben.
- A terméket sík felületre kell helyezni.
- **Miután a terméket alacsony hőmérsékletű környezetből magas hőmérsékletű környezetbe helyezte át, várjon egy órát, hogy megakadályozza a kondenzáció felgyülemlését a gépen, ami meghibásodáshoz vezethet.**

A termék használata az alábbi személyek számára nem ajánlott (a termék használata előtt tanácsos orvoshoz fordulni):

- Kezelés alatt álló vagy rosszul érző emberek;
- Rosszindulatú daganatban szenvedő egyének;
- Terhes vagy menstruáló nők;
- Szívbetegség;
- Csontritkulásban szenvedő betegek;
- Beültetett pacemakerrel vagy más elektronikus orvosi eszközzel rendelkező személyek;
- Végtagprotézissel rendelkező emberek;
- A rezgésekre vagy megerőltető .

Megjegyzések a működéshez

- A termék használata előtt vegye le az órákat, karkötőket, tegye el a mobiltelefonokat és más értéktárgyakat, valamint a kulcsokat, késeket vagy más éles tárgyakat, hogy elkerülje a gép sérülését vagy sérülését.
- Ne tegye a termék használata közben.
- Ne használja a terméket más orvosi berendezésekkel egyidejűleg.
- A termék nem használható gyógyászati célokra.
- Ne használja a terméket közvetlenül evés vagy ivás után.
- Használat közben a terméket gyermekek és állatok elől elzárva kell tartani. Tilos az ujjakat vagy más tárgyakat a középső fedél és az alapfedél közötti részbe helyezni.
- 10 év alatti gyermekek és 60 év feletti személyek csak felügyelet mellett használhatják a terméket.
- A termék teherbírása 150 kg; ennél nagyobb súlyú személyeknek nem ajánlott a használata.
- A terméket egy személy általi használatra tervezték.

FIGYELMEZTETÉS

- Tilos a szétszerelést és a javítást saját maga elvégezni, ami áramütéshez vezethet, vagy a készülék meghibásodását okozhatja.
- Ha karbantartásra van szükség, azonnal forduljon a gyártóhoz vagy a berendezés helyi forgalmazójához.
- Hagyja abba a termék használatát, ha az alábbiakban leírt körülmények bekövetkeznek. Ezután válassza le a tápegységet, és húzza ki a dugót az érintkezőből.
- A termék vagy a vezérlő véletlen lefröccsenése vízzel vagy más folyadékkal.
- Bármely tartozék vagy belső alkatrész sérülésének észlelése.
- A test rendellenes reakciója vagy erős fájdalmat tapasztal edzés közben.
- Áramkimaradás.
- Vihar vagy légköri kibocsátások.

DUGÓ ÉS TÁPKÁBEL:

Ellenőrizze, hogy a feszültség kompatibilis-e a termékhez megadott feszültséggel. Ne húzza ki a dugót nedves kézzel, mert ez áramütéshez vezethet. Kihúzásakor a dugót és ne a kábelt fogja meg. Hosszan tartó áramkimaradás esetén húzza ki a tápegységet és húzza ki a hálózati dugót. Hagyja abba a termék használatát, ha a hálózati adapter megsérült. Kapcsolja ki a tápellátást, húzza ki a dugót, és forduljon a műszaki szolgálathoz javítás céljából.



Az elemek listája:

1. Felső borító
2. Középső borító
3. Alapfedél
4. Gumi pedál
5. Lábléc
6. AC aljzat
7. A tengely



Képernyőbeállítások:

1. Idő "-"
2. Idő "+"
3. Infravörös információs vételi ablak
4. Sebesség "-"
5. Sebesség "+"

Platform:

1. Indulás: Ha a gép nincs üzemben, ez a gomb indítja el a motort az előre beállított beállításoknak megfelelően.

2. Program: Ha a gép nem üzemel, ezzel a billentyűvel a következő négy üzemmód egyike állítható be:

- Kézikönyv: HA.00.
Ebben az üzemmódban az idő 0 és 20 perc között állítható be. A gomb megnyomásakor lehetőség van a sebesség egyéni igényeknek beállítására. Az idő beállítása azonban nem lehetséges.
- Automatikus P1: A LED jelzi a P1.01-et. Ez az üzemmód meghatározott ritmusban működik.
Idő és sebesség.
Nincs lehetőség a kiigazításra.
- Automatikus P2: A LED jelzi a P2.03. Ez az üzemmód meghatározott ritmusban működik.
Idő és sebesség.
Nincs lehetőség a kiigazításra.
- Automatikus P3: A LED jelzi a P2.05. Ez az üzemmód meghatározott ritmusban működik.
Idő és sebesség.
Nincs lehetőség a kiigazításra.

3. Power: A gép bekapcsolása és e gomb megnyomása után a készenléti üzemmódból kapcsolható. A LED-lámpa jelzi a "_". A billentyű ismételt megnyomásával visszaáll a normál állapot. A készülék bekapcsolás után, ha 3 percig nem használják, szintén készenléti üzemmódba kerül.

4. Idő/sebesség+: Ha a gép kézi üzemmódban megáll, lehetőség van az idő növelésére 1 és 20 perc között (beállított idő: 10 perc).

TÁVIRÁNYÍTÓ FUNKCIÓK:

START/STOP: a termék indításához kapcsolja be a dugót, kapcsolja be a készüléket és nyomja meg a gombot. Ha ezt a billentyűt megnyomja a gép működése közben, akkor leállítja azt.









IDŐ: Működési idő csökkentése: a beállított működési idő 10 perc, 10 szintre bontva. Az idő lerövidítéséhez nyomja meg ezt a gombot

SPEED+: Sebességnövelés: kézi 1-20 A sebesség növeléséhez a gép működése közben nyomja meg ezt a gombot.

TIME+: A működési idő növelése: az előre beállított működési idő 10 perc 10 szintre bontva. Az idő növeléséhez nyomja meg ezt a gombot.

MEGJEGYZÉS: a távvezérlő jelek tényleges hatótávolsága 2,5 méter. A vezérlő IR-jelzőjét a termék IR-jelzőablakára kell irányítani.

1. Indítsa el a oldalt.
2. Idő +/-: Ha a gépet kézi üzemmódban leállították, az idő beállítása 1-20 perc között lehetséges (beállított idő: 10 perc).
3. Információk megjelenítése LED-módszerrel:
 - 1. módszer: Mód. Sebesség.
 - 2. módszer: Percek. Másodpercek
 - Mindkét módszer 5 másodperc után változik.

			
A TELJES KÉPZÉSRE VONATKOZÓ POZÍCIÓ BODY: Álljunk egy emelvényre, a lábak válszélességben helyezkedjenek el egymástól. Ez lehetővé teszi a jobb vérkeringést.	guggolás: Guggolásban a lábak válszélességben helyezkedjenek el egymástól. tudod, hajlítsd be a térdeidet 90 fokos szögben, és maradj ebben a helyzetben. Ez a pozíció ideális a combok edzésére.	PUSH: Tegye a kezeit válszélességben egymás mellé. Ha intenzívebb izomgyakorlatra van szükséged, hajlítsd be a könyöködet 90 fokos szögben, és tartsd meg ezt a pozíciót.	ALSÓ LÁBAK: Helyezze alsó lábszárait az ábrán látható módon az emelvényre, támaszkodjon a háta mögött elhelyezett kezekre. Ha intenzívebb edzésre van szüksége, emelje fel a fenékszékét a padlóról, miközben pihen. a borjakon.
			
BEHAJLÍTOTT DERÉKKAL: Egyenesítse ki a lábát, hajoljon be derékban, és tegye a kezét a deszkára. Hajlítsd be a könyökét, hogy elmélyítse a gyakorlatot.	FÉL LÁBON ÁLLVA: Helyezze egyik lábát az emelvényre, és lazítson. Ha intenzívebb edzésre van szüksége, dőljön előre, a testsúlyát a platformra helyezve.	ÜLŐHELYZET I: Üljön a Vibráló platform és egyenesítse ki a hátát.	II. HELYZET: Állvány lábak egy emelvényen, miközben egy széken ül. Ez remek módja a lazításnak és a lábak keringésének javítására.

ALAKFORMÁLÁS:

A pihentető nagyfrekvenciás rezgés és a ringatózás használatával, valamint a különböző edzési pozíciókkal kombinálva ez a gép mélyen stimulálja az izomszöveteket, hogy csökkentse a zsírfelhalmozódást, helyreállítsa az izmok rugalmasságát, szép testet formáljon, és energiát és önbizalmat adjon a felhasználóknak.

Gyakorlat: A gép passzív edzésen alapul, lehetővé teszi az otthoni, viszonylag statikus edzést, ami a és a lélek ellazulásához, a fájdalom enyhítéséhez, a fáradtság megszüntetéséhez, a keringés javulásához vezet. Ennek eredményeképpen erőre kap és erősíti az egészségét.

AZ ÁTALAKÍTÁS MÓDJA:

A középű sapka mindkét végén fogantyúkat találhatók. A termék áthelyezésekor emelje fel a kerékrendszerrel szemközti végét, fogja meg a fogantyút, és mozgassa a terméket a helyére.

- A FELÜLETEK TÁROLÁSA ÉS KARBANTARTÁSA, TISZTÍTÁSA:

Tisztítás előtt győződjön meg arról, hogy a tápegység ki van kapcsolva, és a dugó ki van húzva a konnektorból. A gumipedál és a burkolatok tisztíthatók mosószerrel nedvesített ruhával, a felesleges mosószert pedig egy ronggyal kell eltávolítani.

FIGYELMEZTETÉS: Ne tisztítsa a terméket maró hatású szerekkel, például benzollal vagy hígítóval, mivel ezek a elszíneződéséhez, rozsdásodásához vagy repedéséhez vezethetnek. Kerülje a termék vízzel való lefröcskölését, ami rövidzárlathoz vezethet.

- CONTROLLER:

Mivel a nedves ruhák használata hibákhoz vezethet, csak száraz ruhát használjon.

TÁROLÁS ÉS KARBANTARTÁS:

Tisztítás előtt győződjön meg arról, hogy a készüléket áramtalanította és a dugót kihúzta a konnektorból.

A port és a szennyeződéseket el kell távolítani a termékről. A terméket tiszta állapotban, magas hőmérsékletű és páratartalmu területeken kívül kell tárolni. Ha a terméket hosszabb nem használják, a por és a szennyeződések elleni védelem érdekében a termékre egy (a felhasználó által megvásárolható) porvédő fedelet kell helyezni.

GYAKORI PROBLÉMÁK ÉS MEGOLDÁSOK:

- Vészleállás: A konzolon lévő LED "ER-3" jelzést mutat. A kijelzőn lévő LED háromszor villog.
- Csatlakozási hiba: A konzol LED-je "ER-4" jelzést mutat. A kijelzőn lévő LED négyszer villog.
- Tápkábel hiba: A konzol LED-je "ER-5" jelzést mutat. A kijelzőn lévő LED villog.
- Túlerhelés: A konzol LED-lámpája az "ER-6" jelzést mutatja. A kijelzőn lévő LED hatszor villog.
- Motorhiba: A konzolon lévő LED-lámpa az "ER-7" jelzést mutatja. A kijelzőn lévő LED hétszer villog.
- Motorzár: A konzolon lévő LED-lámpa az "ER-8" jelzést mutatja. A kijelzőn lévő LED nyolcszor villog.
- Alacsony feszültség: a konzol LED-lámpája az "ER-8" jelzést mutatja. A kijelzőn lévő LED kilencszer villog.

MŰSZAKI SPECIFIKÁCIÓK:

Névleges feszültség: 220-240 VAC, 100-120 VAC

Névleges teljesítmény: 200 W

Névleges frekvencia: 50/60 Hz

Maximális felhasználói súly: 150 kg

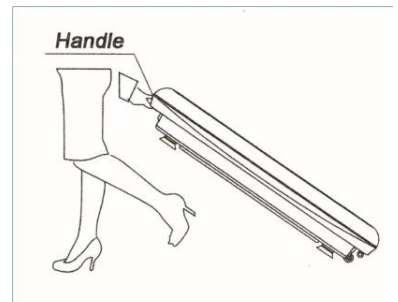

PRECAUZIONI:

Ambiente di utilizzo.

- Il prodotto non deve essere utilizzato in ambienti umidi o polverosi, dove potrebbero verificarsi scosse elettriche o danni alle parti meccaniche.
- Non utilizzare il prodotto se la temperatura interna è superiore a 40°C.
- Non utilizzare il prodotto all'aperto o alla luce diretta del sole.
- Il prodotto deve essere posizionato su una superficie piana.
- **Dopo aver spostato il prodotto da un ambiente a bassa temperatura a uno ad alta temperatura, attendere un'ora per evitare che la condensa si accumuli sulla macchina, causando guasti.**

L'uso del prodotto è sconsigliato alle seguenti persone (si consiglia di consultare un medico prima di utilizzare il prodotto):

- Persone in trattamento o che non si sentono bene;
- Persone affette da tumori maligni;
- Donne incinte o mestruate;
- Persone con malattie cardiache;
- Pazienti con osteoporosi;
- Persone con pacemaker o altri dispositivi medici elettronici impiantati;
- Persone con protesi agli arti;
- Soggetti sensibili alle vibrazioni o alle sollecitazioni.

Note sul funzionamento

- Prima di utilizzare il prodotto, rimuovere orologi, braccialetti, telefoni cellulari e altri oggetti di valore, nonché chiavi, coltelli o altri oggetti appuntiti per evitare di danneggiare l'apparecchio o di ferirsi.
- Non farlo durante l'uso del prodotto.
- Non utilizzare il prodotto contemporaneamente ad altre apparecchiature mediche.
- Il prodotto non deve essere utilizzato a medicinale.
- Non utilizzare il prodotto subito dopo aver mangiato o bevuto.
- Durante l'uso, tenere il prodotto fuori dalla portata di bambini o animali. È vietato inserire dita o altri oggetti nella fessura tra il coperchio centrale e il coperchio della base.
- I bambini di età inferiore ai 10 anni e le persone di età superiore ai 60 anni devono utilizzare il prodotto sotto .
- La capacità di carico del prodotto è di 150 kg; si sconsiglia l'uso del prodotto a persone di peso superiore.
- Il prodotto è progettato per essere utilizzato da una sola persona.

ATTENZIONE

- È vietato smontare e riparare il da soli, in quanto ciò potrebbe causare scosse elettriche o malfunzionamenti.
- Se è necessaria una manutenzione, contattare immediatamente il produttore o il distributore locale.
- Interrompere l'uso del prodotto se si verificano le circostanze descritte di seguito. Scollegare quindi l'alimentazione e rimuovere la spina dal contatto.
- Schizzi accidentali del prodotto o del controller con acqua o altri liquidi.
- Rilevamento di danni a qualsiasi accessorio o componente interno.
- Reazione corporea anomala o forte dolore durante l'esercizio fisico.
- Interruzione dell'alimentazione.
- Scarichi atmosferici o temporali.

E IL CAVO DI ALIMENTAZIONE:

Verificare che la tensione sia compatibile con quella specificata per il prodotto. Non estrarre la spina con le mani bagnate per non incorrere in scosse elettriche. Quando si , tenere la spina e non il cavo. Scollegare l'alimentazione ed estrarre la spina in caso di interruzione prolungata dell'alimentazione. Interrompere l'uso del prodotto se l'adattatore di alimentazione è danneggiato. Spegnerne l'alimentazione, staccare la spina e contattare il servizio tecnico per la riparazione.



Elenco degli elementi:

1. Copertina superiore
2. Copertina centrale
3. Coperchio della base
4. Pedale in gomma
5. Piè di pagina
6. Presa AC
7. Albero



Opzioni dello schermo:

1. Tempo "-"
2. Tempo "+"
3. Finestra di ricezione delle informazioni a infrarossi
4. Velocità "-"
5. Velocità "+"

Piattaforma:

1. Avvio: Quando la macchina non è in , questo tasto avvia il motore in base alle impostazioni predefinite.

2. Programma: Quando la macchina non è funzione, questo tasto consente di impostare una delle quattro modalità seguenti:

- **Manuale:** La spia LED indica HA.00. In questa modalità, il tempo può essere impostato tra 0 e 20 minuti. questo tasto, è possibile regolare la velocità in base esigenze individuali. Tuttavia, non è possibile regolare il tempo.
- **Automatico P1:** il LED indica P1.01. Questa modalità funziona a un ritmo specifico. Tempo e velocità. Non c'è possibilità di regolazione.
- **Automatico P2:** il LED indica P2.03. Questa modalità funziona a un ritmo specifico. Tempo e velocità. Non c'è possibilità di regolazione.
- **Automatico P3:** Il LED indica P2.05. Questa modalità funziona a un ritmo specifico. Tempo e velocità. Non c'è possibilità di regolazione.

3. Alimentazione: la macchina può essere commutata dalla modalità stand by dopo l'accensione e la pressione di questo tasto. La spia LED indica " ". Premendo nuovamente il tasto si ripristina lo stato normale. La macchina passa in modalità stand by anche dopo essere stata accesa e lasciata inutilizzata per 3 minuti.

4. Tempo/velocità+: Quando la macchina è ferma in modalità manuale, è possibile aumentare il tempo tra 1 e 20 minuti (tempo impostato: 10 minuti).

FUNZIONI DEL TELECOMANDO:

START/STOP: per avviare il prodotto, inserire la spina, accendere l'alimentazione e premere il tasto. Premendo questo tasto mentre la macchina è in funzione, la si arresta. **TEMPO-**: Riduzione del tempo di funzionamento: il tempo di funzionamento impostato è di 10 minuti suddivisi in 10 livelli. Per ridurre il tempo, premere questo tasto **SPEED+**: Aumento della velocità: manuale 1-20 Per aumentare la velocità mentre la macchina è in funzione, premere questo tasto.

TIME+: Aumenta il tempo di funzionamento: il tempo di funzionamento preimpostato è di 10 minuti suddivisi in 10 livelli. Per aumentare il tempo, premere questo tasto. **NOTA:** la portata effettiva dei segnali del telecomando è di 2,5 metri. L'indicatore IR del controller deve essere rivolto verso la finestra di ricezione del segnale IR del prodotto.

1. Inizio
2. Tempo +/-: Quando la macchina è ferma in modalità manuale, è possibile regolare il tempo nell'intervallo 1-20 minuti (tempo impostato: 10 minuti).
3. Visualizzazione delle informazioni LED:
 - Metodo 1: Modalità. Velocità.
 - Metodo 2: Minuti. Secondi
 - Entrambi i metodi cambiano dopo 5 secondi.









			
POSIZIONE PER LA FORMAZIONE DELL'INTERO CORPO: Mettetevi in piedi su una pedana, posizionando i piedi alla larghezza delle spalle. Ciò consente di migliorare la circolazione.	squat: In uno squat, posizionate i piedi alla larghezza spalle. Se potete, piegate le ginocchia con un angolo di 90 gradi e rimanete in questa posizione. Questa posizione è ideale per allenare le cosce.	SPINTA: posizionare le mani alla larghezza delle spalle. Se avete bisogno di un allenamento muscolare più intenso, piegate i gomiti a 90 gradi e mantenete questa posizione.	GAMBE INFERIORI: Posizionate la parte inferiore delle gambe sulla piattaforma come mostrato, appoggiandovi sulle mani posizionate dietro la schiena. Se si desidera un allenamento più intenso, sollevare i glutei dal pavimento mentre si è appoggiati sui polpacci.
			
UNA POSIZIONE CON LA VITA PIEGATA: Raddrizzare le gambe, piegarsi in vita e appoggiare le mani sulla tavola. Piegare i gomiti per approfondire l'esercizio.	IN PIEDI SU UNA GAMBA SOLA: Appoggiate un piede sulla pedana e rilassatevi. Se avete bisogno di un allenamento più intenso, piegatevi in avanti, trasferendo il peso del corpo sulla piattaforma.	POSIZIONE SEDUTA I: Sedersi sul Piattaforma vibrante e raddrizzare la schiena.	POSIZIONE II: In piedi piedi su una piattaforma mentre si è seduti su una sedia. È un ottimo modo per rilassarsi e migliorare la circolazione delle gambe.

FIGURA CHE SI MODELLA:

Utilizzando vibrazioni rilassanti ad alta frequenza e dondoli in combinazione con una varietà di posizioni di allenamento, questa macchina può stimolare profondamente il tessuto muscolare per ridurre l'accumulo di grasso, ripristinare l'elasticità muscolare, scolpire un bel fisico e dare agli utenti energia e fiducia.

Esercizio: Utilizzando la tradizione culturale cinese della salute e del fitness, in linea con i principi del Kung Fu, del Buddismo e del Taoism, la macchina si basa sull'allenamento passivo, che consente di fare esercizio a casa, in relativamente statico, portando al rilassamento della mente e del corpo, al sollievo dal dolore, all'eliminazione della fatica, al miglioramento della circolazione. Di conseguenza, si guadagna forza e si rafforza la salute.

MODO DI CONVERSIONE:

Le due estremità della calotta centrale sono dotate di maniglie. Per riposizionare il prodotto, sollevare l'estremità opposta sistema di ruote, afferrare la maniglia e spostare il prodotto in posizione.

- **STOCCAGGIO E PULIZIA DI MANUTENZIONE DELLE SUPERFICI:**

Prima di procedere alla pulizia, accertarsi che l'alimentazione sia scollegata e che la spina sia rimossa dalla presa. Il pedale e le coperture in gomma possono essere puliti con un panno inumidito con un detergente e l'eccesso di detergente deve essere rimosso con un panno.

ATTENZIONE: Non pulire il prodotto con agenti corrosivi come benzene o diluenti, che potrebbero causare scolorimento, arrugginimento o incrinature del prodotto. Evitare di spruzzare il prodotto con acqua, che potrebbe causare un cortocircuito.

- **CONTROLLORE:**

Poiché l'uso di un panno umido può causare guasti, utilizzare solo un panno asciutto.

CONSERVAZIONE E MANUTENZIONE:

Prima di procedere alla pulizia, assicurarsi che l'alimentazione sia scollegata e che la spina sia rimossa dalla presa.

La polvere e la sporcizia devono essere rimosse dal prodotto. Il prodotto deve essere conservato in condizioni di pulizia, al di fuori di aree ad alta temperatura e umidità. Se il prodotto non viene utilizzato per un lungo periodo di tempo, è necessario rivestirlo con una copertura antipolvere (da acquistare da parte dell'utente) per proteggerlo da polvere e sporcizia.

PROBLEMI E SOLUZIONI FREQUENTI:

- Arresto di emergenza: il LED della console visualizza "Er-3". Il LED sul display lampeggia tre volte.
- Errore di connessione: il LED della console visualizza "ER-4". Il LED sul display lampeggia quattro volte.
- Guasto al cavo di alimentazione: il LED della console visualizza "ER-5". Il LED sul display lampeggia cinque volte.
- Sovraccarico di corrente: La spia LED della console visualizza "ER-6". Il LED sul display lampeggia sei volte.
- Guasto al motore: La spia LED sulla console indica "ER-7". Il LED sul display lampeggia sette volte.
- Blocco motore: La spia LED sulla console indica "ER-8". Il LED sul display lampeggia otto volte.
- Bassa tensione: la spia LED della console indica "ER-8". Il LED sul display lampeggia nove volte.

SPECIFICHE TECNICHE:

Tensione nominale: 220-240 VAC, 100-120 VAC

Potenza nominale: 200 W

Frequenza nominale: 50/60 Hz

Peso massimo dell'utente: 150 kg

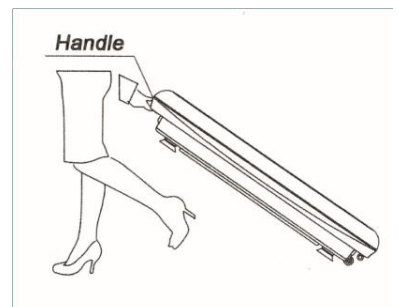

PRIEMONĖS:

Naudojimo aplinka.

- Gaminio negalima naudoti drėgnoje ar dulkelioje aplinkoje, kur gali įvykti elektros smūgis ar pažeisti mechanines dalis.
- Nenaudokite gaminio, jei patalpų temperatūra viršija 40 °C.
- Nenaudokite gaminio lauke arba tiesioginiuose saulės spinduliuose.
- Produktas turi būti padėtas ant lygaus paviršiaus.
- **Perkelę gaminį iš žemos temperatūros aplinkos į aukštos temperatūros aplinką, palaukite vieną valandą, kad ant įrenginio nesusidarytų kondensatas, kuris gali sukelti gedimą.**

Produktu nerekomenduojama vartoti toliau išvardytiems asmenims (prieš vartojant produktą, patartina pasitarti su gydytoju):

- gydomi arba blogai besijaučiantys žmonės;
- Asmenys, sergantys piktybiniais navikais;
- Nėščioms moterims arba moterims, kurioms yra menstruacijos;
- Širdies ligomis sergantiems žmonėms;
- Pacientai, sergantys osteoporoze;
- Asmenys, kuriems implantuotas širdies stimulatorius ar kitas elektroninis medicinos prietaisas;
- Žmonės su galūnių protezais;
- Asmenys, jautrūs vibracijai arba įtemptai .

Pastabos apie veikimą

- Prieš naudodami gaminį, nuimkite laikrodžius, apyrankes, padėkite mobiliuosius telefonus ir kitus vertingus daiktus, taip pat raktus, peilius ar kitus aštrius daiktus, kad nesugadintumėte įrenginio ir nesusižeistumėte.
- Negalima naudoti produkto.
- Nenaudokite gaminio kartu su kita medicinine įranga.
- Produktas neturėtų būti vartojamas medicininiais tikslais.
- Nenaudokite produkto iš karto po valgio ar gėrimo.
- Naudodami gaminį, laikykite jį vaikams ar gyvūnams nepasiekiamoje vietoje. Draudžiama kišti pirštus ar kitus daiktus į tarpą centrinio dangtelio ir pagrindo dangtelio.
- Jaunesni nei 10 metų vaikai ir vyresni nei 60 metų žmonės produktą turėtų naudoti prižiūrimi.
- Gaminio keliamoji galia yra 150 kg; žmonėms, sveriantiems daugiau, patariama gaminio nenaudoti.
- Gaminys skirtas naudoti vienam asmeniui.

ISPĖJIMAS

- Draudžiama patiems atlikti išmontavimo ir remonto darbus, nes tai gali sukelti elektros smūgį arba sutrikdyti prietaiso veikimą.
- Jei reikia atlikti techninę priežiūrą, nedelsdami kreipkitės į gamintoją arba vietinį įrangos platintoją.
- Jei atsiranda toliau aprašytos aplinkybės, nustokite naudoti gaminį. Tada atjunkite maitinimo šaltinį ir ištraukite kištuką iš kontakto.
- Atsitiktinis gaminio arba valdiklio apipylimas vandeniu ar kitais skysčiais.
- bet kurio priedo ar vidinio komponento pažeidimo aptikimas.
- Neįprasta kūno reakcija arba stiprus skausmas fizinio krūvio metu.
- Elektros energijos tiekimo sutrikimas.
- audros ar atmosferos išleidimas.

KIŠTUKA IR MAITINIMO LAIDA:

Patikrinkite, ar įtampa atitinka gaminiiui nurodytą įtampą. Netraukite kištuko drėgnomis rankomis, nes tai gali sukelti elektros smūgį. Ištraukdami laikykite kištuką, o ne kabelį. Ilgesniam laikui nutrūkus elektros energijos tiekimui, atjunkite maitinimo šaltinį ir ištraukite kištuką. Nustokite naudoti gaminį, jei maitinimo adapteris yra pažeistas. Išjunkite maitinimo šaltinį, ištraukite kištuką ir kreipkitės į techninę tarnybą dėl remonto.



Elementų sąrašas:

1. Viršutinis dangtis
2. Vidurinis dangtelis
3. Pagrindo dangtis
4. Guminis pedalas
5. Kojinė
6. Kintamosios srovės lizdas
7. Velenas



Ekrano parinktys:

1. Laikas "-"
2. Laikas "+"
3. Infraraudonųjų spindulių informacijos priėmimo langas
4. Greitis "-"
5. Greitis "+"

Platforma:

1. Pradžia: Kai mašina neveikia šis mygtukas paleidžia variklį pagal iš anksto nustatytus nustatymus.

2. Programa: Kai mašina neveikia šiuo mygtuku galima nustatyti vieną iš šių keturių režimų:

- Vadovas: LED lemputė rodo HA.00. Šiuo režimu laiką galima nustatyti nuo 0 iki 20 minučių. Paspaudus šį klavišą, galima reguliuoti greitį pagal individualius poreikius. Tačiau laiko reguliuoti negalima.
- Automatinis P1: šviesos diodas rodo P1.01. Šis režimas veikia tam tikru ritmu. Laikas ir greitis. Koregavimo galimybės nėra.
- Automatinis P2: šviesos diodas rodo P2.03. Šis režimas veikia tam tikru ritmu. Laikas ir greitis. Koregavimo galimybės nėra.
- Automatinis P3: šviesos diodas rodo P2.05. Šis režimas veikia tam tikru ritmu. Laikas ir greitis. Koregavimo galimybės nėra.

3. Maitinimas: įjungus ir paspaudus šį mygtuką, mašiną galima perjungti iš budėjimo režimo. LED lemputė rodytų "_". Dar kartą paspaudus klavišą bus atkurta įprastinė būseną. Įjungtas ir 3 minutes nenaudojamas aparatas taip pat pereis į budėjimo režimą.

4. Laikas / greitis +: Kai mašina sustabdyta rankiniu režimu, galima padidinti laiką nuo 1 iki 20 minučių (nustatytas laikas: 10 minučių).









NUOTOLINIO VALDYMO FUNKCIJOS:

START/STOP: norėdami paleisti gaminį, įjunkite kištuką, įjunkite maitinimą ir paspauskite mygtuką. Paspaudus šį klavišą veikiantis aparatas sustoja.

LAIKOTARPIS- : Sutrumpinkite veikimo laiką: nustatytas veikimo laikas yra 10 minučių, suskirstytų į 10 lygių. Norėdami sutrumpinti laiką, paspauskite šį klavišą **SPEED+** : Greičio didinimas: rankinis 1-20 Norėdami padidinti greitį, kai mašina veikia, paspauskite šį klavišą.

TIME+ : Padidinkite veikimo laiką: iš anksto nustatytas veikimo laikas yra 10 minučių, suskirstytas į 10 lygių. Norėdami padidinti laiką, paspauskite šį klavišą. **PASTABA:** veiksmingas nuotolinio valdymo signalų atstumas yra 2,5 metro. Valdiklio infraraudonųjų spindulių indikatorius turi būti nukreiptas į gaminio infraraudonųjų spindulių signalo priėmimo langelį.

1. Pradžia
2. Laikas +/-: Kai mašina sustabdyta rankiniu režimu, laiką galima reguliuoti nuo 1 iki 20 minučių (nustatytas laikas: 10 minučių).
3. Informacijos rodymas LED metodu:
 - 1 būdas: režimas. Greitis.
 - 2 būdas: minutės. Sekundės
 - Abu metodai pasikeičia po 5 sekundžių.

			
POZICIJA MOKYMU VISĄ KŪNAS: Atsistokite ant platformos ir pastatykite kojas pečių plotyje. Tai pagerina kraujotaką.	pritūpimas: Atsisėskite pritūpę ir pastatykite kojas pečių plotyje. Jei galite, sulenkite kelius 90 laipsnių kampu ir išlikite tokioje padėtyje. Ši padėtis idealiai tinka šlaunims treniruoti.	PUSH: Rankas padėkite pečių plotyje. Jei reikia intensyvesnės raumenų treniruotės, sulenkite alkūnes 90 laipsnių kampu ir laikykite šią padėtį.	APATINĖS KOJOS: Apatines kojų dalis padėkite ant platformos, kaip parodyta paveikslėlyje, remdamiesi už nugaros esančiomis rankomis. Jei reikia intensyvesnės treniruotės, sėdmenis pakelkite nuo grindų, o pailsėkite ant veršelių.
			
PADĖTIS SULENKTU JUOSMENIU: Ištiesinkite kojas, sulenkite juosmenį ir padėkite rankas ant lentos. Sulenkite alkūnes, kad pratimas būtų gilesnis.	STOVINT ANT VIENOS KOJOS: Vieną koją pastatykite ant platformos ir atsipalaiduokite. Jei reikia intensyvesnės treniruotės, pasilenkite į priekį, perkeldami kūno svorį ant platformos.	SĖDĖJIMO PADĖTIS I: Sėskite ant Vibruojanti platforma ir ištiesinkite nugarą.	II POZICIJA: Stovėti kojas ant platformos sėdint ant kėdės. Tai puikus būdas atsipalaiduoti ir pagerinti kojų kraujotaką.

FIGŪROS FORMAVIMAS:

Naudojant atpalaiduojančią aukšto dažnio vibraciją ir supimą kartu su įvairiomis treniruočių padėtimis, šis aparatas gali giliai stimuliuoti raumenų audinį, kad sumažėtų riebalų sankaupos, atsistatytų raumenų elastingumas, išryškėtų gražus kūno sudėjimas, o naudotojai įgytų energijos ir pasitikėjimo savimi. Pratimai: Kung Fu, budizmo, Taozimo principais, aparatas yra pagrįstas pasyviu mokymu, leidžiančiu mankštintis namuose, gana statiškai, todėl atpalaiduoja protas ir kūnas, malšinamas skausmas, pašalinamas nuovargis, pagerėja kraujotaka. Dėl to įgaunate jėgų ir stiprinatę sveikatą.

ATSIVERTIMO BŪDAS:

Abiejuose centrinio dangtelio galuose yra rankenos. Kai keičiate gaminio padėtį, pakelkite galą, esantį priešais ratų sistemą, paimkite rankeną ir perkeltkite gaminį į reikiamą padėtį.

- **SANDĖLIAVIMO IR PRIEŽIŪROS PAVIRŠIŲ VALYMAS:**

Prieš valydami įsitikinkite, kad maitinimo šaltinis atjungtas ir kištukas ištrauktas iš lizdo. Guminių pedala ir dangtelius galima valyti šluoste, sudrėkinta plovikliu, o ploviklio perteklių reikia pašalinti šluoste.

DĖMESIO: gaminio nekorozinėmis medžiagomis, pavyzdžiui, benzenu ar skiedikliu, nes dėl to gaminys gali pakeisti spalvą, surūdėti ar įtrūkti. Venkite purkšti gaminį vandeniu, nes dėl to gali įvykti trumpasis jungimas.

- **KONTROLIERIUS:**

Kadangi naudojant drėgną šluostę gali atsirasti gedimų, naudokite tik sausą šluostę. **LAIKYMAS IR PRIEŽIŪRA:**

Prieš valydami įsitikinkite, kad maitinimas atjungtas ir kištukas ištrauktas iš lizdo.

Nuo gaminio reikia pašalinti dulkes ir nešvarumus. Gaminį reikia laikyti švariai, ne aukštos temperatūros ir drėgmės zonoje. Gaminio turėtų būti uždėtas apsauginis dangtelis (kurį įsigyja naudotojas), kad jis būtų apsaugotas nuo dulkių ir purvo.

DAŽNOS PROBLEMOS IR JŲ SPRENDIMAI:

- Avarinis stabdymas: pulte esantis šviesos diodas rodo "Er-3". Ekrane esantis šviesos diodas mirkteli tris kartus.
- Ryšio klaida: Konsolės šviesos diodas rodo "ER-4". Ekrane esantis šviesos diodas mirksi keturis kartus.
- Maitinimo kabelio gedimas: Konsolė šviečia indikatorius "ER-5". Šviesos diodas ekrane mirksi penkis .
- Srovės perkrova: Ant pulto šviečia LED lemputė "ER-6". Šviesos diodas ekrane mirksi šešis .
- Variklio gedimas: "ER-7". Displėjuje esantis šviesos diodas mirksi septynis kartus.
- Variklio užraktas: Ant pulto esanti LED lemputė rodo "ER-8". Ekrane esantis šviesos diodas mirkteli aštuonis kartus.
- Maža įtampa: konsolės LED lemputė rodo "ER-8". Ekrane esantis šviesos diodas mirksi devynis kartus.

TECHNINĖS SPECIFIKACIJOS:

Vardinė įtampa: 220-240 VAC, 100-120 VAC

Vardinė galia: 200 W

Vardinis dažnis: 50/60 Hz

Didžiausias naudotojo svoris: 150 kg

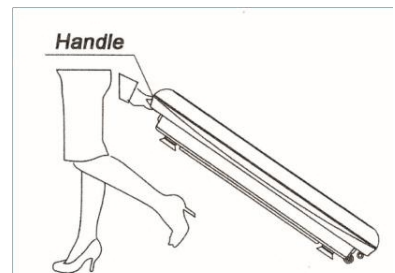

PASĀKUMI:

Lietošanas vide.

- Izstrādājumu nedrīkst lietot mitrā vai putekļainā vidē, kur var rasties elektriskās strāvas trieciens vai mehānisko daļu bojājumi.
- Neizmantojiet izstrādājumu, ja iekšēlu temperatūra pārsniedz 40°C.
- Nelietojiet izstrādājumu ārpus telpām vai tiešos saules staros.
- Produkts jānovieto uz līdzenas virsmas.
- **Pēc izstrādājuma pārvietošanas no zemas temperatūras vides uz augstas temperatūras pagaidiet vienu stundu, lai novērstu kondensāta uzkrāšanos uz iekārtas, kas var izraisīt bojājumus.**

Produktu nav ieteicams lietot šādām personām (pirms produkta lietošanas ieteicams konsultēties ar ārstu):

- cilvēkiem, kuri ārstējas vai kuriem ir slikta pašsajūta;
- personām, kas slimo ar ļaundabīgiem audzējiem;
- grūtniecēm vai sievietēm menstruāciju laikā;
- cilvēkiem ar sirds slimībām;
- Pacienti ar osteoporozi;
- cilvēkiem ar implantētu elektrokardiostimulatoru vai citu elektronisku medicīnas ierīci;
- Cilvēki ar locekļu protēzēm;
- Personas, kas jutīgas pret vibrācijām vai nogurdinošu .

Piezīmes par darbību

- Pirms izstrādājuma lietošanas noņemiet pulksteņus, rokassprādzes, nolieciet mobilos tālrunus un citus vērtīgus priekšmetus, kā arī atslēgas, nažus vai citus asus priekšmetus, lai izvairītos no iekārtas bojājumiem vai traumām.
- Nelietojiet, kamēr lietojat produktu.
- Neizmantojiet izstrādājumu vienlaikus ar citu medicīnisko aprīkojumu.
- Produktu nedrīkst lietot medicīniskiem nolūkiem.
- Nelietojiet produktu tūlīt pēc ēšanas vai dzeršanas.
- Lietošanas laikā izstrādājumu glabāt bērniem vai dzīvniekiem nepieejamā vietā. Ir aizliegts ievietot pirkstus vai citus priekšmetus spraugā starp centrālo vāku un pamatnes vāku.
- Bērniem līdz 10 gadu vecumam un cilvēkiem, kas vecāki par 60 gadiem, produkts jālieto uzraudzībā.
- Izstrādājuma kravnesība ir 150 kg; cilvēkiem ar lielāku svaru ieteicams neizmantojot šo izstrādājumu.
- Izstrādājums ir paredzēts lietošanai vienai personai.

BRĪDINĀJUMS

- Aizliegts pašrocīgi veikt demontāžu un remontu, jo tas var izraisīt elektrošoku vai ierīces darbības traucējumus.
- Ja nepieciešama apkope, nekavējoties sazinieties ar ražotāju vai vietējo aprīkojuma izplatītāju.
- Pārtrauciet lietot produktu, ja rodas turpmāk aprakstītie apstākļi. Tad atvienojiet strāvas padevi un izņemiet kontaktdakšu no kontaktdakšas.
- nejausa produkta vai kontroliera aplaistīšana ar ūdeni vai citiem šķidrumiem.
- jebkuras palīgierīces vai iekšējās sastāvdaļas bojājumu noteikšana.
- Nenormāla ķermeņa reakcija vai stipras sāpes treniņa laikā.
- Strāvas padeves pārtraukums.
- Vētras vai atmosfēras izplūdes.

KONTAKTDAKŠU UN BAROŠANAS KABELI:

Pārbaudiet, vai spriegums atbilst produktam noteiktajam spriegumam. Neizvelciet kontaktdakšu ar slapjām rokām, jo tas var izraisīt elektrošoku. Velkot ārā, turiet kontaktdakšu, nevis kabeli. Ilgstoša strāvas padeves pārtraukuma gadījumā atvienojiet strāvas padevi un izvelciet kontaktdakšu. Pārtrauciet lietot izstrādājumu, ja strāvas adapteris ir bojāts. Izslēdziet strāvas padevi, izvelciet kontaktdakšu un sazinieties ar tehnisko dienestu, lai veiktu remontu.



Elementu saraksts:

1. Augšējais vāks
2. Vidējais vāks
3. Pamatnes vāks
4. Gumijas pedālis
5. Footer
6. Maiņstrāvas kontaktlīdzda
7. Vārpsta



Ekrāna opcijas:

1. Laiks "-"
2. Laiks "+"
3. Infrasarkanās informācijas saņemšanas logs
4. Ātrums "-"
5. Ātrums "+"

Platforma:

1. Sākums: Ja mašīna nedarbojas, ar šo taustiņu iedarbina dzinēju saskaņā ar iepriekš iestatītajiem iestatījumiem.

2. Programma: Ja mašīna nedarbojas, ar šo taustiņu var iestatīt vienu no četriem režīmiem:

- Rokasgrāmata: LED indikators norāda HA.00. Šajā režīmā laiku var iestatīt no 0 līdz 20 minūtēm. Nospiežot šo taustiņu, ir iespējams pielāgot ātrumu atbilstoši individuālajām vajadzībām. Tomēr nav iespējams regulēt laiku.
- Automātiskais P1: LED indikators norāda P1.01. Šis režīms darbojas noteiktā ritmā. Laiks un ātrums. Pielāgošanas iespēja nav iespējama.
- Automātiskā P2: LED indikators norāda P2.03. Šis režīms darbojas noteiktā ritmā. Laiks un ātrums. Pielāgošanas iespēja nav iespējama.
- Automātiskais P3: LED indikators norāda P2.05. Šis režīms darbojas noteiktā ritmā. Laiks un ātrums. Pielāgošanas iespēja nav iespējama.

3. Enerģijas padeve: mašīnu var pārlēgt no gaidīšanas režīma pēc ieslēgšanas un šī taustiņa nospiešanas. LED lampiņa rādīs "_". Vēlreiz nospiežot taustiņu, tiks atjaunots normālais stāvoklis. Ierīce pāries gaidīšanas režīmā arī pēc tam, kad tā būs ieslēgta un 3 minūtes nelietota.

4. Laiks/ātrums+: Ja mašīna ir apturēta manuālā režīmā, ir iespējams palielināt laiku no 1 līdz 20 minūtēm (iestatītais laiks: 10 minūtes).

TĀLVADĪBAS PULTS FUNKCIJAS:

START/STOP: lai iedarbinātu izstrādājumu, ieslēdziet kontaktdakšu, ieslēdziet strāvas padevi un nospiediet taustiņu. Nospiežot šo taustiņu, mašīna darbojas, tā apstājas.









LAIKS - : Samazināt darbības laiku: iestatītais darbības laiks ir 10 minūtes, kas sadalītas 10 līmeņos. Lai saīsinātu laiku, nospiediet šo taustiņu

SPEED+ : Ātruma palielināšana: manuāli 1-20 Lai palielinātu ātrumu mašīnas darbības laikā, nospiediet šo taustiņu.

TIME+ : Darbības laika palielināšana: iepriekš iestatītais darbības laiks ir 10 minūtes, kas sadalīts 10 līmeņos. Lai palielinātu laiku, nospiediet šo taustiņu.

PIEZĪME: tālvadības pulsts signālu efektīvais diapazons ir 2,5 metri. Kontroliera IR indikators ir jāvērs uz izstrādājuma IR signāla uztveršanas logu.

1. Sākt
2. Laiks +/-: Ja mašīna ir apstādīnāta manuālā režīmā, ir iespējama laika regulēšana 1-20 minūšu diapazonā (iestatītais laiks: 10 minūtes).
3. Informācijas attēlošana ar LED metodi:
 - 1. metode: režīms. Ātrums.
 - 2. metode: minūtes. Sekundes
 - Abas metodes mainās pēc 5 sekundēm.

			
POZĪCIJA APMĀCĪBAI VISU ĶERMEŅŠ: nostājieties uz platformas, izvietojot kājas plecu platumā. Tas nodrošina labāku asinsriti.	tupēt: Tupus, kājas novietojiet plecu platumā. Ja varat, salieciet ceļgalus 90 grādu leņķī un palieciet šajā pozīcijā. Šī pozīcija ir ideāli piemērota augststībiem.	PUSH: Novietojiet rokas plecu platumā. Ja nepieciešams intensīvāks muskuļu treniņš, salieciet elkoņus 90 grādu leņķī un turiet šajā pozīcijā.	APAKŠĒJĀS KĀJAS: Novietojiet apakštīlbus uz platformas, kā parādīts attēlā, balstoties uz rokām, kas novietotas aiz muguras. Ja jums nepieciešams intensīvāks treniņš, paceliet sēžas muskuļus no grīdas, kamēr atpūšaties. uz teļiem.
			
STĀVOKLIS AR SALIEKTU VIDUKLI: Iztaisnojiet kājas, salieciet viduklī un novietojiet rokas uz dēļa. Salieciet elkoņus, lai padziļinātu vingrinājumu.	STĀV VIENAS KĀJAS: Novietojiet vienu kāju uz platformas un atpūšieties. Ja nepieciešams intensīvāks treniņš, nolieciet uz priekšu, pārnesot ķermeņa svaru uz platformu.	SĒDUS STĀVOKLĪ I: Sēdēt uz Vibrācijas platforma un iztaiso muguru.	II POZĪCIJA: Stāvēt kājas uz platformas, sēžot krēsla. Tas ir lielisks veids, kā atpūsties un uzlabot asinsriti kājās.

FIGŪRU VEIDOŠANA:

Izmantojot relaksējošu augstfrekvences vibrāciju un šupošanas kombinācijā ar dažādām treniņa pozīcijām, šis trenižieris var dziļi stimulēt muskuļu audus, lai samazinātu tauku uzkrāšanos, atjaunotu muskuļu elastību, veidotu skaistu augumu un sniegtu lietotājiem enerģiju un pārliecību.

Vingrinājums: Atbilstoši Ķīnas kultūras tradīcijām, kas saistītas ar veselību un fizisko sagatavotību, saskaņā ar Kung Fu, budisma, Taoizm principiem, mašīna ir balstīta uz pasīvu apmācību, ļaujot jums veikt vingrinājumus mājās, relatīvi statiskā veidā, kas noved pie prāta un ķermeņa relaksācijas, sāpju mazināšanas, noguruma novēršanas, asinsrites uzlabošanas. Rezultātā jūs iegūstat spēku un nostiprinat veselību.

KONVERSIJAS VEIDS:

Centrālajam vāciņam abos galos ir rokturi. Pārvietojot izstrādājumu, paceliet galu pretī riteņu sistēmai, satveriet rokturi un pārvietojiet izstrādājumu tā vietā.

- **VIRSMU UZGLABĀŠANA UN UZTURĒŠANA UN TĪRĪŠANA:**

Pirms tīrīšanas pārliecinieties, ka strāvas padeve ir atvienota un kontaktdakša ir izņemta no kontaktligzdas.

Gumijas pedāli un vāciņus var tīrīt ar mazgāšanas līdzekli samitrinātu drānu, un mazgāšanas līdzekļa pārpalikums jānoņem ar drānu.

UZMANĪBU: izstrādājumu ar kodīgām vielām, piemēram, benzolu vai atšķaidītāju, jo tas var izraisīt izstrādājuma krāsas maiņu, rūsešanu vai plaisāšanu. Izvairieties izstrādājumu aplaistīt ar ūdeni, jo tas var izraisīt īssavienojumu.

- **KONTROLĒTĀJS:**

Tā kā mitras drānas lietošana var izraisīt bojājumus, izmantojiet tikai sausu drānu. **GLABĀŠANA UN APKOPE:**

Pirms tīrīšanas pārliecinieties, ka strāvas padeve ir atvienota un kontaktdakša ir izņemta no kontaktligzdas.

No izstrādājuma jānovāc putekļi un netīrumi. Izstrādājums jāuzglabā tīrā veidā ārpus telpām ar augstu temperatūru un mitrumu. Ja izstrādājums netiek lietots ilgāku

, uz izstrādājuma jāuzliek putekļu pārvalks (iegādājams lietotājam), lai pasargātu to no putekļiem un netīrumiem.

BIEŽI SASTOPAMAS PROBLĒMAS UN TO RISINĀJUMI:

- Avārijas apstāšanās: LED uz pulsts rāda "ER-3". Displejā LED mirgo trīs reizes.
- Savienojuma kļūda: Uz konsoles LED indikators rāda "ER-4". Displeja LED mirgo četras reizes.
- Strāvas kabeļa bojājums: LED uz konsoles rāda "ER-5". Displejā piecas reizes mirgo gaismas diode.
- Strāvas pārslodze: Uz pulsts iedegas LED indikators "ER-6". Displejā esošais LED mirgo sešas reizes.
- Dzinēja defekts: LED indikators uz konsoles rāda "ER-7". Displejā esošais LED indikators mirgo septiņas reizes.
- Dzinēja bloķēšana: Uz konsoles iedegas LED indikators "ER-8". LED indikators uz displeja mirgo astoņas reizes.
- Zems spriegums: LED indikators uz pulsts rāda "ER-8". Displejā esošais LED indikators mirgo deviņas reizes.

TEHNISKĀS SPECIFIKĀCIJAS:

Nominālais spriegums: 220-240 VAC, 100-120 VAC

Nominālā jauda: 200 W

Nominālā frekvence: 50/60 Hz

Maksimālais lietotāja svars: 150 kg

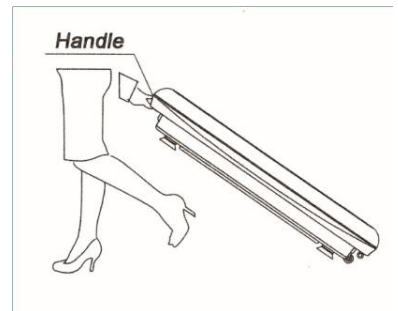

VOORZORGSMAATREGELEN:

Gebruiksomgeving.

- Het product mag niet worden gebruikt in een vochtige of stoffige omgeving waar elektrische schokken of schade aan mechanische onderdelen kunnen optreden.
- Gebruik het product niet als de binnentemperatuur hoger is dan 40°C.
- Gebruik het product niet buitenshuis of in direct zonlicht.
- Het product moet op een vlakke ondergrond worden geplaatst.
- **Nadat u het product van een omgeving met een lage temperatuur naar een omgeving met een hoge temperatuur hebt overgebracht, wacht u één uur om te voorkomen dat er zich condens op het apparaat verzamelt, wat tot storingen kan leiden.**

Gebruik van het product door de volgende personen wordt afgeraden (Het is raadzaam om een arts te raadplegen voordat u het product gebruikt):

- Mensen die onder behandeling zijn of zich onwel voelen;
- Personen die lijden aan kwaadaardige tumoren;
- Zwangere of menstruerende vrouwen;
- Mensen met hartaandoeningen;
- Patiënten met osteoporose;
- Mensen met een geïmplanteerde pacemaker of een ander elektronisch medisch apparaat;
- Mensen met prothetische ledematen;
- Personen die gevoelig zijn voor trillingen of inspannende .

Opmerkingen over de bediening

- Verwijder horloges, armbanden, leg mobiele telefoons en andere waardevolle spullen weg voordat u het product gebruikt, evenals sleutels, messen of andere scherpe voorwerpen om schade aan het apparaat of letsel te voorkomen.
- Niet doen tijdens het gebruik van het product.
- Gebruik het product niet tegelijkertijd met andere medische apparatuur.
- Het product mag niet worden gebruikt voor medicinale doeleinden.
- Gebruik het product niet onmiddellijk na het eten of drinken.
- Houd het product tijdens gebruik buiten het bereik van kinderen of dieren. Het is verboden om vingers of andere voorwerpen in de opening tussen de middelste afdekking en de basisafdekking te steken.
- Kinderen jonger dan 10 jaar en mensen ouder dan 60 jaar moeten het product onder toezicht gebruiken.
- Het draagvermogen van het product is 150 kg; mensen met een zwaarder gewicht wordt afgeraden het product te gebruiken.
- Het product is ontworpen voor gebruik door één persoon.

WAARSCHUWING

- Het is verboden om zelf demontage- en reparatiewerkzaamheden uit te voeren, omdat dit kan leiden tot elektrische schokken of storingen in het apparaat.
- Als onderhoud nodig is, neem dan onmiddellijk contact op met de fabrikant of de plaatselijke distributeur van de apparatuur.
- Stop het gebruik van het product als de hieronder beschreven omstandigheden zich voordoen. Koppel vervolgens de voeding los en verwijder de stekker uit het contact.
- Per ongeluk bespatten van het product of de controller met water of andere vloeistoffen.
- Detectie van schade aan een accessoire of intern onderdeel.
- Abnormale lichaamsreactie of ernstige pijn tijdens het sporten.
- Stroomuitval.
- Storm- of atmosferische lozingen.

STEKKER EN VOEDINGSKABEL:

Controleer of het voltage compatibel is met het voltage dat is opgegeven voor het product. Trek de stekker niet uit het stopcontact met natte handen, want dit kan leiden tot een elektrische schok. Houd bij het uittrekken de stekker vast en niet het snoer. Koppel de stroomtoevoer los en trek de stekker uit het stopcontact als de stroom langdurig uitvalt. Stop het gebruik van het product als de stroomadapter beschadigd is.

Schakel de voeding uit, trek de stekker uit het stopcontact en neem contact op met de technische dienst voor reparatie.



Lijst van elementen:

1. Bovenklep
2. Middenklep
3. Basisafdekking
4. Rubber pedaal
5. Voettekst
6. Stopcontact
7. Schacht



Schermopties:

1. Tijd "-"
2. Tijd "+"
3. Infrarood informatieontvangstvenster
4. Snelheid "-"
5. Snelheid "+"

Platform:

1. Starten: Als de machine niet in bedrijf is, start deze toets de motor volgens de vooraf ingestelde instellingen.

2. Programma: Wanneer de machine niet draait, kan met deze toets een van de volgende vier modi worden ingesteld:

- Handmatig: LED-lampje geeft HA.00 aan.
In deze modus kan de tijd worden ingesteld tussen 0 en 20 minuten. Wanneer deze toets wordt ingedrukt, is het mogelijk om de snelheid aan te passen aan individuele behoeften. Het is echter niet mogelijk om de tijd aan te passen.
- Automatisch P1: De LED geeft P1.01 aan. Deze modus werkt op een specifiek ritme.
Tijd en snelheid.
Er is geen mogelijkheid tot aanpassing.
- Automatisch P2: LED geeft P2.03 aan. Deze modus werkt op een specifiek ritme.
Tijd en snelheid.
Er is geen mogelijkheid tot aanpassing.
- Automatisch P3: LED geeft P2.05 aan. Deze modus werkt op een specifiek ritme.
Tijd en snelheid.
Er is geen mogelijkheid tot aanpassing.

3. Voeding: De machine kan uit de stand-by modus worden geschakeld na het inschakelen en indrukken van deze toets. Het LED-lampje geeft "-" aan.

Als u nogmaals op de toets drukt, keert het apparaat terug naar de normale stand. Het apparaat gaat ook in stand-by nadat het is ingeschakeld en 3 minuten niet is gebruikt.

4. Tijd/Snelheid+: Wanneer de machine is gestopt in de handmatige modus, is het mogelijk om de tijd te verlengen tussen 1 en 20 minuten (ingestelde tijd: 10 minuten).

FUNCTIONIES VAN DE AFSTANDSBEDIENING:

START/STOP: om het product te starten, steekt u de stekker in het stopcontact, schakelt u de stroom in en drukt u op de toets. Als u op deze toets drukt terwijl het apparaat in werking is, stopt het.









TIJD-: Bedrijfstijd verkorten: de ingestelde bedrijfstijd is 10 minuten onderverdeeld in 10 niveaus. Druk op deze toets om de tijd te verkorten

SPEED+: Snelheid verhogen: handmatig 1-20 Om de snelheid te verhogen terwijl de machine draait, drukt u op deze toets.

TIME+: Werktijd verlengen: de vooraf ingestelde werktijd is 10 minuten, onderverdeeld in 10 niveaus. Druk op deze toets om de tijd te verhogen.

OPMERKING: het effectieve bereik van de afstandsbedieningssignalen is 2,5 meter. De IR-indicator van de controller moet gericht zijn op het IR-signaalontvangstvenster op het product.

1. Start
2. Tijd +/-: Wanneer de machine is gestopt in de handmatige modus, kan de tijd worden aangepast binnen een bereik van 1-20 minuten (ingestelde tijd: 10 minuten).
3. Weergave van informatie via LED:
 - Methode 1: Modus. Snelheid.
 - Methode 2: Minuten. Seconden
 - Beide methoden veranderen na 5 seconden.

			
POSITIE VOOR HET TRAINEN VAN DE HELE LICHAAM: Ga op een platform staan, zet je voeten op schouderbreedte uit elkaar. Dit zorgt voor een betere doorbloeding.	squat: Plaats je voeten in een squat op schouderbreedte uit elkaar. Als je kunt, buig dan je knieën in een hoek van 90 graden en blijf in deze positie. Deze houding is ideaal voor het trainen van de dijen.	PUSH: Plaats je handen op schouderbreedte uit elkaar. Als je een intensievere spiertraining nodig hebt, buig dan je ellebogen in een hoek van 90 graden en houd deze positie vast.	ONDERSTE BEEN: Plaats je onderbenen op het platform zoals aangegeven, steunend op je handen achter je rug. Als je een intensievere training nodig hebt, til dan je bilspieren van de vloer terwijl je rust op de kuiten.
			
EEN HOUDING MET EEN GEBOGEN TAILLE: Strek je benen, buig je middel en plaats je handen op de plank. Buig je ellebogen om de oefening te verdiepen.	OP ÉÉN BEEN STAAN: Plaats een voet op het platform en ontspan. Als je een intensievere workout nodig hebt, leun dan naar voren door je lichaamsgewicht op het platform te plaatsen.	ZITHOUDING I: Zit op de Vibrerend platform en recht je rug.	POSITIE II: Staàn voeten op een platform terwijl je op een stoel zit. Dit is een geweldige manier om te ontspannen en de bloedsomloop in de benen te verbeteren.

FIGUURVORMING:

Door gebruik te maken van ontspannende hoogfrequente trillingen en schommelingen in combinatie met verschillende trainingsposities, kan dit apparaat het spierweefsel diep stimuleren om vetophopingen te verminderen, de elasticiteit van de spieren te herstellen, een mooie lichaamsbouw te creëren en gebruikers energie en zelfvertrouwen te geven.

Oefening: Met behulp van de Chinese culturele traditie van gezondheid en fitness, in lijn met de principes van Kung Fu, boeddhisme, Taozism, is het apparaat gebaseerd op passieve training, waardoor je thuis kunt oefenen, op een relatief statische manier, wat leidt tot ontspanning van lichaam en geest, verlichting van pijn, eliminatie van vermoeidheid, verbeterde bloedsomloop. Het resultaat is meer kracht en een sterkere gezondheid.

MANIER VAN BEKERING:

Aan beide uiteinden van de middenkap zitten handgrepen. Als u het product wilt verplaatsen, tilt u het uiteinde tegenover het wielsysteem op, pakt u de hendel vast en brengt u het product in positie.

- OPSLAG EN ONDERHOUD REINIGING VAN OPPERVLAKKEN:

Voordat u begint met schoonmaken, moet u ervoor zorgen dat de voeding is uitgeschakeld en de stekker uit het stopcontact is verwijderd. Het rubberen pedaal en de afdekkingen kunnen worden gereinigd met een doek die is bevochtigd met afwasmiddel en overtollig afwasmiddel moet worden verwijderd met een doek.

WAARSCHUWING: Reinig het product niet met bijtende middelen zoals benzeen of verdunner, omdat dit kan leiden tot verkleuring, roest of barsten van het product. Voorkom dat er water op het product spat, omdat dit kortsluiting kan veroorzaken.

- CONTROLLER:

Omdat het gebruik van een vochtige doek tot storingen kan leiden, mag je alleen een droge doek gebruiken. **OPSLAG EN ONDERHOUD**

Zorg ervoor dat de stroom is uitgeschakeld en de stekker uit het stopcontact is verwijderd voordat u het apparaat schoonmaakt.

Stof en vuil moeten van het product worden verwijderd. Het product moet schoon worden opgeslagen buiten gebieden met hoge temperaturen en vochtigheid. Als het product langere niet wordt gebruikt, moet er een (door de gebruiker aan te schaffen) stofhoes over het product worden geplaatst om het te beschermen tegen stof en vuil.

VEELVOORKOMENDE PROBLEMEN EN OPLOSSINGEN:

- Noodstop: De LED op de console geeft "Er-3" weer. De LED op het display knippert drie keer.
- Fout bij verbinding: De LED op de console geeft "ER-4" weer. De LED op het display knippert vier keer.
- Storing in voedingskabel: LED op console geeft "ER-5" weer. De LED op het display knippert vijf keer.
- Stroomoverbelasting: Het LED-lampje op de console geeft "ER-6" weer. De LED op het display knippert zes keer.
- Motorstoring: Het LED-lampje op de console geeft "ER-7" weer. De LED op het display knippert zeven keer.
- Motorslot: Het LED-lampje op de console geeft "ER-8" weer. De LED op het display knippert acht keer.
- Lage spanning: het LED-lampje op de console geeft "ER-8" aan. De LED op het display knippert negen keer.

TECHNISCHE SPECIFICATIES:

Nominale spanning: 220-240 VAC, 100-120 VAC

Nominaal vermogen: 200 W

Nominale frequentie: 50/60 Hz

Maximaal gebruikersgewicht: 150 kg

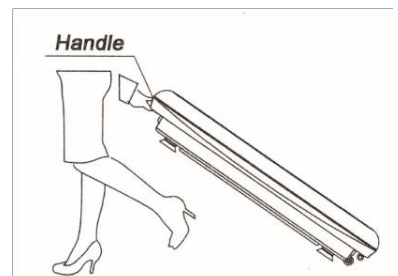

PRECAUÇÕES:

Ambiente de utilização.

- O produto não deve ser utilizado num ambiente húmido ou poeirento onde possam ocorrer choques eléctricos ou danos em peças mecânicas.
- Não utilizar o produto se a temperatura interior for superior a 40°C.
- Não utilizar o produto ao ar livre ou sob luz solar direta.
- O produto deve ser colocado numa superfície plana.
- **Depois de deslocar o produto de um ambiente de baixa temperatura para um ambiente de alta temperatura, aguarde uma hora para evitar a acumulação de condensação na máquina, o que pode provocar uma avaria.**

É desaconselhada a utilização do produto pelas seguintes pessoas (é aconselhável consultar um médico antes de utilizar o produto):

- Pessoas em tratamento ou que não se sintam bem;
- Indivíduos que sofrem de tumores malignos;
- Mulheres grávidas ou menstruadas;
- Pessoas com doenças cardíacas;
- Doentes com osteoporose;
- Pessoas com um pacemaker implantado ou outro dispositivo médico eletrónico;
- Pessoas com próteses de membros;
- Indivíduos sensíveis a vibrações ou a esforços .

Notas sobre o funcionamento

- Antes de utilizar o produto, retire relógios, pulseiras, guarde telemóveis e outros objectos de valor, bem como chaves, facas ou outros objectos afiados para evitar danos na máquina ou ferimentos.
- Não utilizar durante a utilização do produto.
- Não utilizar o produto ao mesmo tempo que outro equipamento médico.
- O produto não deve ser utilizado para fins medicinais.
- Não utilizar o produto imediatamente após comer ou beber.
- Quando estiver a ser utilizado, mantenha o produto fora do alcance de crianças ou animais. É proibido introduzir os dedos ou outros objectos no espaço entre a tampa central e a tampa da base.
- As crianças com menos de 10 anos de idade e as pessoas com mais de 60 anos de idade devem utilizar o produto sob controlo.
- A capacidade de carga do produto é de 150 kg; as pessoas com pesos superiores são desaconselhadas a utilizar o produto.
- O produto foi concebido para ser utilizado por uma pessoa.

AVISO

- É proibido proceder a desmontagens e reparações pelo próprio, o que pode provocar choques eléctricos ou causar avarias no aparelho.
- Se for necessária manutenção, contactar imediatamente o fabricante ou o distribuidor local do equipamento.
- Pare de utilizar o produto se ocorrerem as circunstâncias descritas abaixo. Em seguida, desligue a fonte de alimentação e retire a ficha do contacto.
- Salpicos acidentais do produto ou do controlador com água ou outros líquidos.
- Detecção de danos em qualquer acessório ou componente interno.
- Reação anormal do corpo ou dor intensa durante o exercício.
- Falha de energia.
- Descargas pluviais ou atmosféricas.

FICHA E CABO DE ALIMENTAÇÃO:

Verificar se a tensão é compatível com a tensão especificada para o produto. Não puxar a ficha com as mãos molhadas, pois pode provocar um choque elétrico. Ao , segurar a ficha e não o cabo. Desligue a fonte de alimentação e puxe a ficha de alimentação em caso de falha prolongada de energia. Deixar de utilizar o produto se o adaptador de corrente estiver danificado. Desligue a alimentação eléctrica, retire a ficha da tomada e contacte o serviço técnico para reparação.



Lista de elementos:

1. Tampa superior
2. Tampa intermédia
3. Tampa da base
4. Pedal de borracha
5. Rodapé
6. Tomada AC
7. Eixo



Opções de ecrã:

1. Tempo "-"
2. Tempo "+"
3. Janela de receção de informações por infravermelhos
4. Velocidade "-"
5. Velocidade "+"

Plataforma:

1. Arranque: Quando a máquina não está a , esta tecla liga o motor de acordo com as definições predefinidas

2. Programa: Quando a máquina não está a funcionar, esta tecla permite definir um dos quatro modos seguintes:

- Manual: A lâmpada LED indica HA.00.
Neste modo, o tempo pode ser regulado entre 0 e 20 minutos. Quando esta tecla é , é possível ajustar a velocidade de acordo com as necessidades individuais. No entanto, não é possível ajustar o tempo.
- Automático P1: O LED indica P1.01. Este modo funciona a um ritmo específico.
Tempo e velocidade.
Não existe qualquer possibilidade de ajustamento.
- Automático P2: O LED indica P2.03. Este modo funciona a um ritmo específico.
Tempo e velocidade.
Não existe qualquer possibilidade de ajustamento.
- Automático P3: O LED indica P2.05. Este modo funciona a um ritmo específico.
Tempo e velocidade.
Não existe qualquer possibilidade de ajustamento.

3. Alimentação: A máquina pode ser ligada a partir do modo de espera depois de se ligar e premir esta tecla. A lâmpada LED indica " _ _ ". Premindo novamente a tecla, o aparelho volta ao estado normal. A máquina entra também no modo stand by depois de ter sido ligada e não ter sido utilizada durante 3 minutos.

4. Tempo/Velocidade+: Quando a máquina tiver sido parada em modo manual, é possível aumentar o tempo entre 1 e 20 minutos (tempo definido: 10 minutos).

FUNÇÕES DO CONTROLO REMOTO:

START/STOP: para pôr o produto em funcionamento, ligar a ficha, ligar a alimentação e premir a tecla. Se premir esta tecla com a máquina em funcionamento, esta pára.









TEMPO-: Reduzir o tempo de funcionamento: o tempo de funcionamento definido é de 10 minutos repartidos em 10 níveis. Para reduzir o tempo, premir esta tecla

SPEED+: Aumentar a velocidade: manual 1-20 Para aumentar a velocidade com a máquina em funcionamento, premir esta tecla.

TIME+: Aumentar o tempo de funcionamento: o tempo de funcionamento predefinido é de 10 minutos, dividido em 10 níveis. Para aumentar o tempo, prima esta tecla.

NOTA: o alcance efetivo dos sinais do controlo remoto é de 2,5 metros. O indicador de IV do controlador deve ser apontado para a janela de receção do sinal de IV no produto.

- Início
- Tempo +/-: Quando a máquina estiver parada no modo manual, é possível ajustar o tempo no intervalo de 1-20 minutos (tempo definido: 10 minutos).
- Visualização de informações através do método LED:
 - Método 1: Modo. Velocidade.
 - Método 2: Minutos. Segundos
 - Ambos os métodos mudam após 5 segundos.

			
POSIÇÃO PARA A FORMAÇÃO DE TODO O CORPO: em pé numa plataforma, com os pés afastados à largura dos ombros. Isto permite uma melhor circulação.	agachamento: Num agachamento, coloque os pés afastados à largura dos ombros. Se puder, dobre os joelhos num ângulo de 90 graus e mantenha-se nesta posição. Esta posição é ideal para treinar as coxas.	PUSH: Coloque as mãos à largura dos ombros. Se precisar de um treino muscular mais intenso, dobre os cotovelos num ângulo de 90 graus e mantenha esta posição.	PERNAS INFERIORES: Coloque a parte inferior das pernas na plataforma, como indicado, apoiando-se nas mãos posicionadas atrás das costas. Se precisar de um treino mais intenso, levante os glúteos do chão enquanto descansa nos vitelos.
			
UMA POSIÇÃO COM A CINTURA DOBRADA: Endireite as pernas, dobre a cintura e coloque as mãos sobre a prancha. Dobrar os cotovelos para aprofundar o exercício.	DE PÉ NUMA SÓ PERNA: Coloque um pé na plataforma e relaxe. Se precisar de um treino mais intenso, incline-se para a frente, transferindo o peso do seu corpo para a plataforma.	POSIÇÃO SENTADA I: Sentar-se na Plataforma vibratória e endireitar as costas.	POSIÇÃO II: De pé pés numa plataforma enquanto está sentado numa cadeira. Esta é uma ótima maneira de relaxar e melhorar a circulação nas pernas.

MODELAÇÃO DE FIGURAS:

Utilizando a vibração relaxante de alta frequência e o balanço em combinação com uma variedade de posições de treino, esta máquina pode estimular profundamente o tecido muscular para reduzir a acumulação de gordura, restaurar a elasticidade muscular, esculpir um físico bonito e dar energia e confiança aos utilizadores.

Exercício: Utilizando a tradição cultural chinesa de saúde e boa forma física, de acordo com os princípios do Kung Fu, Budismo, Taoizm, a máquina baseia-se no treino passivo, permitindo-lhe fazer exercício em casa, de uma forma relativamente estática, levando ao relaxamento da mente e do corpo, ao alívio da dor, à eliminação da fadiga, à melhoria da circulação. Como resultado, ganha força e fortalece a sua saúde.

FORMA DE CONVERSÃO:

Existem pegas em ambas as extremidades da tampa central. Para reposicionar o produto, levante a extremidade ao sistema de rodas, agarre a pega e coloque o produto na posição correta.

- ARMAZENAMENTO E MANUTENÇÃO LIMPEZA DAS SUPERFÍCIES:**

Antes de limpar, certifique-se de que a fonte de alimentação está desligada e que a ficha foi retirada da tomada. O pedal e as coberturas de borracha podem ser limpos com um pano humedecido com detergente e o excesso de detergente deve ser removido com um pano.

CUIDADO: Não limpar o produto com agentes corrosivos, como benzeno ou diluente, que podem provocar descoloração, ferrugem ou fissuras no produto. Evitar salpicar o produto com água, o que pode provocar um curto-circuito.

- CONTROLADOR:**

Uma vez que a utilização de um pano húmido pode provocar avarias, utilizar apenas um pano seco. **ARMAZENAMENTO E MANUTENÇÃO:**

Antes de limpar, certifique-se de que a alimentação está desligada e que a ficha foi retirada da tomada.

O pó e a sujidade devem ser removidos do produto. O produto deve ser armazenado num local limpo, fora de áreas com temperaturas e humidade elevadas. Se o produto não for utilizado durante um longo período de tempo, deve ser colocada uma cobertura contra o pó (a ser adquirida pelo utilizador) sobre o produto para o proteger do pó e da sujidade.

PROBLEMAS E SOLUÇÕES FREQUENTES:

- Paragem de emergência: O LED da consola indica "Er-3". O LED no ecrã pisca três vezes.
- Erro de ligação: O LED da consola indica "ER-4". O LED do ecrã pisca quatro vezes.
- Falha no cabo de alimentação: O LED na consola mostra "ER-5". O LED do ecrã pisca cinco vezes.
- Sobrecarga de corrente: A luz LED na consola mostra "ER-6". O LED no ecrã pisca seis vezes.
- Falha do motor: A luz LED na consola indica "ER-7". O LED no ecrã pisca sete vezes.
- Bloqueio do motor: A luz LED na consola mostra "ER-8". O LED no ecrã pisca oito vezes.
- Baixa tensão: o indicador luminoso da consola indica "ER-8". O LED do ecrã pisca nove vezes.

ESPECIFICAÇÕES TÉCNICAS:

Tensão nominal: 220-240 VAC, 100-120 VAC

Potência nominal: 200 W

Frequência nominal: 50/60 Hz

Peso máximo do utilizador: 150 kg

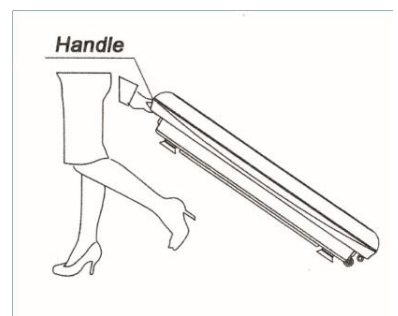

PRECAUTII:

Mediul de utilizare.

- Produsul nu trebuie utilizat într-un mediu umed sau plin de praf, unde pot apărea șocuri electrice sau deteriorarea părților mecanice.
- Nu utilizați produsul dacă temperatura interioară depășește 40°C.
- Nu utilizați produsul în aer liber sau în lumina directă a soarelui.
- Produsul trebuie așezat pe o suprafață plană.
- **După mutarea produsului dintr-un mediu cu temperatură scăzută într-un mediu cu temperatură ridicată, așteptați o oră pentru a preveni acumularea condensului pe aparat, care poate duce la defecțiuni.**

Utilizarea produsului de către următoarele persoane este descurajată (este recomandabil să consultați un medic înainte de a utiliza produsul):

- Persoanele care urmează un tratament sau care nu se simt bine;
- Persoane care suferă de tumori maligne;
- Femei însărcinate sau aflate la menstruație;
- Persoanele cu boli de inimă;
- Pacienți cu osteoporoză;
- Persoanele cu un stimulator cardiac implantat sau alt dispozitiv medical electronic;
- Persoane cu membre protezate;
- Persoane sensibile la vibrații sau la efort .

Note privind funcționarea

- Înainte de a utiliza produsul, îndepărtați ceasurile, brățările, puneți deoparte telefoanele mobile și alte obiecte de valoare, precum și cheile, cuțitele sau alte obiecte ascuțite pentru a evita deteriorarea aparatului sau rănirea.
- Nu în timpul utilizării produsului.
- Nu utilizați produsul în același timp cu alte echipamente medicale.
- Produsul nu trebuie utilizat în scopuri medicinale.
- Nu utilizați produsul imediat după ce ați mâncat sau băut.
- Atunci când este utilizat, țineți produsul departe de copiii sau animale. Este interzisă introducerea degetelor sau a altor obiecte în spațiul dintre capacul central și capacul de bază.
- Copiii cu vârsta sub 10 ani și persoanele cu vârsta peste 60 de ani trebuie să utilizeze produsul sub supraveghere.
- Capacitatea de încărcare a produsului este de 150 kg; persoanele cu greutatea mai mare sunt sfătuite să nu utilizeze produsul.
- Produsul este conceput pentru a fi utilizat de o singură persoană.

AVERTISMENT

- Este interzisă dezasamblarea și repararea de unul singur, care pot duce la șocuri electrice sau pot cauza defecțiuni ale dispozitivului.
- Dacă este necesară întreținerea, contactați imediat producătorul sau distribuitorul local de echipamente.
- Opriti utilizarea produsului dacă apar circumstanțele descrise mai jos. Apoi deconectați sursa de alimentare și scoateți ștecherul dincontact.
- Stropirea accidentală a produsului sau a controlerului cu apă sau alte lichide.
- Detectarea deteriorării oricărui accesoriu sau componentă internă.
- Reacție anormală a corpului sau durere severă în timpul exercițiilor fizice.
- Pană de curent.
- Deversări atmosferice sau pluviale.

ȘTECHER ȘI CABLU DE ALIMENTARE:

Verificați dacă tensiunea este compatibilă cu tensiunea specificată pentru produs. Nu scoateți ștecherul cu mâinile ude, deoarece acest lucru poate duce la un șoc electric. Atunci când trageți afară, țineți fișa și nu cablul. Deconectați sursa de alimentare și scoateți fișa de alimentare în cazul unei pene de curent prelungite. Nu mai utilizați produsul dacă adaptorul de alimentare este deteriorat.

Opriti de alimentare, scoateți ștecherul și contactați serviciul tehnic pentru reparații.



Lista de elemente:

1. Capac de sus
2. Capacul din mijloc
3. Capac de bază
4. Pedală de cauciuc
5. Footer
6. Priză AC
7. Arbore



Opțiuni de ecran:

1. Timp "-"
2. Timp "+"
3. Fereastră de recepție a informațiilor în infraroșu
4. Viteză "-"
5. Viteză "+"

Platformă:

1. Start: Atunci când mașina nu este în funcțiune, această tastă va porni motorul în conformitate cu setările prestabilite

2. Program: Când mașina nu este în funcțiune, această tastă permite setarea unuia dintre următoarele patru moduri:

- Manual: Lampa LED indică HA.00.
În acest mod, timpul poate fi setat între 0 și 20 de minute. Când această tastă este apăsată, este posibilă ajustarea vitezei pentru a se potrivi nevoilor individuale. Cu toate acestea, nu este posibilă reglarea timpului.
- P1 automat: LED-ul indică P1.01. Acest mod funcționează la un ritm specific.
Timp și viteză.
Nu există nicio posibilitate de ajustare.
- Automat P2: LED-ul indică P2.03. Acest mod funcționează la un ritm specific.
Timp și viteză.
Nu există nicio posibilitate de ajustare.
- Automat P3: LED-ul indică P2.05. Acest mod funcționează la un ritm specific.
Timp și viteză.
Nu există nicio posibilitate de ajustare.

3. Putere: Aparatul poate fi pornit din modul stand by după pornirea și apăsarea acestei taste. Lampa LED va indica "_

". Apăsarea din nou a tastei va restabili starea normală. De asemenea, aparatul va intra în modul stand by după ce a fost pornit și lăsat nefolosit timp de 3 minute.

4. Timp/Viteză+: Când mașina a fost oprită în modul manual, este posibil să măriti timpul între 1 și 20 de minute (timp setat: 10 minute).

FUNCTII DE CONTROL DE LA DISTANȚĂ:

START/STOP: pentru a porni produsul, conectați ștecherul, porniți alimentarea și apăsați tasta. Apăsarea acestei taste în timp ce aparatul este în funcțiune oprește.









TIMP-: Reducerea timpului de funcționare: timpul de funcționare setat este de 10 minute, împărțit în 10 niveluri. Pentru a scurta timpul, apăsați această tastă

SPEED+: Crește viteza: manual 1-20 Pentru a crește viteza în timp ce mașina este în funcțiune, apăsați această tastă.

TIME+: Crește timpul de funcționare: timpul de funcționare prestabilit este de 10 minute, împărțit în 10 niveluri. Pentru a mări timpul, apăsați această tastă.

NOTĂ: raza efectivă de acțiune a semnalelor telecomenzii este de 2,5 metri. Indicatorul IR al controlerului trebuie să fie îndreptat spre fereastra de recepție a semnalului IR de pe produs.

1. Start
2. Timp +/-: Când mașina a fost oprită în modul manual, este posibilă ajustarea timpului în intervalul 1-20 de minute (timp setat: 10 minute).
3. Afișarea informațiilor prin metoda LED:
 - Metoda 1: Mod. Viteză.
 - Metoda 2: Minute. Secunde
 - Ambele metode se schimbă după 5 secunde.

			
POZIȚIE PENTRU FORMAREA ÎNTREGULUI CORP: Stați pe o platformă, cu picioarele depărtate la lățimea umerilor. Acest lucru permite îmbunătățirea circulației.	ghemuit: În poziția ghemuit, depărtați picioarele la lățimea umerilor. Dacă puteți, îndoiți genunchii la un unghi de 90 de grade și rămâneți în această poziție. Această poziție este ideală pentru antrenarea coapselor.	Împingeți: Așezați mâinile depărtate la lățimea umerilor. Dacă aveți nevoie de un antrenament muscular mai intens, îndoiți coatele la un unghi de 90 de grade și mențineți această poziție.	PICIOARELE INFERIOARE: Puneți partea inferioară a picioarelor pe platformă, așa cum se arată, pe mâinile poziționate la spate. Dacă aveți nevoie de un antrenament mai intens, ridicați fesele de pe podea în timp ce vă odihniți pe viței.
			
O POZIȚIE CU TALIA ÎNDOITĂ: Întindeți picioarele, îndoiți talia și așezați mâinile pe placă. Îndoiți coatele pentru a aprofunda exercițiul.	ÎN PICIOARE PE UN PICIOR: Puneți un picior pe platformă și relaxați-vă. Dacă aveți nevoie de un antrenament mai intens, aplecați-vă în față, transferându-vă greutatea corpului pe platformă.	POZIȚIA DE ȘEDERE I: Așezați-vă pe Platforma vibratoare și îndreptați-vă spatele.	POZIȚIA II: Stand picioarele pe o platformă în timp ce stați pe un scaun. Aceasta este o modalitate excelentă de a vă relaxa și de a îmbunătăți circulația în picioare.

MODELAREA FIGURII:

Folosind vibrații relaxante de înaltă frecvență și legănare în combinație cu o varietate de poziții de antrenament, această mașină poate stimula profund țesutul muscular pentru a reduce acumularea de grăsimi, a restabili elasticitatea musculară, a sculpta un fizic frumos și a oferi utilizatorilor energie și încredere.

Exercițiu: Folosind tradiția culturală chineză de sănătate și fitness, în conformitate cu principiile Kung Fu, budism, Taozim, aparatul se bazează pe formarea pasivă, permițându-vă să faceți exerciții la domiciliu, într-un mod relativ static, ducând la relaxarea minții și a corpului, ameliorarea durerii, eliminarea oboselii, îmbunătățirea circulației. Ca rezultat, câștigați forță și vă întăriți sănătatea.

MOD DE CONVERSIE:

Există mânere la ambele capete ale capacului central. La re poziționarea produsului, ridicați capătul opus sistemului de roți, prindeți mânerul și mutați produsul în poziție.

- DEPOZITAREA ȘI ÎNTREȚINEREA CURĂȚAREA SUPRAFEȚELOR:

Înainte de curățare, asigurați-vă că sursa de alimentare este deconectată și că ștecherul este scos din priză. Pedala de cauciuc și capacele pot fi curățate cu o cârpă umezită cu detergent, iar excesul de detergent trebuie îndepărtat cu o cârpă.

ATENȚIE: Nu produsul cu agenți corozivi precum benzen sau diluant, care pot duce la decolorarea, ruginirea sau crăparea produsului. Evitați stropirea produsului cu apă, care ar putea duce la un scurtcircuit.

- CONTROLLER:

Deoarece utilizarea unei cârpe umede poate duce la defecțiuni, utilizați numai o cârpă uscată.

DEPOZITARE ȘI ÎNTREȚINERE:

Înainte de curățare, asigurați-vă că alimentarea este deconectată și că ștecherul este scos din priză.

Praful și murdăria trebuie îndepărtate de pe produs. Produsul trebuie depozitat în condiții de curățenie, în afara zonelor cu temperatură și umiditate ridicate. În cazul în care produsul nu este utilizat pentru o perioadă lungă de timp, ar trebui să se plaseze un capac de protecție împotriva prafului (care urmează să fie achiziționat de către utilizator) peste produs pentru a-l proteja de praf și murdărie.

PROBLEME FRECVENTE ȘI SOLUȚII:

- Oprire de urgență: LED-ul de pe consolă afișează "Er-3". LED-ul de pe afișaj clipește de trei ori.
- Eroare de conectare: LED-ul de pe consolă afișează "ER-4". LED-ul de pe afișaj clipește de patru ori.
- Cablu de alimentare defect: LED-ul de pe consolă afișează "ER-5". LED-ul de pe afișaj clipește de cinci ori.
- Suprasarcină de curent: LED-ul de pe consolă afișează "ER-6". LED-ul de pe afișaj clipește de șase ori.
- Defecțiune motor: LED-ul de pe consolă afișează "ER-7". LED-ul de pe afișaj clipește de șapte ori.
- Blocarea motorului: LED-ul de pe consolă afișează "ER-8". LED-ul de pe afișaj clipește de opt ori.
- Tensiune scăzută: LED-ul de pe consolă afișează "ER-8". LED-ul de pe afișaj clipește de nouă ori.

SPECIFICAȚII TEHNICE:

Tensiune nominală: 220-240 VAC, 100-120 VAC

Putere nominală: 200 W

Frecvența nominală: 50/60 Hz

Greutatea maximă a utilizatorului: 150 kg

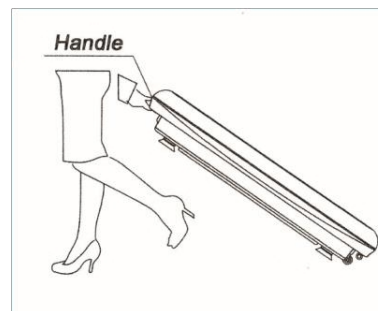

OPATRENIA:

Prostredie používania.

- Výrobok by sa nemal používať vo vlhkom alebo prašnom prostredí, kde by mohlo dôjsť k úrazu elektrickým prúdom alebo poškodeniu mechanických častí.
- Výrobok nepoužívajte, ak vnútorná teplota prekročí 40 °C.
- Nepoužívajte výrobok vonku alebo na priamom slnečnom svetle.
- Výrobok by mal byť umiestnený na rovnom povrchu.
- **Po premiestnení výrobku z prostredia s nízkou teplotou do prostredia s vysokou teplotou počkajte jednu hodinu, aby ste zabránili kondenzácii na stroji, ktorá môže viesť k poruche.**

Používanie výrobku sa neodporúča nasledujúcim osobám (Pred použitím výrobku sa odporúča poradiť sa s lekárom):

- Ľudia, ktorí sa liečia alebo sa necítia dobre;
- Osoby trpiace zhubnými nádormi;
- Tehotné alebo menštruujúce ženy;
- Ľudia s ochorením srdca;
- Pacienti s osteoporózou;
- Osoby s implantovaným kardiostimulátorom alebo iným elektronickým zdravotníckym zariadením;
- Ľudia s protézami končatín;
- Osoby citlivé na vibrácie alebo namáhavé .

Poznámky k prevádzke

- Pred použitím výrobku si odložte hodinky, náramky, mobilné telefóny a iné cennosti, ako aj kľúče, nože alebo iné ostré predmety, aby nedošlo k poškodeniu zariadenia alebo zraneniu.
- Počas používania výrobku nepoužívajte.
- Nepoužívajte výrobok súčasne s iným zdravotníckym zariadením.
- Výrobok by sa nemal používať na lekárske účely.
- Nepoužívajte výrobok bezprostredne po jedle alebo pití.
- Počas používania výrobok uchovávajte mimo dosahu detí alebo zvierat. Je zakázané vkladať prsty alebo iné predmety do medzery medzi stredovým krytom a krytom základne.
- Deti mladšie ako 10 rokov a osoby staršie ako 60 rokov by mali výrobok používať pod dohľadom.
- Nosnosť výrobku je 150 kg; osobám s vyššou hmotnosťou sa neodporúča výrobok používať.
- Výrobok je určený na používanie jednou osobou.

VAROVANIE

- Je zakázané vykonávať demontáž a opravy svojpomocne, čo môže viesť k úrazu elektrickým prúdom alebo spôsobiť poruchy zariadenia.
- Ak je potrebná údržba, okamžite kontaktujte výrobcu alebo miestneho distribútora zariadenia.
- Ak nastanú nižšie uvedené okolnosti, prestaňte výrobok používať. Potom odpojte napájanie a vyťahnite zástrčku zo zásuvky.
- Náhodné postriekanie výrobku alebo ovládača vodou alebo inými kvapalinami.
- Zistenie poškodenia akéhokoľvek príslušenstva alebo vnútorného komponentu.
- Abnormálna reakcia tela alebo silná bolesť počas cvičenia.
- Výpadok napájania.
- búrkové alebo atmosférické výpuste.

ZÁSTRČKU A NAPÁJACÍ KÁBEL:

Skontrolujte, či je napätie kompatibilné s napätím určeným pre výrobok. Zástrčku nevyťahujte mokrymi rukami, pretože to môže viesť k úrazu elektrickým prúdom. Pri vyťahovaní držte zástrčku, a nie kábel. V prípade dlhšieho výpadku napájania odpojte napájanie a vyťahnite zástrčku. Ak je napájací adaptér poškodený, prestaňte výrobok používať.

Vypnite napájanie, vyťahnite zástrčku zo zásuvky a obráťte sa na technický servis, ktorý vykoná opravu.



Zoznam prvkov:

1. Horný kryt
2. Stredný kryt
3. Kryt základne
4. Gumový pedál
5. Zápätie
6. Zásuvka striedavého prúdu
7. Hriadeľ



Možnosti obrazovky:

1. Čas "-"
2. Čas "+"
3. Okno na príjem infračervených informácií
4. Rýchlosť "-"
5. Rýchlosť "+"

Platforma:

1. Začnite: Ak stroj nie je v prevádzke, toto tlačidlo spustí motor podľa prednastavených nastavení.

2. Program: Ak stroj nie je v prevádzke, toto tlačidlo umožňuje nastaviť jeden z nasledujúcich štyroch režimov:

- Prírúčka: LED kontrolka indikuje HA.00.
V tomto režime je možné nastaviť čas od 0 do 20 minút. Po stlačení tohto tlačidla je možné nastaviť rýchlosť podľa individuálnych potrieb. Nie je však možné nastaviť čas.
- Automatický P1: LED indikuje P1.01. Tento režim pracuje v určitom rytme.
Čas a rýchlosť.
Neexistuje žiadna možnosť úpravy.
- Automatický P2: LED indikuje P2.03. Tento režim pracuje v špecifickom rytme.
Čas a rýchlosť.
Neexistuje žiadna možnosť úpravy.
- Automatický P3: LED indikuje P2.05. Tento režim pracuje v špecifickom rytme.
Čas a rýchlosť.
Neexistuje žiadna možnosť úpravy.









3. Napájanie: Po zapnutí a stlačení tohto tlačidla možno stroj prepnúť z pohotovostného režimu. LED kontrolka bude indikovať " _ _ ". Opätovným stlačením tlačidla sa obnoví normálny stav. Zariadenie prejde do pohotovostného režimu aj po zapnutí a ponechaní 3 minúty bez použitia.

4. Čas/rýchlosť+: Po zastavení stroja v manuálnom režime je možné predĺžiť čas v rozmedzí 1 až 20 minút (nastavený čas: 10 minút).

FUNKCIE DIAĽKOVÉHO OVLÁDANIA:

START/STOP: ak chcete výrobok spustiť, zapnite zástrčku, zapnite napájanie a stlačte tlačidlo. Stlačením tohto tlačidla sa stroj v chode zastaví.
CAS- : Skrátenie prevádzkového času: nastavený prevádzkový čas je 10 minút rozdelených do 10 úrovní. Ak chcete skrátiť čas, stlačte toto tlačidlo
SPEED+ : Zvýšenie rýchlosti: manuálne 1-20 Ak chcete zvýšiť rýchlosť počas chodu stroja, stlačte toto tlačidlo.
TIME+ : Zvýšenie prevádzkového času: prednastavený prevádzkový čas je 10 minút rozdelených do 10 úrovní. Ak chcete zvýšiť čas, stlačte toto tlačidlo.
POZNÁMKA: účinný dosah signálov diaľkového ovládania je 2,5 metra. IR indikátor ovládača by mal byť nasmerovaný na okienko prijmu IR signálu na výrobku.

1. Štart
2. Čas +/-: Po zastavení stroja v manuálnom režime je možné nastaviť čas v rozsahu 1-20 minút (nastavený čas: 10 minút).
3. Zobrazenie informácií metódou LED:
 - Metóda 1: Režim. Rýchlosť.
 - Metóda 2: Minúty. Sekundy
 - Obe metódy sa zmenia po 5 sekundách.

			
POZÍCIA PRE ŠKOLENIE CELÉHO TELO: Postavte sa na plošinu a nohy rozkročte na šírku ramien. To umožňuje lepší krvný obeh.	drep: V drepe nohy na šírku ramien. Ak môžete, pokrčte kolená v uhle 90 stupňov a zostaňte v tejto polohe. Táto poloha je ideálna na tréning stehien.	TLAČ: Roztiahnite ruky na šírku ramien. Ak potrebujete intenzívnejší svalový tréning, pokrčte lakty v 90-stupňovom uhle a vydržte v tejto polohe.	DOLNÉ NOHY: Dolné končatiny položte na plošinu podľa obrázka a oprite sa o ruky položené za chrbtom. Ak potrebujete intenzívnejší tréning, zdvihnite hýžďové svaly z podlahy a zároveň sa oprite na lýtkach.
			
POLOHA S OHNUTÝM PASOM: Narovnajete nohy, pokrčte sa v páse a položte ruky na dosku. Pokrčte lakty, aby ste cvičenie prehľbili.	STOJÍ JEDNEJ NOHE: Položte jednu nohu na plošinu a uvoľnite sa. Ak potrebujete intenzívnejší tréning, nakloňte sa dopredu a preneste váhu tela na plošinu.	POLOHA V SEDE I: Sedieť na Vibračná plošina a narovnanie chrbta.	POZÍCIA II: Stojan nohy na plošine, zatiaľ čo sedíte na stoličke. Je to skvelý spôsob, ako sa uvoľniť a zlepšiť krvný obeh v nohách.

TVAROVANIE POSTAVY:

Pomocou relaxačných vysokofrekvenčných vibrácií a hojdania v kombinácii s rôznymi cvičebnými polohami dokáže tento stroj hlboko stimulovať svalové tkanivo, čím znižuje hromadenie tuku, obnovuje pružnosť svalov, modeluje krásnu postavu a dodáva používateľom energiu a sebavedomie. Cvičenie: Stroj je založený na pasívnom tréningu, ktorý umožňuje cvičiť doma, relatívne statickým spôsobom, čo vedie k uvoľneniu mysle a tela, zmierneniu bolesti, odstráneniu únavy, zlepšeniu krvného obehu. Výsledkom je získanie sily a posilnenie zdravia.

SPÔSOB KONVERZIE:

Na oboch koncoch stredového uzáveru sú úchyty. Pri premiestňovaní výrobku zdvihnite koniec oproti systému kolies, uchopte rukoväť a premiestnite výrobok do správnej polohy.

- SKLADOVANIE A ÚDRŽBA ČISTENIE POVRCHOV:

Pred čistením sa uistite, že je odpojené napájanie a zástrčka je vytažená zo zásuvky. Gumový pedál a kryty možno čistiť handričkou navlhčenou v čistiacom prostriedku a prebytočný čistiaci prostriedok treba odstrániť handričkou.

UPOZORNENIE: Výrobok korozívnymi prostriedkami, ako je benzén alebo riedidlo, ktoré môžu viesť k zmene farby, hrdzaveniu alebo praskaniu výrobku. Vyhnite sa postriekaniu výrobku vodou, čo by mohlo viesť ku skratu.

- OVLÁDAČ:

Keďže použitie vlhkej handričky môže viesť k poruchám, používajte len suchú handričku. **SKLADOVANIE A ÚDRŽBA:**

Pred čistením sa uistite, že je napájanie odpojené a zástrčka je vytažená zo zásuvky.

Z výrobku by sa mal odstrániť prach a nečistoty. Výrobok by sa mal skladovať v čistom stave mimo oblastí s vysokou teplotou a vlhkosťou. Ak sa výrobok dlhší nepoužíva, mal by sa naň umiestniť protiprachový kryt (zakúpi ho používateľ), ktorý ho ochráni pred prachom a nečistotami.

ČASTÉ PROBLÉMY A RIEŠENIA:

- Núdzové zastavenie: LED dióda na konzole ukazuje "Er-3". LED dióda na displeji trikrát zabliká.
- Chyba pripojenia: LED dióda na konzole ukazuje "ER-4". LED dióda na displeji blikne štyrikrát.
- Porucha napájacieho kábla: LED na konzole ukazuje "ER-5". LED dióda na displeji päťkrát zabliká.
- Prúdom preťaženie: LED kontrolka na konzole ukazuje "ER-6". LED dióda na displeji blikne šesťkrát.
- Porucha motora: LED kontrolka na konzole ukazuje "ER-7". LED dióda na displeji sedemkrát zabliká.
- Blokovanie motora: LED kontrolka na konzole ukazuje "ER-8". LED dióda na displeji blikne osemkrát.
- Nízke napätie: kontrolka LED na konzole ukazuje "ER-8". Kontrolka LED na displeji deväťkrát zabliká.

TECHNICKÉ ŠPECIFIKÁCIE:

Menovité napätie: 220-240 VAC, 100-120 VAC Menovitý

výkon: 200 W

Menovitá frekvencia: 50/60 Hz

Maximálna hmotnosť používateľa: 150 kg

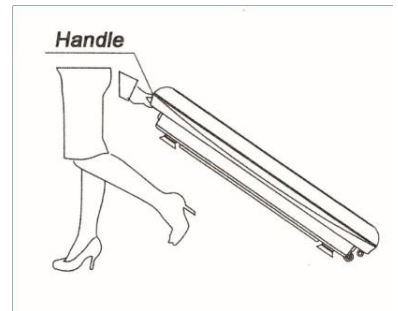

OPOZORILO:

Okolje uporabe.

- Izdelka ne smete uporabljati v vlažnem ali prašnem okolju, kjer bi lahko prišlo do električnega udara ali poškodb mehanskih delov.
- Izdelka ne uporabljajte, če je temperatura v prostoru višja od 40 °C.
- Izdelka ne uporabljajte na prostem ali na neposredni sončni svetlobi.
- Izdelek je treba postaviti na ravno površino.
- **Po premiku izdelka iz okolja z nizko temperaturo v okolje z visoko temperaturo počakajte eno uro, da se na napravi ne nabere kondenzacija, ki lahko povzroči okvaro.**

Uporabo izdelka odsvetujemo naslednjim osebam (pred uporabo izdelka se je priporočljivo posvetovati z zdravnikom):

- osebe, ki se zdravijo ali se slabo počutijo;
- osebe, ki trpijo za malignimi tumorji;
- Nosečnice ali ženske v menstruaciji;
- Osebe z boleznimi srca;
- Bolniki z osteoporozo;
- Osebe z vgrajenim srčnim spodbujevalnikom ali drugim elektronskim medicinskim pripomočkom;
- Ljudje s protezami;
- Osebe, ki so občutljive na vibracije ali naporne .

Opombe o delovanju

- Pred uporabo izdelka odstranite ure, zapestnice, odložite mobilne telefone in druge dragocenosti ter ključke, nože ali druge ostre predmete, da ne poškodujete naprave ali se poškodujete.
- Med uporabo izdelka ne uporabljajte.
- Izdelka ne uporabljajte hkrati z drugo medicinsko opremo.
- Izdelek se ne sme uporabljati v medicinske namene.
- Izdelka ne uporabljajte takoj po jedi ali pitju.
- Med uporabo izdelek hranite zunaj dosega otrok ali živali. Prepovedano je vstavljati prste ali druge predmete v režo med osrednjim pokrovom in pokrovom osnove.
- Otroci, mlajši od 10 let, in osebe, starejše od 60 let, naj izdelek uporabljajo pod nadzorom.
- Nosilnost izdelka je 150 kg; ljudem z večjo težo uporabo izdelka odsvetujemo.
- Izdelek je zasnovan za uporabo s strani ene osebe.

OPOZORILO

- Prepovedano je samostojno razstavljanje in popraviljanje, kar lahko povzroči električni udar ali okvare naprave.
- Če je potrebno vzdrževanje, se takoj obrnite na proizvajalca ali lokalnega distributerja opreme.
- Če nastopijo spodaj opisane okoliščine, izdelek prenehajte uporabljati. Nato odklopite napajanje in odstranite vtič iz kontakta.
- Naključno politje izdelka ali krmilnika z vodo ali drugimi tekočinami.
- zaznavanje poškodb katere koli dodatne opreme ali notranje komponente.
- Nenavaden odziv telesa ali huda bolečina med vadbo.
- Izpad električne energije.
- Nevihntni ali atmosferski izpusti.

VTIČ IN NAPAVALNI KABEL:

Preverite, ali je napetost skladna z napetostjo, določeno za izdelek. Vtiča ne izvlecite z mokrimi rokami, saj lahko pride do električnega udara. Pri izvleku držite vtič in ne kabla. V primeru daljšega izpada električne energije odklopite napajanje in izvlecite vtič. Če je napajalnik poškodovan, izdelek prenehajte uporabljati. Izklopite napajanje, izvlecite vtič in se za popravilo obrnite na tehnično službo.



Seznam elementov:

1. Zgornji pokrov
2. Srednji pokrov
3. Osnovni pokrov
4. Gumijast pedal
5. Stopka
6. AC vtičnica
7. Gred



Možnosti zaslona:

1. Čas "-"
2. Čas "+"
3. Okno za sprejem infrardečih informacij
4. Hitrost "-"
5. Hitrost "+"

Platforma:

1. Začetek: Ko stroj ne deluje, ta tipka zažene motor v skladu s prednastavljenimi nastavitvami.

2. Program: Ta tipka omogoča nastavitve enega od naslednjih štirih načinov, kadar stroj ne deluje:

- Priročnik: LED svetilka kaže HA.00.
V tem načinu lahko čas nastavite med 0 in 20 minutami. Ko pritisnete to tipko, je mogoče hitrost individualnim potrebam. Vendar pa časa ni mogoče prilagoditi.
- Samodejno P1: Svetlobna dioda kaže P1.01.
Ta način deluje z določenim ritmom.
Čas in hitrost.
Prilagoditev ni mogoča.
- Samodejno P2: LED prikazuje P2.03. Ta način deluje v določenem ritmu.
Čas in hitrost.
Prilagoditev ni mogoča.
- Samodejno P3: LED prikazuje P2.05. Ta način deluje v določenem ritmu.
Čas in hitrost.
Prilagoditev ni mogoča.

3. Napajanje: Stroj lahko preklopite iz stanja pripravljenosti, ko ga vklopite in pritisnete to tipko. Svetlobna dioda LED bo pokazala "-". S ponovnim pritiskom na tipko ponovno vzpostavite normalno stanje. Naprava bo prešla v stanje pripravljenosti tudi, če je bila vklopljena in 3 minute neuporabljena.

4. Cas/hitrost+: Ko je stroj zaustavljen v ročnem načinu, je mogoče podaljšati čas med 1 in 20 minutami (nastavljen čas: 10 minut).

FUNKCIJE DALJINSKEGA UPRAVLJALNIKA:

START/STOP: za zagon izdelka vklopite vtič, vklopite napajanje in pritisnite tipko. Če pritisnete to tipko, ko stroj deluje, ga zaustavite.









CAS- : Skrajšajte čas delovanja: nastavljeni čas delovanja je 10 minut, razdeljen na 10 stopenj. Če želite skrajšati čas, pritisnite to tipko.

SPEED+ : Povečanje hitrosti: ročno 1-20. Če želite povečati hitrost med delovanjem stroja, pritisnite to tipko.

TIME+ : Podaljšanje časa delovanja: prednastavljeni čas delovanja je 10 minut, razdeljen na 10 stopenj. Če želite podaljšati čas delovanja, pritisnite to tipko.

OPOMBA: dejanski doseg signalov daljinskega upravljalnika je 2,5 metra. IR indikator daljinskega upravljalnika mora biti usmerjen v okence za sprejem IR signala na izdelku.

1. Začetek
2. Čas +/-: Ko je stroj zaustavljen v ročnem načinu, je možna nastavev časa v razponu 1-20 minut (nastavljeni čas: 10 minut).
3. Prikaz informacij z metodo LED:
 - Metoda 1: Način. Hitrost.
 - Metoda 2: Minute. Sekunde
 - Oba načina se spremenita po 5 sekundah.

			
POLOŽAJ ZA USPOSABLJANJE CELOTNEGA TELO: Stopite na ploščad in postavite stopala v širini ramen. To omogoča boljše cirkulacijo.	čepenje: stopala postavite v razkorak v širini ramen. Če lahko, pokrčite kolena pod kotom 90 stopinj in ostanite v tem položaju. Ta položaj je idealen za vadbo stegen.	Potisk: Roki postavite v širino ramen. Če potrebujete bolj intenzivno mišično vadbo, komolce pod kotom 90 stopinj in vztrajajte v tem položaju.	SPODNJE NOGE: Spodnji del nog položite na ploščad, kot je prikazano na sliki, in se oprite na roke, položene za hrbtom. Če potrebujete intenzivnejšo vadbo, dvignite zadnjične mišice s tal, medtem ko počivate. na tetlih.
			
POLOŽAJ Z UPOGNJENIM PASOM: Izravnajte noge, pokrčite se v pasu in položite roke na desko. Pokrčite komolce, da se vaja poglobi.	STOJI ENI NOGI: Eno nogo postavite na ploščad in se sprostite. Če potrebujete intenzivnejšo vadbo, se nagnite naprej in prenesite težo telesa na ploščad.	SEDEČI POLOŽAJ I: Sedite na Vibracijska platforma in zravnajte hrbet.	POLOŽAJ II: Stojalo stopala na ploščadi, medtem ko sedite na stolu. To je odličen način za sprostitvev in izboljšanje cirkulacije v nogah.

OBLIKOVANJE SLIKE:

S sproščujočimi visokofrekvenčnimi vibracijami in zibanjem v kombinaciji z različnimi vadbenimi položaji lahko ta naprava globoko stimulira mišično tkivo, da zmanjša kopičenje maščob, obnovi elastičnost mišic, oblikuje lepo postavo ter uporabnikom daje energijo in samozavest.

Vaja: V skladu s kitajsko kulturno tradicijo zdravja in telesne pripravljenosti, v skladu z načeli Kung Fu, budizma, Taoizma, naprava temelji na pasivnem usposabljanju, ki vam omogoča vadbo doma, na relativno statičen način, kar vodi do sprostitve uma in telesa, lajšanja bolečin, odpravljanja utrujenosti, izboljšanja krvnega obtoka. Posledično pridobivate moč in krepite svoje zdravje.

NAČIN PRETVORBE:

Na obeh koncih sredinskega pokrova sta ročaja. Pri prestavljanju izdelka dvignite konec, ki je nasproti sistema koles, primite ročaj in premaknite izdelek v zeleni položaj.

- SHRANJEVANJE IN VZDRŽEVANJE ČIŠČENJE POVRŠIN:

Pred čiščenjem se prepričajte, da je napajanje izključeno in da je vtič izvlečen iz vtičnice. Gumijasto pedalo in pokrove lahko očistite s krpo, navlaženo z detergentom, odvečno čistilo pa odstranite s krpo.

POZOR: Izdelka ne čistite z jedkimi sredstvi, kot sta benzen ali razredčilo, ki lahko povzročita razbarvanje, rjavenje ali razpokanje izdelka. Izdelka ne brizgajte z vodo, saj lahko do kratkega stika.

- UPRAVLJALNIK:

Ker lahko uporaba vlažne krpe povzroči okvare, uporabljajte le suho krpo.

SHRANJEVANJE IN VZDRŽEVANJE:

Pred čiščenjem se prepričajte, da je napajanje izključeno in da je vtič izvlečen iz vtičnice.

Z izdelka je treba odstraniti prah in umazanijo. Izdelek je treba hraniti v čistem stanju zunaj območij z visoko temperaturo in vlago. Če se izdelek dolgo ne uporablja, je treba na izdelek namestiti protiprašno prevleko (ki jo kupi uporabnik), da ga zaščitite pred prahom in umazanijo.

POGOSTE TEŽAVE IN REŠITVE:

- Ustavitev v sili: LED dioda na konzoli prikazuje "Er-3". LED dioda na zaslonu trikrat utripa.
- Napaka povezave: LED na konzoli prikazuje "ER-4". Svetlobna dioda na zaslonu štirikrat utripa.
- Napaka na napajalnem kablu: LED na konzoli kaže "ER-5". LED dioda na zaslonu petkrat utripa.
- Trenutna preobremenitev: Na konzoli se prikaže "ER-6". Svetlobna dioda na zaslonu šestkrat utripa.
- Okvara motorja: Na konzoli se prikaže LED-lučka "ER-7". Svetlobna dioda na zaslonu sedemkrat utripa.
- Blokada motorja: Na konzoli se prikaže LED-lučka "ER-8". Svetlobna dioda na zaslonu osemkrat utripa.
- Nizka napetost: na konzoli se prikaže lučka LED "ER-8". Svetlobna dioda na zaslonu devetkrat utripa.

TEHNIČNE SPECIFIKACIJE:

Nazivna napetost: 220-240 VAC, 100-120 VAC

Nazivna moč: 200 W

Nazivna frekvenca: 50/60 Hz

Največja teža uporabnika: 150 kg

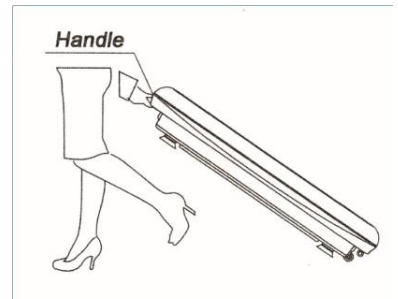

FÖRSIKTIGHETSÅTGÄRDER:

Användningsmiljö.

- Produkten får inte användas i fuktiga eller dammiga miljöer där elektriska stötar eller skador på mekaniska delar kan uppstå.
- Använd inte produkten om inomhustemperaturen överstiger 40°C.
- Använd inte produkten utomhus eller i direkt solljus.
- Produkten ska placeras på en plan yta.
- **När du har flyttat produkten från en miljö med låg temperatur till en miljö med hög temperatur ska du vänta en timme för att förhindra att kondens samlas på maskinen, vilket kan leda till fel.**

Användning av produkten av följande personer avråds (Det är tillrådligt att konsultera en läkare innan du använder produkten):

- Personer som genomgår behandling eller som mår dåligt;
- Personer som lider av elakartade tumörer;
- Gravida eller menstruerande kvinnor;
- Personer med hjärtsjukdom;
- Patienter med osteoporos;
- Personer med inopererad pacemaker eller annan elektronisk medicinteknisk utrustning;
- Människor med proteser;
- Personer som är känsliga för vibrationer eller ansträngande .

Anmärkningar om drift

- Innan du använder produkten ska du ta av klockor, armband, lägga undan mobiltelefoner och andra värdesaker, samt nycklar, knivar eller andra vassa föremål för att undvika skador på maskinen eller personskadorna.
- Gör inte det medan du använder produkten.
- Använd inte produkten samtidigt som annan medicinsk utrustning.
- Produkten ska inte användas för medicinska ändamål.
- Använd inte produkten omedelbart efter att du har ätit eller druckit.
- När produkten används ska den förvaras utom räckhåll för barn och djur. Det är förbjudet att föra in fingrar eller andra föremål i springan mellan mittkåpan och baskåpan.
- Barn under 10 år och personer över 60 år bör använda produkten under uppsikt.
- Lastkapaciteten för produkten är 150 kg; personer med högre vikt avråds från att använda produkten.
- Produkten är avsedd att användas av en person.

VARNING

- Det är förbjudet att utföra demontering och reparationer på egen hand, eftersom det kan leda till elektriska stötar eller orsaka funktionsfel på enheten.
- Om underhåll krävs, kontakta omedelbart tillverkaren eller den lokala distributören av utrustningen.
- Sluta använda produkten om de omständigheter som beskrivs nedan inträffar. Koppla sedan bort strömförsörjningen och dra ut stickkontakten ur kontakten.
- Oavsiktligt stänk av produkten eller styrenheten med vatten eller andra vätskor.
- Detektering av skador på tillbehör eller interna komponenter.
- Onormal kroppsreaktion eller svår smärta under träning.
- Strömavbrott.
- Storm eller atmosfäriska utsläpp.

KONTAKT OCH STRÖMKABEL:

Kontrollera att spänningen är kompatibel med den spänning som anges för produkten. Dra inte ut stickkontakten med våta händer, eftersom det kan leda till elektriska stötar. Håll i kontakten och inte i kabeln när du drar ut den. Koppla bort strömförsörjningen och dra ut stickkontakten vid långvarigt strömavbrott. Sluta använda produkten om nätadaptern är skadad.

Stäng av strömförsörjningen, dra ut stickkontakten och kontakta teknisk service för reparation.



Lista över element:

1. Topplöck
2. Mittre lock
3. Baslock
4. Pedal av gummi
5. Sidfot
6. AC-uttag
7. Axel



Alternativ för skärm:

1. Tid "-"
2. Tid "+"
3. Fönster för mottagning av infraröd information
4. Hastighet "-"
5. Hastighet "+"

Plattform:

- 1. Starta:** När maskinen inte är i drift startar denna knapp motorn enligt de förinställda inställningarna
- 2. Program:** När maskinen inte är igång kan du med den här knappen ställa in ett av följande fyra lägen:
 - **Manuell:** LED-lampa indikerar HA.00.
I detta läge kan tiden ställas in mellan 0 och 20 minuter. När du trycker på den här knappen kan du justera hastigheten så att den passar dina individuella behov. Det går dock inte att justera tiden.
 - **Automatisk P1:** LED-lampan indikerar P1.01.
Detta läge arbetar med en specifik rytm.
Tid och hastighet.
Det finns ingen möjlighet till justering.
 - **Automatisk P2:** LED indikerar P2.03. Detta läge arbetar med en specifik rytm.
Tid och hastighet.
Det finns ingen möjlighet till justering.
 - **Automatisk P3:** LED indikerar P2.05. Detta läge fungerar med en specifik rytm.
Tid och hastighet.
Det finns ingen möjlighet till justering.
- 3. Ström:** Maskinen kan kopplas från standby-läge efter att den slagits på och denna knapp tryckts in. LED-lampan kommer att indikera "_". Genom att trycka på knappen igen återställs normaltilståndet. Maskinen går också in i standby-läge efter att ha satts på och inte använts i 3 minuter.
- 4. Tid/hastighet+:** När maskinen har stoppats i manuellt läge är det möjligt att öka tiden mellan 1 och 20 minuter (inställd tid: 70 minuter).

FJÄRRKONTROLLENS FUNKTIONER:

START/STOP: för att starta produkten, koppla in kontakten, slå på strömmen och tryck på knappen. Om du trycker på denna knapp medan maskinen är igång stoppas den.









TIME- : Förkorta : Den inställda drifttiden är 10 minuter uppdelad på 10 nivåer. För att förkorta tiden, tryck på denna knapp

SPEED+ : Öka hastigheten: manuell 1-20 Tryck på denna knapp för att öka hastigheten när maskinen är igång.

TIME+ : Öka drifttiden: den förinställda drifttiden är 10 minuter uppdelad i 10 nivåer. Tryck på denna tangent för att öka tiden.

OBS: Den effektiva räckvidden för fjärrkontrollens signaler är 2,5 meter. IR-indikatorn på kontrollenheten ska riktas mot IR-signalens mottagningsfönster på produkten.

1. Start
2. Tid +/-: När maskinen har stoppats i manuellt läge är det möjligt att justera tiden inom intervallet 1-20 minuter (inställd : 10 minuter).
3. Visning av information med LED-metod:
 - Metod 1: Läge. Hastighet.
 - Metod 2: Minuter. Sekunder
 - Båda metoderna ändras efter 5 sekunder.

			
POSITION FÖR UTBILDNING AV HELA KROPPEN: Ställ dig på en plattform och placera fötterna axelbrett isär. Detta möjliggör förbättrad cirkulation.	Knäböj: I en knäböj placerar du fötterna axelbrett isär. Om du kan, böj knäna i 90 graders vinkel och stanna i denna position. Denna position är idealisk för att träna lären.	PUSH: Placera händerna axelbrett isär. Om du behöver en mer intensiv muskelträning kan du böja armbågarna i 90 graders vinkel och hålla denna position.	NEDRE BEN: Placera underbenen på plattformen enligt bilden och vila på händerna som är placerade bakom ryggen. Om du behöver en mer intensiv träning kan du lyfta sätesmusklerna från golvet medan du vilar på vaderna.
			
EN POSITION MED BÖJD MIDJA: Råta ut benen, böj i midjan och placera händerna på brädan. Böj armbågarna för att fördjupa övningen.	STÅ PÅ ETT BEN: Placera ena foten på plattformen och slappna av. Om du behöver ett mer intensivt träningspass kan du luta dig framåt genom att överföra din kroppsvikt till plattformen.	SITTSTÄLLNING I: Sätt dig på Vibrerande plattform och råta på ryggen.	POSITION II: Ståplats fötterna på en plattform medan du sitter på en stol. Det här är ett bra sätt att slappna av och förbättra cirkulationen i benen.

FIGURFORMNING:

Med hjälp av avslappnande högfrekventa vibrationer och gungning i kombination med en mängd olika träningspositioner kan denna maskin djupt stimulera muskelvävnad för att minska fettansamling, återställa muskelelasticitet, skulptera en vacker kroppsbyggnad och ge användarna energi och självförtroende. Träning: Med hjälp av den kinesiska kulturella traditionen för hälsa och fitness, i linje med principerna för Kung Fu, buddhism, Taoism, är maskinen baserad på passiv träning, så att du kan träna hemma, på ett relativt statiskt sätt, vilket leder till avkoppling av kropp och själ, smärtlindring, eliminering av trötthet, förbättrad cirkulation. Som ett resultat får du styrka och stärker din hälsa.

SÅTT ATT KONVERTERA:

Det finns handtag i båda ändarna av . Vid omplacering av produkten, lyft den ände som är hjulsystemet, ta tag i handtaget och flytta produkten till rätt position.

- FÖRVARING OCH UNDERHÅLL RENGÖRING AV YTOR:

Innan rengöring ska du kontrollera att strömförsörjningen är fränkopplad och att stickkontakten är utdragen ur vägguttaget. Gummipedalen och kåporna kan rengöras med en trasa fuktad med rengöringsmedel, och överflödigt rengöringsmedel bör tas bort med en trasa.

OBSERVERA: Rengör inte produkten med frätande medel som bensen eller thinner, eftersom det kan leda till missfärgning, rost eller sprickbildning. Undvik att stänka vatten på produkten, eftersom det kan leda till kortslutning.

- CONTROLLER:

Eftersom användning av en fuktig trasa kan leda till fel, använd endast en torr trasa. **FÖRVARING OCH UNDERHÅLL:**

Före rengöring ska du kontrollera att strömmen är fränkopplad och att stickkontakten är utdragen ur vägguttaget.

Damm och smuts ska avlägsnas från produkten. Produkten ska förvaras i rent skick utanför områden med hög temperatur och luftfuktighet. Om produkten inte används under en längre tid bör ett dammskydd (som köps av användaren) placeras över produkten för att skydda den mot damm och smuts.

FREKVENTA PROBLEM OCH LÖSNINGAR:

- Nödstop: LED-lampan på konsolen visar "Er-3". LED-lampan på displayen blinkar tre gånger.
- Fel i anslutningen: LED-lampan på konsolen visar "ER-4". LED-lampan på displayen blinkar fyra gånger.
- Fel på strömkabeln: LED-lampan på konsolen visar "ER-5". LED-lampan på displayen blinkar fem gånger.
- Överbelastning av ström: LED-lampan på konsolen visar "ER-6". LED-lampan på displayen blinkar sex gånger.
- Fel på motorn: LED-lampan på konsolen visar "ER-7". LED-lampan på displayen blinkar sju gånger.
- : LED-lampan på konsolen visar "ER-8". LED-lampan på displayen blinkar åtta gånger.
- Lågsänning: LED-lampan på konsolen visar "ER-8". LED-lampan på displayen blinkar nio gånger.

TEKNISKA SPECIFIKATIONER:

Nominell spänning: 220-240 VAC, 100-120 VAC

Nominell effekt: 200 W

Nominell frekvens: 50/60 Hz

Maximal användarvikt: 150 kg

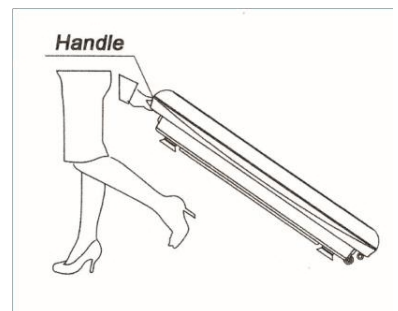

ЗАСТЕРЕЖЕННЯ:

Середовище використання.

- Виріб не слід використовувати у вологому або запиленому середовищі, де можливе ураження електричним струмом або пошкодження механічних деталей.
- Не використовуйте виріб, якщо температура в приміщенні перевищує 40°C.
- Не використовуйте виріб на відкритому повітрі або під прямими сонячними променями.
- Виріб слід розмістити на рівній поверхні.
- **Після переміщення виробу з низькотемпературного в високотемпературне зачекайте одну годину, щоб запобігти утворенню конденсату на машині, який може призвести до виходу її з ладу.**

Не рекомендується використовувати продукт наступним особам (рекомендується проконсультуватися з лікарем перед застосуванням продукту):

- Люди, які проходять лікування або погано себе почувають;
- Особи, які страждають на злякисні пухлини;
- Вагітні або жінки в період менструації;
- Люди з серцевими захворюваннями;
- Пацієнти з остеопорозом;
- Люди з імплантованим кардіостимулятором або іншим електронним медичним пристроєм;
- Люди з протезами;
- Особи, чутливі до вібрацій або напруженої роботи.

Вказівки щодо експлуатації

- Перед використанням виробу зніміть годинник, браслети, відкладіть мобільні телефони та інші цінні речі, а також ключі, ножі та інші гострі предмети, щоб уникнути пошкодження машини або травмування.
- Не застосовувати під час використання продукту.
- Не використовуйте виріб одночасно з іншим медичним обладнанням.
- Продукт не слід використовувати з лікувальною метою.
- Не використовуйте продукт одразу після їжі або пиття.
- Під час використання зберігайте виріб у недоступному для дітей та тварин місці. Забороняється вставляти пальці або інші предмети в щілину між центральною кришкою та нижньою кришкою.
- Дітям до 10 років та людям старше 60 років слід застосовувати препарат під наглядом.
- Вантажопідйомність виробу становить 150 кг; людям з більшою вагою не рекомендується використовувати виріб.
- Виріб призначений для використання однією людиною.

ПОПЕРЕДЖЕННЯ

- Забороняється самостійно розбирати і ремонтувати пристрій, що може призвести до ураження електричним струмом або викликати збої в роботі пристрою.
- Якщо потрібне технічне обслуговування, негайно зверніться до виробника або місцевого дистриб'ютора обладнання.
- Припиніть використання виробу, якщо виникли обставини, описані нижче. Потім відключіть живлення і вийміть вилку з розетки.
- Випадкове потрапляння на виріб або контролер води або інших рідин.
- Виявлення пошкодження будь-якого аксесуара або внутрішнього компонента.
- Аномальна реакція організму або сильний біль під час фізичних навантажень.
- Збій живлення.
- Штормові або атмосферні розряди.

ВИЛКА ТА КАБЕЛЬ ЖИВЛЕННЯ:

Переконайтеся, що напруга в мережі відповідає напрузі, зазначеній для виробу. Не витягуйте вилку мокрими руками, оскільки це може призвести до ураження електричним струмом. При триманні за вилку, а не за кабель. У разі тривалого відсутності електроживлення відключіть пристрій від мережі та витягніть штепельну вилку. Припиніть використовувати виріб, якщо пошкоджено адаптер живлення. Вимкніть, витягніть вилку з розетки і зверніться до технічної служби для ремонту.

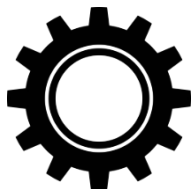

Перелік елементів:

1. Верхня кришка
2. Середня обкладинка
3. Базова кришка
4. Гумова педаль
5. Нижній колонтитул
6. Розетка змінного струму
7. Вал



Параметри екрану:

1. Час "-"
2. Час "+"
3. Вікно прийому інфрачервоної інформації
4. Швидкість "-"
5. Швидкість "+"

Платформа:

1. Старт: Коли машина не працює, ця кнопка запускає двигун відповідно до попередньо встановлених налаштувань

2. Програма: Коли машина не працює, ця клавіша дозволяє встановити один з наступних чотирьох режимів:

- Вручну: Світлодіодний індикатор показує HA.00. У цьому режимі можна встановити час від 0 до 20 хвилин. При натисканні цієї клавіші можна налаштувати швидкість відповідно до індивідуальних потреб. Однак час налаштувати неможливо.
- Автоматичний P1: Світлодіод показує P1.01. Цей режим працює в певному ритмі. Час і швидкість. Можливість регулювання відсутня.
- Автоматичний P2: світлодіод показує P2.03. Цей режим працює в певному ритмі. Час і швидкість. Можливість регулювання відсутня.
- Автоматичний P3: світлодіод показує P2.05. Цей режим працює в певному ритмі. Час і швидкість. Можливість регулювання відсутня.

3. Живлення: Машину можна вивести з режиму очікування після увімкнення та натискання цієї клавіші. Світлодіодний індикатор покаже " _ ". Повторне натискання клавіші відновить нормальний стан. Машину також перейде в режим очікування, якщо її увімкнути і не використовувати протягом 3 хвилин.

4. Час/Швидкість+: Коли машина зупинена в ручному режимі, можна збільшити час від 1 до 20 хвилин (встановлений час: 10 хвилин).

ФУНКЦІЇ ДИСТАНЦІЙНОГО КЕРУВАННЯ:

СТАРТ/СТОП: щоб запустити виріб, ввімкніть вилку в розетку, увімкніть живлення та натисніть кнопку . Натискання цієї клавіші зупиняє машину.









TIME- : Зменшити час роботи: встановлений час роботи становить 10 хвилин, розбитий на 10 рівнів. Щоб скоротити час, натисніть цю клавішу

SPEED+ : Збільшення швидкості: вручну 1-20 Щоб збільшити швидкість під час роботи машини, натисніть цю клавішу.

TIME+ : Збільшення часу роботи: попередньо встановлений час роботи становить 10 хвилин, розбитий на 10 рівнів. Щоб збільшити час, натисніть цю клавішу.

ПРИМІТКА: ефективна дальність дії сигналів пульта дистанційного керування становить 2,5 метра. ІЧ-індикатор контролера повинен бути спрямований на вікно прийому ІЧ-сигналу на виробі.

1. Старт
2. Час +/-: Коли машина зупинена в ручному режимі, можна регулювати час в діапазоні 1-20 хвилин (встановлений час: 10 хвилин).
3. Відображення інформації світлодіодним методом:
 - Спосіб 1: Режим. Швидкість.
 - Спосіб 2: Хвилини. Секунди
 - Обидва методи змінюються через 5 секунд.

			
ПОЗИЦІЯ ДЛЯ НАВЧАННЯ ВСЬОГО ТІЛО: Встаньте на платформу, розставивши ноги на ширині плечей. Це дозволяє покращити кровообіг.	Присядьте: У присіданні поставте ноги на ширині плечей. Якщо можете, зігніть коліна під кутом 90 градусів і затримайтеся в цьому положенні. Ця позиція ідеально підходить для тренування стегон.	ШТОВХАННЯ: Поставте руки на ширині плечей. Якщо вам потрібне більш інтенсивне тренування м'язів, зігніть руки в ліктях під кутом 90 градусів і затримайтеся в такому положенні.	НИЖНІ НОГИ: Покладіть гомілки на платформу, як показано на малюнку, спираючись руки, розташовані за спиною. Якщо вам потрібне більш інтенсивне тренування, відірвіть сідниці від підлоги під час відпочинку на телятах.
			
ПОЛОЖЕННЯ ІЗ ЗІГНУТОЮ ТАЛІЄЮ: Випрямити ноги, прогнутися в талії і покласти руки на дошку. Зігніть руки в ліктях, щоб поглибити вправу.	СТОЯЧИ НА ОДНІЙ НОЗІ: Поставте одну ногу на платформу і розслабтеся. Якщо вам потрібне більш інтенсивне тренування, нахиліться вперед, перенісши вагу тіла на платформу.	СИДЯЧЕ ПОЛОЖЕННЯ I: Сядьте на Вібруюча платформа і випрямити спину.	ПОЗИЦІЯ II: Стенд Поставити ноги на платформу, сидячи на стільці. Це відмінний спосіб розслабитися і поліпшити кровообіг в ногах.

ФОРМУВАННЯ ФІГУРИ:

Використовуючи розслаблюючу високочастотну вібрацію і гойдання в поєднанні з різноманітними положеннями для тренувань, цей тренажер може глибоко стимулювати м'язову тканину, щоб зменшити накопичення жиру, відновити еластичність м'язів, сформувати красиву статуру і надати користувачам енергії та впевненості.

Вправи: Використовуючи китайську культурну традицію здоров'я та фітнесу, відповідно до принципів кунг-фу, буддизму, даосизму, тренажер заснований на пасивному тренуванні, що дозволяє займатися вдома, у відносно статичному режимі, що призводить до розслаблення розуму і тіла, полегшення болю, усунення втоми, поліпшення кровообігу. В результаті ви набираєтеся сил і зміцнюєте своє здоров'я.

СПОСІБ ПЕРЕТВОРЕННЯ:

На обох кінцях центральної кришки є ручки. При перестановці виробу підніміть кінець, протилежний системі коліс, візьміться за ручку і перемістіть виріб на потрібне місце.

- **ЗБЕРІГАННЯ ТА ПІДТРИМАННЯ ЧИСТОТИ ПОВЕРХОНЬ:**

Перед чищенням переконайтеся, що електроживлення відключено, а вилка виїнята з розетки. Гумову педаль і кришки можна чистити ганчіркою, змоченою в миючому засобі, а надлишки миючого засобу слід видалити ганчіркою.

УВАГА: Не чистіть виріб корозійними речовинами, такими як бензин або розчинник, які можуть призвести до зміни кольору, іржі або розтріскування виробу. Не розбризкуйте на виріб воду, це може призвести до короткого замикання.

- **КОНТРОЛЕР:**

Оскільки використання вологої ганчірки може призвести до несправностей, використовуйте тільки суху ганчірку. **ЗБЕРІГАННЯ ТА ОБСЛУГОВУВАННЯ:**

Перед чищенням переконайтеся, що живлення вимкнено, а вилка виїнята з розетки.

З виробу слід видалити пил і бруд. Виріб слід зберігати в чистому стані поза приміщеннями з високою температурою та вологістю. Якщо виріб не використовується протягом тривалого періоду часу, слід надягнути на нього пилозахисний чохол (купується користувачем) для захисту від пилу та бруду.

ЧАСТІ ПРОБЛЕМИ ТА ШЛЯХИ ЇХ ВИРІШЕННЯ:

- Аварійна зупинка: Світлодіод на консолі показує "Eg-3". Світлодіод на дисплеї блимає тричі.
- Помилка з'єднання: Світлодіод на консолі показує "ER-4". Світлодіод на дисплеї блимає чотири рази.
- Несправність кабелю живлення: Світлодіод на консолі показує "ER-5". Світлодіод на дисплеї блимає п'ять разів.
- Перевантаження по струму: Світлодіодний індикатор на консолі показує "ER-6". Світлодіод на дисплеї блимає шість разів.
- Несправність двигуна: Світлодіодний індикатор на консолі показує "ER-7". Світлодіод на дисплеї блимає сім разів.
- Блокування двигуна: Світлодіодний індикатор на консолі показує "ER-8". Світлодіод на дисплеї блимає вісім разів.
- Низька напруга: світлодіодний індикатор на консолі показує "ER-8". Світлодіод на дисплеї блимає дев'ять разів.

ТЕХНІЧНІ ХАРАКТЕРИСТИКИ:

Номинальна напруга: 220-240 В змінного струму, 100-120 В змінного струму

Номинальна потужність: 200 Вт

Номинальна частота: 50/60 Гц

Максимальна вага користувача: 150 кг

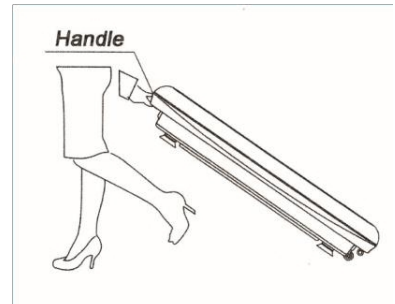



EN: The marking of the equipment with the crossed-out waste container symbol indicates that it is prohibited to place used electrical and electronic equipment with other waste. According to the WEEE Directive on the management of used electrical and electronic waste, separate disposal methods must be used for this type of equipment.

The user who intends to dispose of this product is obliged to take it to a collection point for used electrical and electronic equipment, thus contributing to reuse, recycling or recovery and thus to the protection of the environment. To do this, please contact the point from which the appliance was purchased or your local authority. Hazardous components contained in electronic equipment may cause long-term adverse effects on the environment, as well as harmful effects on human health.

PL: Oznakowanie sprzętu symbolem przekreślonego kontenera na odpady informuje o zakazie umieszczania zużytego sprzętu elektrycznego i elektronicznego wraz z innymi odpadami. Zgodnie z Dyrektywą WEEE o sposobie gospodarowania zużytymi odpadami elektrycznymi i elektronicznymi, dla tego typu sprzętu należy stosować oddzielne sposoby utylizacji.

Użytkownik, który zamierza pozbyć się tego produktu, zobowiązany jest do oddania go do punktu zbierania zużytego sprzętu elektrycznego i elektronicznego, dzięki czemu przyczynia się do ponownego użycia, recyklingu, bądź odzysku, a tym samym do ochrony środowiska naturalnego. W tym celu należy skontaktować się z punktem w którym urządzenie zostało nabyte, lub z przedstawicielami władz lokalnych. Składniki niebezpieczne zawarte w sprzęcie elektronicznym mogą powodować długo utrzymujące się niekorzystne zmiany w środowisku naturalnym, jak również działać szkodliwie na zdrowie ludzi.

CZ: Označení zařízení symbolem přeškrtnutého kontejneru na odpad znamená, že je zakázáno odkládat použitá elektrická a elektronická zařízení společně s jiným odpadem. Podle směrnice WEEE o nakládání s použitým elektrickým a elektronickým odpadem je nutné pro tento typ zařízení používat oddělené metody likvidace.

Uživatel, který hodlá tento výrobek zlikvidovat, je povinen jej odevzdat na sběrném místě pro použitá elektrická a elektronická zařízení, čímž přispěje k opětovnému použití, recyklaci nebo využití, a tím i k ochraně životního prostředí. Za tímto účelem se obraťte na místo, kde byl spotřebič zakoupen, nebo na místní úřad. Nebezpečné součásti obsažené v elektronických zařízeních mohou způsobit dlouhodobé nepříznivé účinky na životní prostředí i škodlivé účinky na lidské zdraví.

DA: Mærkningen af udstyret med det overstregede affaldsbeholdersymbol angiver, at det er forbudt at anbringe brugt elektrisk og elektronisk udstyr sammen med andet affald. I henhold til WEEE-direktivet om håndtering af brugt elektrisk og elektronisk affald skal der anvendes separate bortskaffelsesmetoder for denne type udstyr.

Den bruger, der har til hensigt at bortskaffe dette produkt, er forpligtet til at aflevere det på et indsamlingssted for brugt elektrisk og elektronisk udstyr og på den måde bidrage til genbrug, genanvendelse eller genvinding og dermed til beskyttelse af miljøet. For at gøre dette skal du kontakte det sted, hvor apparatet blev købt, eller dine lokale myndigheder. Farlige komponenter i elektronisk udstyr kan forårsage langsigtede negative virkninger på miljøet samt skadelige virkninger på menneskers sundhed.

DE: Die Kennzeichnung des Geräts mit dem Symbol des durchgestrichenen Abfallbehälters zeigt an, dass es verboten ist, gebrauchte Elektro- und Elektronikgeräte zusammen mit anderem Abfall zu entsorgen. Gemäß der WEEE-Richtlinie über die Entsorgung von Elektro- und Elektronik-Altgeräten müssen für diese Art von Geräten getrennte Entsorgungsmethoden verwendet werden.

Der Benutzer, der dieses Produkt entsorgen will, ist verpflichtet, es zu einer Sammelstelle für Elektro- und Elektronik-Altgeräte zu bringen und so zur Wiederverwendung, zum Recycling oder zur Verwertung und damit zum Schutz der Umwelt beizutragen. Wenden Sie sich dazu bitte an die Stelle, bei der Sie das Gerät gekauft haben, oder an Ihre Gemeindeverwaltung. Die in elektronischen Geräten enthaltenen gefährlichen Bestandteile können langfristige negative Auswirkungen auf die Umwelt sowie schädliche Auswirkungen auf die menschliche Gesundheit haben.

ES: El marcado del aparato con el símbolo del contenedor de residuos tachado indica que está prohibido depositar aparatos eléctricos y electrónicos usados junto con otros residuos. De acuerdo con la Directiva RAEE sobre la gestión de residuos eléctricos y electrónicos usados, deben utilizarse métodos de eliminación separados para este tipo de aparatos.

El usuario que pretenda deshacerse de este producto está obligado a llevarlo a un punto de recogida de aparatos eléctricos y electrónicos usados, contribuyendo así a su reutilización, reciclado o valorización y, por tanto, a la

protección del medio ambiente. Para ello, póngase en contacto con el punto donde adquirió el aparato o con las autoridades locales. Los componentes peligrosos contenidos en los equipos electrónicos pueden causar efectos adversos a largo plazo en el medio ambiente, así como efectos nocivos para la salud humana.

ET: Seadme tähistamine läbi kriipsutatud jäätmemahuti sümboliga näitab, et kasutatud elektri- ja elektroonikaseadmeid on keelatud paigutada koos muude jäätmetega. Vastavalt kasutatud elektri- ja elektroonikaseadmete jäätmete käitlemisele direktiivile tuleb seda tüüpi seadmete puhul kasutada eraldi kõrvaldamismeetodeid.

Kasutaja, kes kavatseb seda toodet kõrvaldada, on kohustatud viima selle kasutatud elektri- ja elektroonikaseadmete kogumispunkti, aidates sellega kaasa korduvkasutamisele, ringlussevõtule või taaskasutamisele ja seega ka keskkonnakaitsele. Selleks pöörduge palun seadme ostukoha või kohaliku omavalitsuse poole. Elektroonikaseadmetes sisalduvad ohtlikud komponendid võivad avaldada pikaajalist kahjulikku mõju keskkonnale ning samuti kahjustada inimeste tervist.

FR : Le marquage de l'équipement avec le symbole de la poubelle barrée indique qu'il est interdit de placer les équipements électriques et électroniques usagés avec d'autres déchets. Conformément à la directive DEEE sur la gestion des déchets électriques et électroniques usagés, des méthodes d'élimination distinctes doivent être utilisées pour ce type d'équipement.

L'utilisateur qui a l'intention de se débarrasser de ce produit est tenu de l'apporter à un point de collecte des équipements électriques et électroniques usagés, contribuant ainsi à la réutilisation, au recyclage ou à la valorisation et donc à la protection de l'environnement. Pour ce faire, veuillez contacter le point de vente où l'appareil a été acheté ou les autorités locales. Les composants dangereux contenus dans les équipements électroniques peuvent avoir des effets néfastes à long terme sur l'environnement, ainsi que des effets nocifs sur la santé humaine.

HU: A berendezésen az áthúzott hulladéktároló szimbólummal történő jelölés azt jelzi, hogy a használt elektromos és elektronikus berendezéseket tilos más hulladékkal együtt elhelyezni. A használt elektromos és elektronikus hulladékok kezeléséről szóló WEEE-irányelv szerint az ilyen típusú berendezések esetében külön ártalmatlanítási módszereket kell alkalmazni.

Az a felhasználó, aki ezt a terméket ártalmatlanítani kívánja, köteles azt a használt elektromos és elektronikus berendezések gyűjtőhelyére vinni, hozzájárulva ezzel az újrahhasználathoz, újrafeldolgozáshoz vagy hasznosításhoz, és ezáltal a környezet védelméhez. Ennek érdekében kérjük, forduljon a készüléket megvásárló ponthoz vagy a helyi hatósághoz. Az elektronikus berendezésekben található veszélyes összetevők hosszú távon káros hatással lehetnek a környezetre, valamint káros hatással lehetnek az emberi egészségre.

IT: La marcatura dell'apparecchiatura con il simbolo del contenitore dei rifiuti barrato indica che è vietato collocare le apparecchiature elettriche ed elettroniche usate insieme ad altri rifiuti. Secondo la direttiva RAEE sulla gestione dei rifiuti elettrici ed elettronici usati, per questo tipo di apparecchiature devono essere utilizzati metodi di smaltimento separati.

L'utente che intende smaltire questo prodotto è tenuto a portarlo in un punto di raccolta per apparecchiature elettriche ed elettroniche usate, contribuendo così al riutilizzo, al riciclaggio o al recupero e quindi alla protezione dell'ambiente. A tal fine, rivolgersi al punto vendita presso il quale è stato acquistato l'apparecchio o alle autorità locali. I componenti pericolosi contenuti nelle apparecchiature elettroniche possono causare effetti negativi a lungo termine sull'ambiente e sulla salute umana.

LT: Įrangos žymėjimas perbraukto atliekų konteinerio simboliu reiškia, kad panaudotą elektros ir elektroninę įrangą draudžiama dėti kartu su kitomis atliekomis. Pagal EEJ atliekų tvarkymo direktyvą dėl naudotų elektros ir elektroninių atliekų tvarkymo šio tipo įrangai turi būti taikomi atskiri šalinimo būdai.

Naudotojas, ketinantis atsikratyti šio gaminio, privalo jį pristatyti į naudotos elektros ir elektroninės įrangos surinkimo punktą, taip prisidedamas prie pakartotinio naudojimo, perdirbimo ar utilizavimo ir taip saugodamas aplinką. Norėdami tai padaryti, kreipkitės į punktą, kuriame prietaisas buvo įsigytas, arba į vietos valdžios instituciją. Elektroninėje įrangoje esantys pavojingi komponentai gali sukelti ilgalaikį neigiamą poveikį aplinkai, taip pat žalingą poveikį žmonių sveikatai.

LV: Iekārtas marķējums ar pārsvītrotā atkritumu konteinerā simbolu norāda, ka nolietotās elektriskās un elektroniskās iekārtas ir aizliegts novietot kopā ar citiem atkritumiem. Saskaņā ar EEIA direktīvu par nolietotu elektrisko un elektronisko iekārtu atkritumu apsaimniekošanu šāda veida iekārtām jāizmanto atsevišķas iznīcināšanas metodes.

Lietotājam, kurš vēlas atbrīvoties no šī produkta, ir pienākums to nogādāt nolietoto elektrisko un elektronisko iekārtu savākšanas punktā, tādējādi veicinot atkārtotu izmantošanu, pārstrādi vai reģenerāciju un tādējādi vides aizsardzību. Lai to izdarītu, lūdzu, sazinieties ar punktu, kurā ierīce tika iegādāta, vai ar vietējo pašvaldību. Elektroniskajās iekārtās esošās bīstamās sastāvdaļas var radīt ilgtermiņa nelabvēlīgu ietekmi uz vidi, kā arī kaitīgu ietekmi uz cilvēka veselību.

NL: De markering van de apparatuur met het symbool van de doorgekruiste afvalcontainer geeft aan dat het verboden is om gebruikte elektrische en elektronische apparatuur bij ander afval te plaatsen. Volgens de WEEE-richtlijn betreffende het beheer van afgedankte elektrische en elektronische apparatuur moeten aparte verwijderingsmethoden worden gebruikt voor dit type apparatuur.

De gebruiker die van plan is om dit product weg te gooien, is verplicht om het naar een inzamelpunt voor gebruikte elektrische en elektronische apparatuur te brengen en zo bij te dragen aan hergebruik, recycling of terugwinning en dus aan de bescherming van het milieu. Neem hiervoor contact op met het punt waar u het apparaat hebt gekocht of met uw gemeente. Gevaarlijke onderdelen in elektronische apparatuur kunnen op lange termijn schadelijke gevolgen hebben voor het milieu en de menselijke gezondheid.

PT: A marcação do equipamento com o símbolo de contentor de resíduos riscado indica que é proibido colocar equipamentos eléctricos e electrónicos usados juntamente com outros resíduos. De acordo com a Diretiva REEE relativa à gestão de resíduos eléctricos e electrónicos usados, devem ser utilizados métodos de eliminação separados para este tipo de equipamento.

O utilizador que pretenda desfazer-se deste produto é obrigado a levá-lo a um ponto de recolha de equipamentos eléctricos e electrónicos usados, contribuindo assim para a reutilização, reciclagem ou recuperação e, consequentemente, para a protecção do ambiente. Para tal, contacte o ponto de recolha onde o aparelho foi adquirido ou a sua autoridade local. Os componentes perigosos contidos nos equipamentos electrónicos podem causar efeitos adversos a longo prazo no ambiente, bem como efeitos nocivos para a saúde humana.

RO: Marcarea echipamentului cu simbolul containerului de deșeuri barat indică faptul că este interzisă plasarea echipamentelor electrice și electronice uzate împreună cu alte deșeuri. În conformitate cu Directiva DEEE privind gestionarea deșeurilor electrice și electronice uzate, pentru acest tip de echipament trebuie utilizate metode separate de eliminare.

Utilizatorul care intenționează să elimine acest produs este obligat să îl ducă la un punct de colectare a echipamentelor electrice și electronice uzate, contribuind astfel la reutilizare, reciclare sau recuperare și, astfel, la protecția mediului. Pentru a face acest lucru, vă rugăm să contactați punctul de la care a fost achiziționat aparatul sau autoritatea locală. Componentele periculoase conținute în echipamentele electronice pot provoca efecte negative pe termen lung asupra mediului, precum și efecte nocive asupra sănătății umane.

SK: Označenie zariadenia symbolom preškrtnutého kontajnera na odpad znamená, že je zakázané umiestňovať použité elektrické a elektronické zariadenia spolu s iným odpadom. Podľa smernice WEEE o nakladaní s použitým elektrickým a elektronickým odpadom sa pre tento typ zariadenia musia používať oddelené metódy likvidácie.

Používateľ, ktorý má v úmysle zlikvidovať tento výrobok, je povinný odovzdať ho na zberné miesto použitých elektrických a elektronických zariadení, čím prispeje k opätovnému použitiu, recyklácii alebo zhodnoteniu, a tým aj k ochrane životného prostredia. Za týmto účelom sa obráťte na miesto, kde bol spotrebič zakúpený, alebo na miestny úrad. Nebezpečné komponenty obsiahnuté v elektronických zariadeniach môžu spôsobiť dlhodobé nepriaznivé účinky na životné prostredie, ako aj škodlivé účinky na ľudské zdravie.

SL: Oznaka opreme s simbolom prečrtanega zabojnika za odpadke pomeni, da je prepovedano odlagati izrabljeno električno in elektronsko opremo med druge odpadke. V skladu z Direktivo OEEO o ravnanju z izrabljenimi električnimi in elektronskimi odpadki je treba za to vrsto opreme uporabljati ločene metode odstranjevanja.

Uporabnik, ki namerava ta izdelek odstraniti, ga mora odnesti na zbirno mesto za rabljeno električno in elektronsko opremo ter tako prispevati k ponovni uporabi, recikliranju ali predelavi in s tem k varovanju okolja. V ta namen se obrnite na točko, kjer je bila naprava kupljena, ali na lokalne oblasti. Nevarne komponente, ki jih vsebuje elektronska oprema, lahko povzročijo dolgoročne škodljive vplive na okolje in tudi škodljive vplive na zdravje ljudi.

SV: Märkningen av utrustningen med den överkorsade symbolen för avfallsbehållare anger att det är förbjudet att placera begagnad elektrisk och elektronisk utrustning tillsammans med annat avfall. Enligt WEEE-direktivet om hantering av använt elektriskt och elektroniskt avfall måste separata metoder för avfallshantering användas för denna typ av utrustning.

Den användare som avser att göra sig av med denna produkt är skyldig att lämna den till en samlingsplats för begagnad elektrisk och elektronisk utrustning och på så sätt bidra till återanvändning, återvinning eller återvinning och därmed till skyddet av miljön. För att göra detta, vänligen kontakta den plats där apparaten köptes eller din lokala myndighet. Farliga komponenter som ingår i elektronisk utrustning kan orsaka långsiktiga negativa effekter på miljön och skadliga effekter på människors hälsa.

UK: Маркування обладнання символом перекресленого контейнера для відходів вказує на те, що відпрацьоване електричне та електронне обладнання заборонено викидати разом з іншими відходами. Відповідно до Директиви WEEE про управління використаними електричними та електронними відходами, для цього типу обладнання повинні використовуватися окремі методи утилізації.

Користувач, який має намір утилізувати цей виріб, зобов'язаний здати його в пункт прийому відпрацьованого електричного та електронного обладнання, сприяючи таким чином повторному використанню, переробці або відновленню і, таким чином, захисту навколишнього середовища. Для цього, будь ласка, зверніться до магазину, в якому було придбано прилад, або до місцевої влади. Небезпечні компоненти, що містяться в електронному обладнанні, можуть спричинити довгостроковий негативний вплив на навколишнє середовище, а також шкідливий вплив на здоров'я людини.

GUARANTEE CARD

Article name:.....

EAN code:.....

Date of sale:

GUARANTEE TERMS:

1. The Seller, on behalf of the Guarantor, provides a guarantee in the territory of the Republic of Poland for a period of 24 months from the date of sale.
2. The guarantee will be honoured by the shop or service centre upon presentation by the customer:
 - a legibly and correctly completed warranty card with the sales stamp and the seller's signature,
 - a valid proof of purchase of the equipment with the date of sale / receipt, the goods claimed.
3. Any defects and damage discovered during the warranty period will be repaired free of charge within a maximum of 21 days from the date of delivery of the goods to the service.
4. In the case of the necessity to import parts, the repair period may be extended by the time necessary for their import, but not longer than 90 days.
5. The warranty does not cover:
 - mechanical damage and defects caused by them,
 - damages and defects resulting from improper use and storage,
 - improper assembly and maintenance,
 - damage and wear of components such as cables, straps, rubber parts, pedals, sponge grips, wheels, bearings, etc.
6. The warranty is void in the event of:
 - expiry date,
 - self-repair,
 - failure to observe the rules of correct operation.
7. Product returned for repair should be complete and clean. In the case of defects the service has the right to refuse acceptance for repair. If the product is delivered dirty, the service centre may refuse to accept it or clean it at the customer's expense with his written consent.
8. The warranty does not cover installation and maintenance work, which, according to the user manual, must be carried out by the user himself.
9. The guarantor also informs that it provides post-warranty service.
10. The goods should be protected for shipping.
11. In order to make use of the warranty, please follow the procedure on the website: <https://serwis.abisal.pl/>.

In case of non-conformity of the sold thing with the contract, the buyer is entitled by law to legal remedies from and at the expense of the seller. The guarantee does not affect such remedies.

THE EQUIPMENT IS NOT INTENDED FOR REHABILITATION AND THERAPY

NOTES ON THE COURSE OF REPAIRS

Item	Date of notification	Date of provision	Course of repairs	Signature of the recipient (shop, owner)

KARTA GWARANCYJNA

Nazwa artykułu:.....
Kod EAN:.....
Data sprzedaży:.....

WARUNKI GWARANCJI:

1. Sprzedawca w imieniu Gwaranta udziela gwarancji na terytorium RP na okres 24 miesięcy od daty sprzedaży.
2. Gwarancja będzie respektowana przez sklep lub serwis po przedstawieniu przez klienta:
 - czytelnie i poprawnie wypełnionej karty gwarancyjnej z pieczętą sprzedaży oraz podpisem sprzedawcy,
 - ważnego dowodu zakupu sprzętu z datą sprzedaży / rachunku, reklamowanego towaru.
3. Ewentualne wady i uszkodzenia ujawniane w okresie gwarancyjnym będą naprawiane bezpłatnie w terminie nie dłuższym niż 21 dni od daty dostarczenia towaru do serwisu.
4. W przypadku konieczności sprowadzenia części z importu okres naprawy może się wydłużyć o czas niezbędny do ich sprowadzenia jednak nie dłużej niż o 90 dni.
5. Gwarancją nie są objęte:
 - uszkodzenia mechaniczne i wywołane nimi wady,
 - uszkodzenia i wady wynikłe wskutek niewłaściwego z przeznaczeniem użytkowania i przechowywania,
 - niewłaściwy montaż i konserwacja,
 - uszkodzenia i zużycie takich elementów jak: linki, paski, elementy gumowe, pedały, uchwyty z gąbki, kółka, łożyska itp.
6. Gwarancja traci ważność w przypadku:
 - upływu terminu ważności,
 - samodzielnych napraw,
 - nieprzestrzegania zasad prawidłowej eksploatacji.
7. Produkt oddany do naprawy powinien być kompletny i czysty. W przypadku stwierdzenia braków serwis ma prawo odmówić przyjęcia do naprawy. W przypadku dostarczenia brudnego produktu serwis może odmówić jego przyjęcia lub też na koszt klienta za jego pisemną zgodą dokonać czyszczenia.
8. Gwarancją nie są objęte czynności związane z montażem, konserwacją, które zgodnie z instrukcją obsługi użytkownik zobowiązany jest wykonać we własnym zakresie.
9. Gwarant informuje również, że prowadzi serwis pogwarancyjny.
10. Towar powinien być zabezpieczony do wysyłki.
11. W celu skorzystania z gwarancji, przestrzegaj procedury zamieszonej na stronie internetowej:
<https://serwis.abisal.pl/>

W przypadku braku zgodności rzeczy sprzedanej z umową kupującemu z mocy prawa przysługują środki ochrony prawnej ze strony i na koszt sprzedawcy. Gwarancja nie ma wpływu na te środki ochrony prawnej.

SPRZĘT NIE JEST PRZEZNACZONY DO UŻYTKU W CELACH REHABILITACYJNYCH I TERAPEUTYCZNYCH.

ADNOTACJE O PRZEBIEGU NAPRAW

L.p.	Data zgłoszenia	Data wydania	Przebieg napraw	Podpis odbierającego (sklep, właściciel)

ZÁRUČNÍ LIST

Název produktu:.....

EAN kód:.....

Datum prodeje:.....

ZÁRUČNÍ PODMÍNKY:

1. Prodávající jménem Ručitele poskytuje záruku na území Polské republiky na dobu 24 měsíců od data prodeje.
2. Záruka bude uznána prodejnou nebo servisním střediskem po předložení zákazníkem:
 - čitelně a správně vyplněný záruční list s prodejním razítkem a podpisem prodávajícího,
 - platný doklad o koupi zařízení s datem prodeje/příjmu, reklamované zboží.
3. Veškeré závady a poškození zjištěné v záruční době budou bezplatně odstraněny nejpozději do 21 dnů ode dne doručení zboží do servisu.
4. V případě nutnosti dovozu dílů může být doba opravy prodloužena o dobu nutnou k jejich dovozu, nejdéle však o 90 dnů.
5. Záruka se nevztahuje na:
 - mechanická poškození a jimi způsobené závady,
 - poškození a závady vzniklé v důsledku nesprávného používání a skladování,
 - nesprávné montáže a údržby,
 - poškození a opotřebení součástí, jako jsou kabely, řemínky, gumové díly, pedály, houbové rukojeti, kola, ložiska atd.
6. Záruka zaniká v případě:
 - datum vypršení platnosti,
 - samoopravy,
 - nedodržení pravidel správného provozu.
7. Výrobek vrácený k opravě by měl být kompletní a čistý. V případě závad má servis právo odmítnout přijetí do opravy. Pokud je výrobek dodán znečištěný, může jej servisní středisko s písemným souhlasem zákazníka odmítnout přijmout nebo jej na jeho náklady vyčistit.
8. Záruka se nevztahuje na instalační a údržbářské práce, které si podle návodu k obsluze musí uživatel provádět sám.
9. Garant dále informuje, že poskytuje pozáruční servis.
10. Zboží by mělo být chráněno pro přepravu.
11. Pro uplatnění záruky postupujte podle postupu na internetových stránkách: <https://serwis.abisal.pl/>.

Pokud zboží neodpovídá smlouvě, má kupující ze zákona nárok na zajištění právní ochrany na náklady prodávajícího. Záruka nemá na tyto zákonné opravné prostředky vliv.

ZAŘÍZENÍ NENÍ URČENO K POUŽITÍ PRO RAHABILITAČNÍ A TERAPEUTICKÉ ÚČELY.

UPOZORNĚNÍ O OPRAVĚ

Č.	Datum nahlášení	Datum vydání	Průběh oprav	Podpis příjemce (obchod, majitel)

GARANTI-KORT

Artikelnavn:.....
EAN-kode:.....
Dato for salg:.....

GARANTIBETINGELSER:

1. Sælgeren yder på vegne af garantistilleren en garanti på Republikken Polens område i en periode på 24 måneder fra salgsdatoen.
2. Garantien vil blive overholdt af butikken eller servicecentret, når kunden fremviser
 - et letlæseligt og korrekt udfyldt garantikort med salgstempel og sælgers underskrift,
 - et gyldigt købsbevis for udstyret med salgsdato/kvittering, de varer, der gøres krav på.
3. Eventuelle fejl og skader, der opdages i garantiperioden, vil blive repareret gratis inden for højst 21 dage fra datoen for levering af varerne til service.
4. I tilfælde af nødvendigheden af at importere dele, kan reparationsperioden forlænges med den tid, der er nødvendig for deres import, men ikke længere end 90 dage.
5. Garantien dækker ikke:
 - mekaniske skader og defekter forårsaget af dem,
 - skader og defekter som følge af forkert brug og opbevaring,
 - forkert montering og vedligeholdelse,
 - skader og slitage på komponenter som kabler, stropper, gummidele, pedaler, svampegreb, hjul, lejer osv.
6. Garantien bortfalder i tilfælde af:
 - udløbsdato,
 - selvreparation,
 - manglende overholdelse af reglerne for korrekt betjening.
7. Produktet, der returneres til reparation, skal være komplet og rent. I tilfælde af defekter har servicecentret ret til at nægte at modtage produktet til reparation. Hvis produktet leveres snavset, kan servicecentret nægte at modtage det eller rengøre det for kundens regning med dennes skriftlige samtykke.
8. Garantien dækker ikke installations- og vedligeholdelsesarbejde, som i henhold til brugervejledningen skal udføres af brugeren selv.
9. Garantigiveren oplyser også, at den yder service efter garantien.
10. Varerne skal beskyttes ved forsendelse.
11. For at gøre brug af garantien skal du følge proceduren på hjemmesiden: <https://serwis.abisal.pl/>.

I tilfælde af den solgte tings manglende overensstemmelse med kontrakten har køberen ifølge loven ret til retsmidler fra og på bekostning af sælgeren. Garantien påvirker ikke sådanne retsmidler.

UDSTYRET ER IKKE BEREGNET TIL GENOPTRÆNING OG TERAPI

BEMÆRKNINGER TIL REPARATIONSFORLØBET

Emne	Dato for notificacion	Dato for levering	Forløb af reparationer	Modtagerens underskrift (butik, ejer)

GARANTIEKARTE

Artikelname:.....
EAN-Code:.....
Verkaufsdatum:.....

GARANTIEBEDINGUNGEN:

1. Der Verkäufer übernimmt im Namen des Garantiegebers eine Garantie auf dem Gebiet der Republik Polen für einen Zeitraum von 24 Monaten ab dem Verkaufsdatum.
2. Die Garantie wird von der Verkaufsstelle oder dem Servicecenter bei Vorlage des Kunden gewährt:
 - eine leserlich und korrekt ausgefüllte Garantiekarte mit dem Verkaufsstempel und der Unterschrift des Verkäufers,
 - einen gültigen Kaufbeleg für das Gerät mit dem Datum des Verkaufs/der Quittung, die reklamierte Ware.
3. Alle während der Garantiezeit festgestellten Mängel und Schäden werden innerhalb von maximal 21 Tagen ab dem Datum der Übergabe der Ware an den Service kostenlos behoben.
4. Im Falle der Notwendigkeit, Teile zu importieren, kann die Reparaturfrist um die Zeit, die für den Import erforderlich ist, verlängert werden, jedoch nicht länger als 90 Tage.
5. Die Garantie erstreckt sich nicht auf:
 - mechanische Schäden und dadurch verursachte Mängel,
 - Schäden und Mängel, die auf unsachgemäße Verwendung und Lagerung zurückzuführen sind,
 - unsachgemäße Montage und Wartung,
 - Schäden und Verschleiß an Komponenten wie Kabeln, Riemen, Gummiteilen, Pedalen, Schwammgriffen, Rädern, Lagern usw.
6. Die Garantie erlischt im Falle von:
 - Verfallsdatum,
 - Selbstreparatur,
 - Nichtbeachtung der Regeln für den korrekten Betrieb.
7. Das zur Reparatur eingesandte Produkt muss vollständig und sauber sein. Im Falle von Mängeln hat der Service das Recht, die Annahme zur Reparatur zu verweigern. Wird das Produkt verschmutzt angeliefert, kann der Kundendienst die Annahme verweigern oder es auf Kosten des Kunden mit dessen schriftlicher Zustimmung reinigen.
8. Die Garantie erstreckt sich nicht auf Installations- und Wartungsarbeiten, die laut Gebrauchsanweisung vom Benutzer selbst durchgeführt werden müssen.
9. Die Garantiegeberin weist darauf hin, dass sie auch einen Nachgarantieservice anbietet.
10. Die Ware sollte für den Versand geschützt werden.
11. Um die Garantie in Anspruch zu nehmen, befolgen Sie bitte das Verfahren auf der Website: <https://serwis.abisal.pl/>.

Im Falle der Nichtübereinstimmung des verkauften Gegenstandes mit dem Vertrag stehen dem Käufer Rechtsbehelfe auf Kosten des Verkäufers zu. Die Garantie beeinflusst diese Rechtsbehelfe nicht.

DAS GERÄT IST NICHT ZUR VERWENDUNG ZUR REHABILITATION UND THERAPEUTISCHEN ZWECKEN BESTIMMT

VERMERKE ÜBER DEN VERLAUF DER REPARATUREN

Lfd. Nr.	Datum der Anmeldung	Datum der Ausgabe	Verlauf der Reparaturen	Unterschrift des Empfängers (Laden, Eigentümer)

TARJETA DE GARANTÍA

Nombre del artículo:.....

Código EAN:.....

Fecha de venta:.....

CONDICIONES DE GARANTÍA:

1. El Vendedor, en nombre del Garante, ofrece una garantía en el territorio de la República de Polonia por un período de 24 meses a partir de la fecha de venta.
2. La garantía será respetada por la tienda o centro de servicio previa presentación por parte del cliente
 - una tarjeta de garantía cumplimentada de forma legible y correcta con el sello de venta y la firma del vendedor,
 - una prueba válida de compra del equipo con la fecha de venta / recibo, los bienes reclamados.
3. Los defectos y daños descubiertos durante el periodo de garantía serán reparados gratuitamente en un plazo máximo de 21 días a partir de la fecha de entrega de la mercancía al servicio.
4. En el caso de que sea necesario importar piezas, el periodo de reparación podrá ampliarse por el tiempo necesario para su importación, pero no superior a 90 días.
5. La garantía no cubre:
 - daños mecánicos y defectos causados por ellos,
 - daños y defectos derivados de un uso y almacenamiento inadecuados,
 - montaje y mantenimiento inadecuados,
 - daños y desgaste de componentes como cables, correas, piezas de goma, pedales, puños de esponja, ruedas, rodamientos, etc.
6. La garantía quedará anulada en caso de:
 - caducidad,
 - autoreparación,
 - incumplimiento de las normas de correcto funcionamiento.
7. El producto devuelto para su reparación debe estar completo y limpio. En caso de defectos, el servicio tiene derecho a negarse a aceptarlo para su reparación. Si el producto se entrega sucio, el centro de servicio puede negarse a aceptarlo o limpiarlo a expensas del cliente con su consentimiento por escrito.
8. La garantía no cubre los trabajos de instalación y mantenimiento que, según el manual de instrucciones, debe realizar el propio usuario.
9. El garante informa también de que presta servicio post garantía.
10. La mercancía debe estar protegida para su envío.
11. Para hacer uso de la garantía, siga el procedimiento indicado en la página web: <https://serwis.abisal.pl/>.

En caso de falta de conformidad de la cosa vendida con el contrato, el comprador tiene derecho por ley a los remedios legales de y a expensas del vendedor. La garantía no afecta a dichos recursos.

EL EQUIPO NO ESTÁ DESTINADO A REHABILITACIÓN Y TERAPIA

NOTAS SOBRE EL CURSO DE LAS REPARACIONES

Artículo	Fecha de notificación	Fecha de provision	Curso de la reparación	Firma del destinatario (tienda, propietario)

GARANTEEKAART

Artikli nimi:.....
EAN-kood:.....
Müügikuupäev:

GARANTIINGIMUSED:

- Müüja annab Garanti nimel garantii Poola Vabariigi territooriumil 24 kuu jooksul alates müügikuupäevast.
- Kauplus või teeninduskeskus täidab garantii kliendi esitamisel:
 - loetavalt ja korrektselt täidetud garantiikaart koos müügitempliga ja müüja allkirjaga,
 - kehtivat tõendit seadme ostu kohta koos müügikuupäevaga / kviitungiga, taotletud kaupu.
- Garantiiperioodi jooksul avastatud defektid ja kahjustused parandatakse tasuta maksimaalselt 21 päeva jooksul alates kauba teenindusse üleandmise kuupäevast.
- Kui on vaja importida varuosasid, võib remondiperioodi pikendada nende importimiseks vajaliku aja võrra, kuid mitte kauem kui 90 päeva.
- Garantii ei hõlma:
 - mehaanilisi kahjustusi ja nende põhjustatud defekte,
 - vigastusi ja defekte, mis tulenevad ebaõigest kasutamisest ja ladustamisest,
 - ebaõige kokkupanek ja hooldus,
 - selliste komponentide nagu kaablid, rihmad, kummiosad, pedaalid, käsnaad, rattad, laagrid jne kahjustused ja kulumine.
- Garantii kaotab kehtivuse juhul, kui:
 - kehtivuse lõppemise kuupäev,
 - eneseparandus,
 - õige kasutamise reeglite eiramine.
- Remondiks tagastatud toode peab olema täielik ja puhas. Defektide korral on teenindusel õigus keelduda remondiks vastuvõtmisest. Kui toode on tarnitud määratud, võib teeninduskeskus keelduda selle vastuvõtmisest või puhastada selle kliendi kulul tema kirjalikul nõusolekul.
- Garantii ei hõlma paigaldus- ja hooldustöid, mida vastavalt kasutusjuhendile peab kasutaja ise tegema.
- Garantii andja teavitab ka sellest, et ta pakub garantiijärgset hooldust.
- Kaup tuleb transportimiseks kaitsta.
- Garantii kasutamiseks järgige palun veebilehel <https://serwis.abisal.pl/> toodud menetlust.

Ostjal on seadusest tulenevalt õigus saada müüjalt ja müüja kulul õiguskaitsevahendeid müüdü asja mittevastavuse korral. Garantii ei mõjuta neid õiguskaitsevahendeid.

SEADE EI OLE ETTE NÄHTUD TAASTUSRAVIKS JA TERAAPIAKS.

MÄRKUSED REMONDI KÄIGU KOHTA

Punkti	Teatamise kuupäevate of	Andmete esitamise kuupäev	Remondi käik	Vastuvõtja allkiri (kauplus, omanik)

CARTE DE GARANTIE

Nom de l'article:.....

Code EAN:.....

Date de vente:

CONDITIONS DE GARANTIE:

1. Le vendeur, au nom du garant, accorde une garantie sur le territoire de la République de Pologne pour une période de 24 mois à compter de la date de vente.
2. La garantie sera honorée par le magasin ou le centre de service sur présentation par le client :
 - d'une carte de garantie lisiblement et correctement remplie, portant le cachet de la vente et la signature du vendeur,
 - d'une preuve d'achat valide de l'équipement avec la date de la vente/du reçu, des biens faisant l'objet de la réclamation.
3. Les défauts et dommages constatés pendant la période de garantie seront réparés gratuitement dans un délai maximum de 21 jours à compter de la date de livraison des marchandises au service.
4. S'il est nécessaire d'importer des pièces, la période de réparation peut être prolongée du temps nécessaire à leur importation, mais pas plus de 90 jours.
5. La garantie ne couvre pas
 - les dommages mécaniques et les défauts causés par ceux-ci,
 - les dommages et défauts résultant d'une utilisation et d'un stockage inappropriés,
 - d'un montage et d'un entretien incorrects,
 - les dommages et l'usure des composants tels que les câbles, les sangles, les pièces en caoutchouc, les pédales, les poignées en éponge, les roues, les roulements, etc.
6. La garantie est annulée en cas de :
 - date d'expiration,
 - d'autoréparation,
 - de non-respect des règles de bon fonctionnement.
7. Le produit retourné pour réparation doit être complet et propre. En cas de défauts, le service a le droit de refuser l'acceptation pour réparation. Si le produit est livré sale, le centre de service peut refuser de l'accepter ou le nettoyer aux frais du client avec son accord écrit.
8. La garantie ne couvre pas les travaux d'installation et d'entretien qui, selon le manuel d'utilisation, doivent être effectués par l'utilisateur lui-même.
9. Le garant informe également qu'il fournit un service post-garantie.
10. Les marchandises doivent être protégées pour l'expédition.
11. Pour faire jouer la garantie, veuillez suivre la procédure décrite sur le site web : <https://serwis.abisal.pl/>.

En cas de non-conformité de la chose vendue au contrat, l'acheteur a droit, en vertu de la loi, à des réparations légales de la part du vendeur et à ses frais. La garantie n'affecte pas ces recours.

L'APPAREIL N'EST PAS DESTINÉ À LA RÉÉDUCATION ET À LA THÉRAPIE

NOTES SUR LE DÉROULEMENT DES RÉPARATIONS

Article	Date de notification	Date de mise à disposition	Déroulement des réparations	Signature du destinataire (atelier, propriétaire)

GARANCIA KÁRTYA

Cikk neve:.....
EAN-kód:.....
Az értékesítés dátuma:.....

GARANCIÁLIS FELTÉTELEK:

1. Az Eladó a Garanciavállaló nevében a Lengyel Köztársaság területén az eladástól számított 24 hónapos időtartamra garanciát vállal.
2. A garanciát az üzlet vagy a szervizközpont a vásárló bemutatásakor teljesíti:
 - egy olvashatóan és helyesen kitöltött, az eladói bélyegzővel és az eladó aláírásával ellátott jótállási jegyet,
 - a berendezés vásárlásáról szóló érvényes bizonylatot az eladás dátumával / nyugtával, az igényelt árut.
3. A jótállási idő alatt felfedezett hibákat és károkat az áru szervizbe való beérkezésétől számított legfeljebb 21 napon belül díjmentesen kijavítják.
4. Abban az esetben, ha alkatrészek behozatalára van szükség, a javítási időszak meghosszabbítható a behozatalukhoz szükséges idővel, de legfeljebb 90 nappal.
5. A garancia nem terjed ki:
 - mechanikai sérülésekre és az általuk okozott hibákra,
 - a nem megfelelő használatból és tárolásból eredő károkat és hibákat,
 - nem megfelelő összeszerelés és karbantartás,
 - az alkatrészek, például kábelek, szíjak, gumi alkatrészek, pedálok, szivacsmarkolatok, kerekek, csapágyak stb. sérülése és kopása.
6. A garancia érvényét veszti abban az esetben, ha:
 - lejáratí idő,
 - önjavítás,
 - a helyes működés szabályainak be nem tartása.
7. A javításra visszaküldött terméknek teljesnek és tisztának kell lennie. Hibák esetén a szerviznek joga van megtagadni a javításra történő átvételt. Ha a terméket szennyezett állapotban szállítják, a szerviz a vevő írásbeli hozzájárulásával megtagadhatja az átvételt, vagy a vevő költségére megtisztíthatja azt.
8. A garancia nem terjed ki a telepítési és karbantartási munkákra, amelyeket a használati útmutató szerint a felhasználónak magának kell elvégeznie.
9. A garanciavállaló tájékoztat arról is, hogy garanciát követő szervizszolgáltatást nyújt.
10. Az árut a szállításhoz védeni kell.
11. A garancia igénybeviteléhez kérjük, kövesse a weboldalon található eljárást: <https://serwis.abisal.pl/>.

Az eladott dolog szerződésnek való meg nem felelése esetén a vevő a törvény szerint jogosult jogorvoslatra az eladótól és annak költségére. A garancia nem érinti ezeket a jogorvoslati lehetőségeket.

A BERENDEZÉS NEM REHABILITÁCIÓS ÉS TERÁPIÁS CÉLOKRA SZOLGÁL.

A JAVÍTÁS MENETÉRE VONATKOZÓ MEGJEGYZÉSEK

Tétel	A bejelentés dátuma	A szolgáltatás időpontja	A javítás menete	A címzett aláírása (üzlet, tulajdonos)

CARTA DI GARANZIA

Nome dell'articolo:.....

Codice EAN:.....

Data di vendita:

TERMINI DI GARANZIA:

1. Il Venditore, per conto del Garante, fornisce una garanzia nel territorio della Repubblica di Polonia per un periodo di 24 mesi dalla data di vendita.
2. La garanzia sarà onorata dal negozio o dal centro di assistenza dietro presentazione da parte del cliente di:
 - una scheda di garanzia compilata in modo leggibile e corretto con il timbro di vendita e la firma del venditore,
 - una prova d'acquisto valida dell'apparecchiatura con la data di vendita/ricezione, la merce reclamata.
3. Eventuali difetti e danni riscontrati durante il periodo di garanzia saranno riparati gratuitamente entro un massimo di 21 giorni dalla data di consegna della merce al servizio.
4. Nel caso in cui sia necessario importare parti di ricambio, il periodo di riparazione può essere prolungato del tempo necessario per la loro importazione, ma non oltre i 90 giorni.
5. La garanzia non copre:
 - danni meccanici e difetti da essi causati,
 - danni e difetti derivanti da uso e conservazione impropri,
 - montaggio e manutenzione impropri,
 - danni e usura di componenti quali cavi, cinghie, parti in gomma, pedali, impugnature in spugna, ruote, cuscinetti, ecc.
6. La garanzia decade in caso di:
 - scadenza,
 - auto-riparazione,
 - mancato rispetto delle regole di corretto funzionamento.
7. Il prodotto restituito per la riparazione deve essere completo e pulito. In caso di difetti, il servizio di assistenza ha il diritto di rifiutare l'accettazione per la riparazione. Se il prodotto viene consegnato sporco, il centro di assistenza può rifiutarlo o pulirlo a spese del cliente con il suo consenso scritto.
8. La garanzia non copre i lavori di installazione e manutenzione che, secondo il manuale d'uso, devono essere eseguiti dall'utente stesso.
9. Il garante informa inoltre che fornisce assistenza post-garanzia.
10. La merce deve essere protetta per la spedizione.
11. Per avvalersi della garanzia, seguire la procedura indicata sul sito web: <https://serwis.abisal.pl/>.

In caso di non conformità della cosa venduta al contratto, l'acquirente ha diritto per legge a rimedi legali da parte del venditore e a spese di quest'ultimo. La garanzia non pregiudica tali rimedi.

L'APPARECCHIATURA NON È DESTINATA ALLA RIABILITAZIONE E ALLA TERAPIA

NOTE SUL CORSO DELLE RIPARAZIONI

Oggetto	Data di notifica	Data della fornitura	Corso delle riparazioni	Firma del destinatario (negozio, proprietario)

GARANTIJOS KORTELĖ

Straipsnio pavadinimas:.....

EAN kodas:.....

Pardavimo data:

GARANTIJOS SĄLYGOS

1. Pardavėjas Garanto vardu suteikia garantiją Lenkijos Respublikos teritorijoje 24 mėnesių laikotarpiui nuo pardavimo dienos.
2. Parduotuvė arba aptarnavimo centras garantiją įvykdys pirkėjui ją pateikus:
 - įskaitomai ir teisingai užpildytą garantijos kortelę su pardavimo antspaudu ir pardavėjo parašu,
 - galiojantį įrangos įsigijimo įrodymą su pardavimo data / kvitu, pretenduojamą prekę.
3. Visi garantiniu laikotarpiu nustatyti defektai ir pažeidimai bus nemokamai pašalinti ne vėliau kaip per 21 dieną nuo prekių pristatymo į servisą dienos.
4. Jei reikia importuoti detales, remonto laikotarpis gali būti pratęstas jų importui reikalingam laikui, bet ne ilgiau kaip 90 dienų.
5. Garantija netaikoma:
 - mechaniniams pažeidimams ir jų sukeltiems defektams,
 - pažeidimams ir defektams, atsiradusiems dėl netinkamo naudojimo ir laikymo,
 - netinkamo surinkimo ir priežiūros,
 - tokių sudedamųjų dalių, kaip trosai, dirželiai, guminės dalys, pedalai, kempininės rankenos, ratai, guoliai ir pan., pažeidimams ir nusidėvėjimui.
6. Garantija negalioja, jei:
 - pasibaigus galiojimo laikui,
 - savaiminio remonto,
 - nesilaikant taisyklingos eksploatacijos taisyklių.
7. Remontui grąžinamas gaminys turi būti sukomplektuotas ir švarus. Esant defektų, servisas turi teisę atsisakyti priimti remontui. Jei gaminys pristatomas nešvarus, servisas gali atsisakyti jį priimti arba išvalyti kliento sąskaita, gavęs jo raštišką sutikimą.
8. Garantija netaikoma montavimo ir priežiūros darbams, kuriuos pagal naudotojo vadovą turi atlikti pats naudotojas.
9. Garantantas taip pat informuoja, kad teikia pogarantinį aptarnavimą.
10. Prekės turi būti apsaugotos gabenimui.
11. Norėdami pasinaudoti garantija, vadovaukitės interneto svetainėje <https://serwis.abisal.pl/> pateikta tvarka.

Pirkėjas pagal įstatymą turi teisę į teisinę gynimo priemones iš pardavėjo ir jo sąskaita. Garantija neturi įtakos tokioms teisių gynimo priemonėms.

ĮRANGA NĖRA SKIRTA REABILITACIJAI IR TERAPIJAI

PASTABOS DĖL REMONTO EIGOS

Prekė	Notifikavimo data	Pateikimo data	Remonto eiga	Gavėjo parašas (parduotuvė, savininkas)

GARANTIJAS KARTE

Raksta nosaukums:.....
EAN kods:.....
Pārdošanas datums:

GARANTIJAS NOTEIKUMI:

1. Pārdevējs Garantijas devēja vārdā sniedz garantiju Polijas Republikas teritorijā uz 24 mēnešiem no pārdošanas dienas.
2. Garantijas garantiju piešķirs veikals vai servisa centrs pēc tam, kad pircējs to būs uzrādījis:
 - salasāmi un pareizi aizpildītu garantijas karti ar pārdošanas zīmogu un pārdevēja parakstu,
 - derīgu iekārtas iegādi apliecinošu dokumentu, kurā norādīts pārdošanas datums / saņemšanas datums, pieprasītās preces.
3. Visi garantijas laikā konstatētie defekti un bojājumi tiks bez maksas novērsti ne vēlāk kā 21 dienas laikā no preces piegādes servisam.
4. Gadījumā, ja nepieciešams importēt detaļas, remonta periods var tikt pagarināts par laiku, kas nepieciešams to importēšanai, bet ne ilgāk kā par 90 dienām.
5. Garantija neattiecas uz:
 - mehāniskiem bojājumiem un to izraisītiem defektiem,
 - bojājumiem un defektiem, kas radušies nepareizas lietošanas un uzglabāšanas rezultātā,
 - nepareizu montāžu un apkopi,
 - tādu sastāvdaļu bojājumiem un nolietojumu kā troses, siksnas, gumijas detaļas, pedāļi, sūkļa rokturi, riteņi, gultņi utt.
6. Garantija zaudē spēku, ja:
 - beidzas derīguma termiņš,
 - pašremontēšana,
 - nepareizas ekspluatācijas noteikumu neievērošana.
7. Remontam atdotajam izstrādājumam jābūt pilnīgam un tīram. Defektu gadījumā servisam ir tiesības atteikt pieņemšanu remontam. Ja izstrādājums tiek piegādāts netīrs, servisa centrs ar klienta rakstisku piekrišanu var atteikties to pieņemt vai iztīrīt uz klienta rēķina.
8. Garantija neattiecas uz uzstādīšanas un apkopes darbiem, kas saskaņā ar lietotāja rokasgrāmatu jāveic pašam lietotājam.
9. Garantijas devējs arī informē, ka tas nodrošina pēcgarantijas apkalpošanu.
10. Precei jābūt aizsargātai transportēšanai.
11. Lai izmantotu garantiju, lūdzam ievērot tīmekļa vietnē: <https://serwis.abisal.pl/> norādīto procedūru.

Pircējs ir tiesīgs saskaņā ar likumu izmantot tiesiskās aizsardzības līdzekļus no pārdevēja un uz pārdevēja rēķina:
Gadījumā, ja pārdotā prece neatbilst līgumam. Garantija neietekmē šādus tiesiskās aizsardzības līdzekļus.

IEKĀRTA NAV PAREDZĒTA REHABILITĀCIJAI UN TERAPIJAI

PIEZĪMES PAR REMONTA GAITU

Prece	Paziņojuma datums	Nodošanas datums	Remonta gaita	Saņēmēja (veikala, īpašnieka) paraksts

GARANTIEKAART

Naam artikel:.....
EAN-code:.....
Verkoopdatum:.....

GARANTIEVOORWAARDEN:

1. De Verkoper verstrekt, namens de Garant, een garantie op het grondgebied van de Republiek Polen voor een periode van 24 maanden vanaf de verkoopdatum.
2. De garantie zal worden gehonoreerd door de winkel of het servicecentrum op vertoon van:
 - een leesbaar en correct ingevulde garantiekaart met het verkoopstempel en de handtekening van de verkoper,
 - een geldig aankoopbewijs van de apparatuur met de datum van verkoop/ontvangst, de geclaimde goederen.
3. Alle defecten en beschadigingen die tijdens de garantieperiode worden ontdekt, worden gratis gerepareerd binnen maximaal 21 dagen vanaf de datum van levering van de goederen aan de service.
4. In het geval dat onderdelen moeten worden geïmporteerd, kan de reparatieperiode worden verlengd met de tijd die nodig is voor de import, maar niet langer dan 90 dagen.
5. De garantie dekt niet
 - mechanische schade en defecten die hierdoor worden veroorzaakt,
 - schade en defecten als gevolg van onjuist gebruik en onjuiste opslag,
 - onjuiste montage en onjuist onderhoud,
 - schade en slijtage van onderdelen zoals kabels, riemen, rubberen onderdelen, pedalen, sponsgrips, wielen, lagers, enz.
6. De garantie vervalt in geval van:
 - vervaldatum,
 - zelfreparatie,
 - het niet naleven van de regels voor correct gebruik.
7. Product teruggestuurd voor reparatie moet compleet en schoon zijn. In geval van defecten heeft de service het recht om acceptatie voor reparatie te weigeren. Als het product vuil wordt aangeleverd, kan de service weigeren het te accepteren of het op kosten van de klant met zijn schriftelijke toestemming reinigen.
8. De garantie geldt niet voor installatie- en onderhoudswerkzaamheden, die volgens de gebruikershandleiding door de gebruiker zelf moeten worden uitgevoerd.
9. De garantiegever informeert ook dat hij service na garantie biedt.
10. De goederen moeten beschermd worden voor verzending.
11. Om gebruik te maken van de garantie, volg de procedure op de website: <https://serwis.abisal.pl/>.

In geval van niet-overeenstemming van het verkochte met het contract, heeft de koper volgens de wet recht op rechtsmiddelen van en op kosten van de verkoper. De garantie heeft geen invloed op dergelijke rechtsmiddelen.

DE APPARATUUR NIET BEDOELD IS VOOR REVALIDATIE EN THERAPIE

OPMERKINGEN OVER HET VERLOOP VAN REPARATIES

Item	Datum van kennisgeving	Datum van verstrekking	Verloop van reparaties	Handtekening van de ontvanger (winkel, eigenaar)

CARTÃO DE GARANTIA

Designação do artigo:.....

Código EAN:.....

Data de venda:

CONDIÇÕES DE GARANTIA:

1. O Vendedor, em nome do Garante, presta uma garantia no território da República da Polónia por um período de 24 meses a partir da data de venda.
2. A garantia será honrada pela loja ou pelo centro de assistência técnica mediante a apresentação pelo cliente de
 - um cartão de garantia preenchido de forma legível e correta com o carimbo de venda e a assinatura do vendedor,
 - um comprovativo válido de compra do equipamento com a data de venda/recibo, a mercadoria reclamada.
3. Os defeitos e danos detectados durante o período de garantia serão reparados gratuitamente num prazo máximo de 21 dias a contar da data de entrega da mercadoria ao serviço.
4. Em caso de necessidade de importação de peças, o período de reparação pode ser prolongado pelo tempo necessário para a sua importação, mas não superior a 90 dias.
5. A garantia não cobre
 - danos mecânicos e defeitos causados pelos mesmos,
 - danos e defeitos resultantes de utilização e armazenamento incorrectos
 - montagem e manutenção incorrectas,
 - os danos e o desgaste de componentes como cabos, correias, peças de borracha, pedais, punhos de esponja, rodas, rolamentos, etc.
6. A garantia é anulada em caso de:
 - data de expiração,
 - auto-reparação,
 - não observância das regras de funcionamento correto.
7. O produto devolvido para reparação deve estar completo e limpo. Em caso de defeitos, o serviço de assistência tem o direito de recusar a aceitação para reparação. Se o produto for entregue sujo, o centro de assistência pode recusar-se a aceitá-lo ou limpá-lo a expensas do cliente, com o seu consentimento por escrito.
8. A garantia não cobre os trabalhos de instalação e manutenção que, de acordo com o manual do utilizador, devem ser efectuados pelo próprio utilizador.
9. O garante informa ainda que presta serviço pós-garantia.
10. Os bens devem ser protegidos para o transporte.
11. Para fazer uso da garantia, siga o procedimento no sítio Web: <https://serwis.abisal.pl/>.

Em caso de não conformidade do objeto vendido com o contrato, o comprador tem direito, nos termos da lei, a recursos legais por parte do vendedor e a expensas deste. A garantia não afecta essas vias de recurso.

O APARELHO NÃO SE DESTINA A REABILITAÇÃO E TERAPIA

NOTAS SOBRE O CURSO DAS REPARAÇÕES

Item	Data de notificação	Data da prestação	Curso das reparações	Assinatura do destinatário (loja, proprietário)

CARD DE GARANȚIE

Denumirea articolului:.....

Cod EAN:.....

Data vânzării:

TERMENI DE GARANȚIE:

1. Vânzătorul, în numele garantului, oferă o garanție pe teritoriul Republicii Polonia pentru o perioadă de 24 de luni de la data vânzării.
2. Garanția va fi onorată de magazin sau centrul de service la prezentarea de către client
- un card de garanție completat lizibil și corect, cu ștampila de vânzare și semnătura vânzătorului,
- o dovadă valabilă de cumpărare a echipamentului cu data vânzării / chitanței, bunurile revendicate.
3. Orice defecte și deteriorări descoperite în perioada de garanție vor fi reparate gratuit în termen de maximum 21 de zile de la data livrării bunurilor la service.
4. În cazul necesității de a importa piese, perioada de reparație poate fi prelungită cu timpul necesar importului acestora, dar nu mai mult de 90 de zile.
5. Garanția nu acoperă:
- deteriorările mecanice și defectele cauzate de acestea,
- deteriorările și defectele cauzate de utilizarea și depozitarea necorespunzătoare,
- asamblarea și întreținerea necorespunzătoare,
- deteriorarea și uzura componentelor precum cabluri, curele, piese din cauciuc, pedale, mânere din burete, roți, rulmenți etc.
6. Garanția este anulată în caz de:
- data expirării,
- auto-reparare,
- nerespectarea regulilor de funcționare corectă.
7. Produsul returnat pentru reparație trebuie să fie complet și curat. În caz de defecte, service-ul are dreptul de a refuza acceptarea pentru reparație. În cazul în care produsul este livrat murdar, centrul de service poate refuza să îl accepte sau să îl curețe pe cheltuiala clientului, cu acordul scris al acestuia.
8. Garanția nu acoperă lucrările de instalare și întreținere, care, în conformitate cu manualul de utilizare, trebuie efectuate chiar de către utilizator.
9. De asemenea, garantul informează că oferă servicii post-garanție.
10. Bunurile trebuie protejate pentru expediere.
11. Pentru a face uz de garanție, vă rugăm să urmați procedura de pe site-ul web: <https://serwis.abisal.pl/>.

În caz de neconformitate a lucrului vândut cu contractul, cumpărătorul are dreptul prin lege la remedii legale din partea și pe cheltuiala vânzătorului. Garanția nu afectează aceste c

ECHIPAMENTUL NU ESTE DESTINAT REABILITĂRII ȘI TERAPIEI

NOTE PRIVIND CURSUL REPARAȚIILOR

Punct	Data notificării	Data furnizării	Desfășurarea reparațiilor	Semnătura beneficiarului (magazin, proprietar)

ZÁRUČNÁ KARTA

Názov článku:.....
EAN kód:.....
Dátum predaja:

ZÁRUČNÉ PODMIENKY:

1. Predávajúci v mene ručiteľa poskytuje záruku na území Poľskej republiky na obdobie 24 mesiacov od dátumu predaja.
2. Záruku poskytne predajňa alebo servisné stredisko na základe predloženia záruky zákazníkom:
 - čitateľne a správne vyplnený záručný list s pečiatkou predajcu a podpisom predávajúceho,
 - platného dokladu o kúpe zariadenia s dátumom predaja/prijatia, reklamovaného tovaru.
3. Všetky závady a poškodenia zistené počas záručnej doby budú bezplatne odstránené najneskôr do 21 dní odo dňa doručenia tovaru do servisu.
4. V prípade nutnosti dovozu dielov sa môže doba opravy predĺžiť o čas potrebný na ich dovoz, maximálne však o 90 dní.
5. Záruka sa nevzťahuje na:
 - mechanické poškodenia a nimi spôsobené závady,
 - poškodenia a závady spôsobené nesprávnym používaním a skladovaním,
 - nesprávnej montáže a údržby,
 - poškodenie a opotrebovanie komponentov, ako sú káble, remienky, gumové časti, pedále, hubové rukoväte, kolesá, ložiská atď.
6. Záruka zaniká v prípade:
 - Dátum skončenia platnosti,
 - samoopravy,
 - nedodržania pravidiel správnej prevádzky.
7. Výrobok vrátený na opravu by mal byť kompletný a čistý. V prípade závad má servis právo odmietnuť prijatie do opravy. Ak je výrobok dodaný znečistený, servisné stredisko ho môže odmietnuť prijať alebo ho s písomným súhlasom zákazníka vyčistiť na jeho náklady.
8. Záruka sa nevzťahuje na inštalačné a údržbárske práce, ktoré si podľa návodu na obsluhu musí vykonať používateľ sám.
9. Garant zároveň informuje, že poskytuje pozáručný servis.
10. Tovar by mal byť chránený pri preprave.
11. Ak chcete využiť záruku, postupujte podľa postupu na webovej stránke: <https://serwis.abisal.pl/>.

ZARIADENIE NIE JE URČENÉ NA REHABILITÁCIU A TERAPIU

POZNÁMKY K PRIEBEHU OPRÁV

Položka	Dátum notifikácie	Dátum poskytnutia	Priebeh opravy	Podpis príjemcu (predajňa, vlastník)

GARANCIJSKA KARTICA

Ime izdelka:.....
Koda EAN:.....
Datum prodaje:

GARANCIJSKI POGOJI:

1. Prodajalec v imenu garanta zagotavlja garancijo na ozemlju Republike Poljske za obdobje 24 mesecev od datuma prodaje.
2. Garancijo bo trgovina ali servisni center priznal ob predložitvi garancije s strani kupca:
 - čitljivo in pravilno izpolnjen garancijski list s prodajnim žigom in podpisom prodajalca,
 - veljavnega dokazila o nakupu opreme z datumom prodaje/prevzema, reklamiranega blaga.
3. Vse napake in poškodbe, ugotovljene v garancijskem roku, bodo brezplačno odpravljene najkasneje v 21 dneh od datuma dostave blaga na servis.
4. V primeru potrebe po uvozu delov se lahko obdobje popravila podaljša za čas, potreben za njihov uvoz, vendar ne več kot 90 dni.
5. Garancija ne zajema:
 - mehanskih poškodb in napak, ki jih te povzročijo,
 - poškodb in napak, ki so posledica nepravilne uporabe in skladiščenja,
 - nepravilne montaže in vzdrževanja,
 - poškodb in obrabe sestavnih delov, kot so kabli, trakovi, gumijasti deli, pedala, gobasti ročajji, kolesa, ležaji itd.
6. Garancija preneha veljati v primeru:
 - datum izteka veljavnosti,
 - samopopravila,
 - neupoštevanja pravil pravilnega delovanja.
7. Izdelek, vrnjen v popravilo, mora biti popoln in čist. V primeru napak ima servis pravico zavrnil sprejem v popravilo. Če je izdelek dostavljen umazan, ga lahko servisni center zavrne ali pa ga na stroške stranke z njenim pisnim soglasjem očisti.
8. Garancija ne zajema namestitvenih in vzdrževalnih del, ki jih mora v skladu z navodili za uporabo opraviti uporabnik sam.
9. Garant prav tako obvešča, da zagotavlja tudi pogarancijski servis.
10. Blago mora biti zaščiteno za pošiljanje.
11. Za uveljavljanje garancije upoštevajte postopek na spletni strani: <https://serwis.abisal.pl/>.

V primeru neskladnosti prodane stvari s pogodbo je kupec po zakonu upravičen do pravnih sredstev od prodajalca in na njegove stroške. Garancija ne vpliva na ta pravna sredstva.

OPREMA NI NAMENJENA ZA REHABILITACIJO IN TERAPIJO

OPOMBE O POTEKU POPRAVIL

Artikel	Datum uradnega obvestila	Datum zagotovitve	Potek popravil	Podpis prejemnika (trgovina, lastnik)

GARANTIKORT FÖR GARANTI

Artikelns namn:.....
EAN-kod:.....
Datum för försäljning:.....

GARANTIVILLKOR:

1. Säljaren, på uppdrag av Garanten, lämnar en garanti inom Republiken Polens territorium under en period av 24 månader från försäljningsdatumet.
2. Garantin kommer att uppfyllas av butiken eller servicecentret mot uppvisande av kunden:
 - ett läsligt och korrekt ifyllt garantikort med försäljningsstämpel och säljarens underskrift,
 - ett giltigt inköpsbevis för utrustningen med försäljningsdatum/kvitto, de varor som återopas.
3. Eventuella defekter och skador som upptäcks under garantiperioden kommer att repareras kostnadsfritt inom högst 21 dagar från det datum då varorna levererades till tjänsten.
4. Om det är nödvändigt att importera delar kan reparationsperioden förlängas med den tid som krävs för deras import, men inte längre än 90 dagar.
5. Garantin täcker inte:
 - mekaniska skador och defekter som orsakats av dessa,
 - skador och defekter till följd av felaktig användning och förvaring
 - felaktig montering och felaktigt underhåll,
 - skador och slitage på komponenter som kablar, remmar, gummidelar, pedaler, svamphandtag, hjul, lager etc.
6. Garantin är ogiltig i händelse av:
 - utgångsdatum,
 - självreparation,
 - underlåtenhet att följa reglerna för korrekt användning.
7. Produkter som returneras för reparation ska vara kompletta och rena. Vid defekter har servicecentret rätt att vägra ta emot produkten för reparation. Om produkten levereras smutsig kan servicecentret vägra att ta emot den eller rengöra den på kundens bekostnad med dennes skriftliga medgivande.
8. Garantin omfattar inte installations- och underhållsarbeten, som enligt bruksanvisningen måste utföras av användaren själv.
9. Garantigivaren informerar också om att denne tillhandahåller service efter garantitiden.
10. Varorna bör skyddas för frakt.
11. För att utnyttja garantin ska du följa förfarandet på webbplatsen: <https://serwis.abisal.pl/>.

Om den sålda varan inte överensstämmer med avtalet har köparen enligt lag rätt till rättsmedel från och på bekostnad av säljaren. Garantin påverkar inte sådana rättsmedel.

UTRUSTNINGEN ÄR INTE AVSEDD FÖR REHABILITERING OCH TERAPI

ANTECKNINGAR OM REPARATIONSFÖRLOPPET

Ämne	Datum för anmälan	Datum för tillhandahållande	Reparationens förlopp	Mottagarens underskrift (butik, ägare)

ГАРАНТІЙНИЙ ТАЛОН

Найменування товару:.....

EAN код:.....

Дата продажу:.....

ГАРАНТІЙНІ УМОВИ:

1. Продавець від імені Гаранта надає гарантію на території Республіки Польща терміном на 24 місяці від дати продажу.
2. Гарантія буде виконана магазином або сервісним центром після пред'явлення покупцем - розбірливо і правильно заповненого гарантійного талона з печаткою та підписом продавця - дійсного документа, що підтверджує купівлю обладнання із зазначенням дати продажу/отримання, заявленого товару.
3. Будь-які дефекти і пошкодження, виявлені протягом гарантійного терміну, будуть безкоштовно усунені протягом максимум 21 дня з моменту доставки товару в сервіс.
4. У разі необхідності імпорту запчастин термін ремонту може бути продовжений на час, необхідний для їх імпорту, але не більше ніж на 90 днів.
5. Гарантія не поширюється на
 - механічні пошкодження і викликані ними дефекти,
 - пошкодження і дефекти, що виникли в результаті неправильного використання і зберігання
 - неправильного монтажу та обслуговування,
 - пошкодження та знос компонентів, таких як кабелі, ремені, гумові деталі, педалі, губки, колеса, підшипники тощо.
6. Гарантія втрачає чинність у разі
 - закінчення терміну придатності,
 - самостійного ремонту,
 - недотримання правил правильної експлуатації.
7. Виріб, що повертається в ремонт, повинен бути укомплектований і чистий. У разі виявлення дефектів сервісний центр має право відмовити в прийомі в ремонт. Якщо виріб доставлений брудним, сервісний центр може відмовити в його прийомі або провести чистку за рахунок замовника за його письмовою згодою.
8. Гарантія не поширюється на роботи з монтажу та технічного обслуговування, які, згідно з інструкцією з експлуатації, повинні виконуватися користувачем самостійно.
9. Гарант також повідомляє, що забезпечує післягарантійне обслуговування.
10. Товар повинен бути захищений для транспортування.
11. Для того, щоб скористатися гарантією, будь ласка, дотримуйтеся процедури на сайті: <https://serwis.abisal.pl/>.

У разі невідповідності проданої речі договору, покупець має право на законні засоби правового захисту від продавця і за його рахунок. Гарантія не впливає на такі засоби правового захисту.

ОБЛАДНАННЯ НЕ ПРИЗНАЧЕНЕ ДЛЯ РЕАБІЛІТАЦІЇ ТА ТЕРАПІЇ

ПРИМІТКИ ПРО ХІД РЕМОНТУ

Пункт	Дата повідомлення	Дата надання	Хід ремонту	Підпис одержувача (магазин, власник)



HMS-FITNESS.COM



IMPORTER: **ABISAL SP. Z O.O.**, ul. Pyskowicka 17, 41-807 Zabrze, Polska

DISTRIBUTOR: ABISTORE SPORT S.R.O, U Cihelny 230/3, 74801 Hlučín, Česká Republika

SERVICE: serwis@abisal.pl

abisal@abisal.pl www.abisal.pl